

BOOK 2.20



fama
www.fama.es

Tu sofá es algo más que un sitio donde sentarse

Your sofa is much more than just a place to sit on
Ton canapé est simplement plus qu'un endroit où s'asseoir
Fama, dein Sofa ist mehr als nur ein Platz zum Hinsetzen



fama



Hemos
cambiado
el rojo por
el verde

tenemos
maduro
Spain

made in
Spain

fama

made in
Spain
fama

made in
Spain
fama

¿Te preocupa
el planeta?

Nosotros nos
lo tomamos
en serio,
pregúntanos.

ISO 14001

fama

Somos consecuentes con la gestión de nuestros residuos. Apuesta por un consumo responsable. www.fama.es

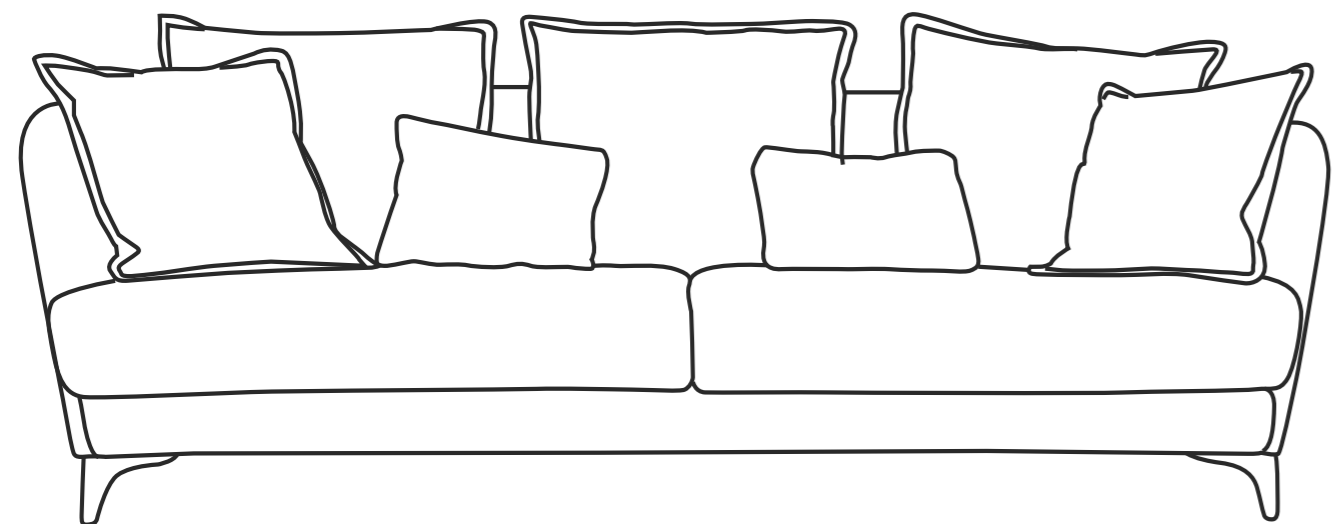

Sofas and corner units

Sofás y Modulares
Canapés et modulaires
Sofas und Module

fama

 Afrika 16-17	 Arienne Love 18-27	 Astoria 28-31	 Atlanta 32-37	 Baltia 38-43	 Avalon 44-49
 Bari 50-51	 Bolero 52-53	 Boston 54-57	 Calessi 58-61	 Dali 62-63	 Gala 64-65
 Helsinki 66-71	 Indy 72-75	 Josephine 76-77	 Klee & Klever 78-87	 Loto 88-89	 LuciPop 90-97
 Madison 98-99	 Madison Nordik 100-101	 Manacor 102-109	 Myapple 110-111	 Mycuore 112-113	 Nadine 114-121
 Nina 122-123	 Opera 124-129	 Pacific 130-141	 Panky 142-143	 Simone 144-149	 Urban 150-151
 Valentina 152-155			 Sofá-Cama Sofa Bed Canapé-Lit Schlafsofa	 Piel Leather Cuir Leder	 Relax Recliner Relax Relax

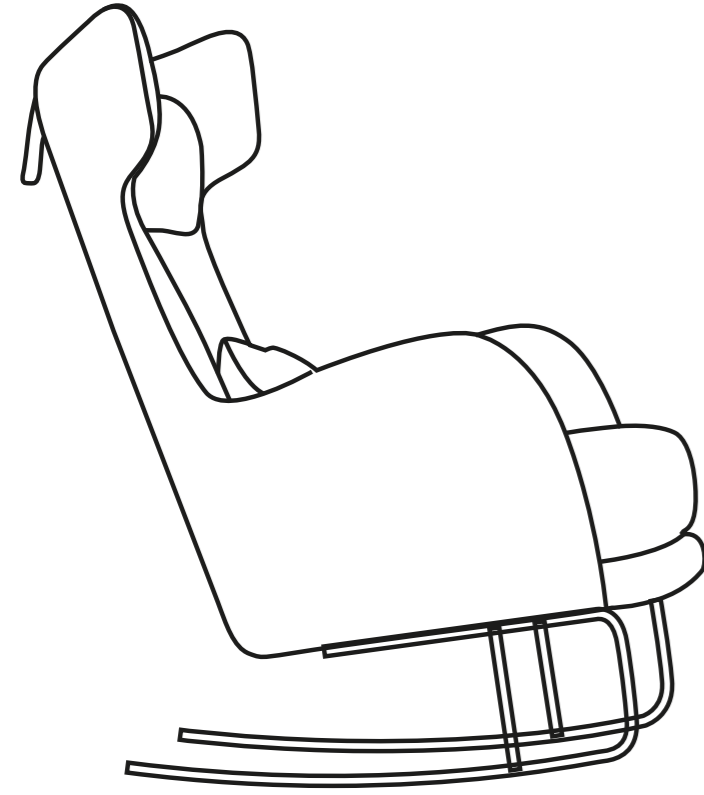

fama

Armchairs and Recliners

Sillones y Relax
Fauteuils et Relax
Arm- und Relaxessel

 Adan 158-159	 Aston 160-161	 Astoria 162-167	 Bolero 168-169	 Bonne 170-171	 Christie 172-175	 Dali 176-177
 Elvis 178-179	 Eva 180-181	 Gala 182-183	 Helsinki 184-185	 Kangou 186-189	 Kim 190-191	 Komba 192-193
 Kylian 194-195	 La Caracola 196-197	 Lenny 198-201	 Magno 202-203	 Mario 204-205	 Miranda 206-207	 Moon 208-209
 Moonrise 210-213	 Moonrise XL 214-215	 Myclub 216-217	 Mynest 218-219	 Nadia 220-223	 Nina 224-225	 Oscar 226-227
 Pacific "O" 228-229	 Pauline 230-231	 Romeo 232-233	 Roxane 234-235	 Simone 236-237	 Sun 238-239	 Swing 240-241
 Tomy 242-243	 Toscana 244-245	 Volta 246-247	 Zipi & Zape 248-249	 Zoe 250-251	 Sillón-Cama  Armchair Bed  Fauteuils-Lit  Schlafsessel	
					 Relax Recliner  Relax  Relax	
					 Piel  Leather  Cuir  Leder	

Chairs

Sillas
Chaises
Stühle

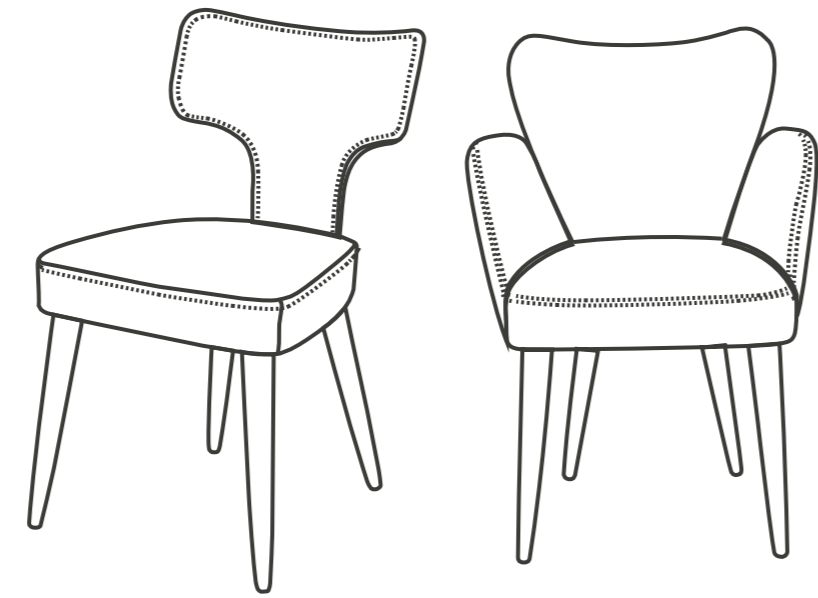

Outdoor

Mobiliario Exterior
Mobilier d'extérieur
Außenmobiliar

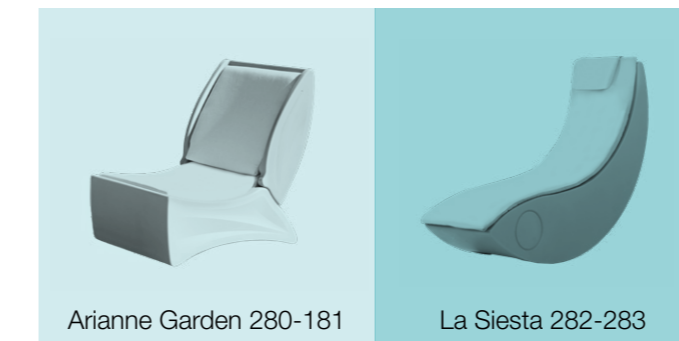
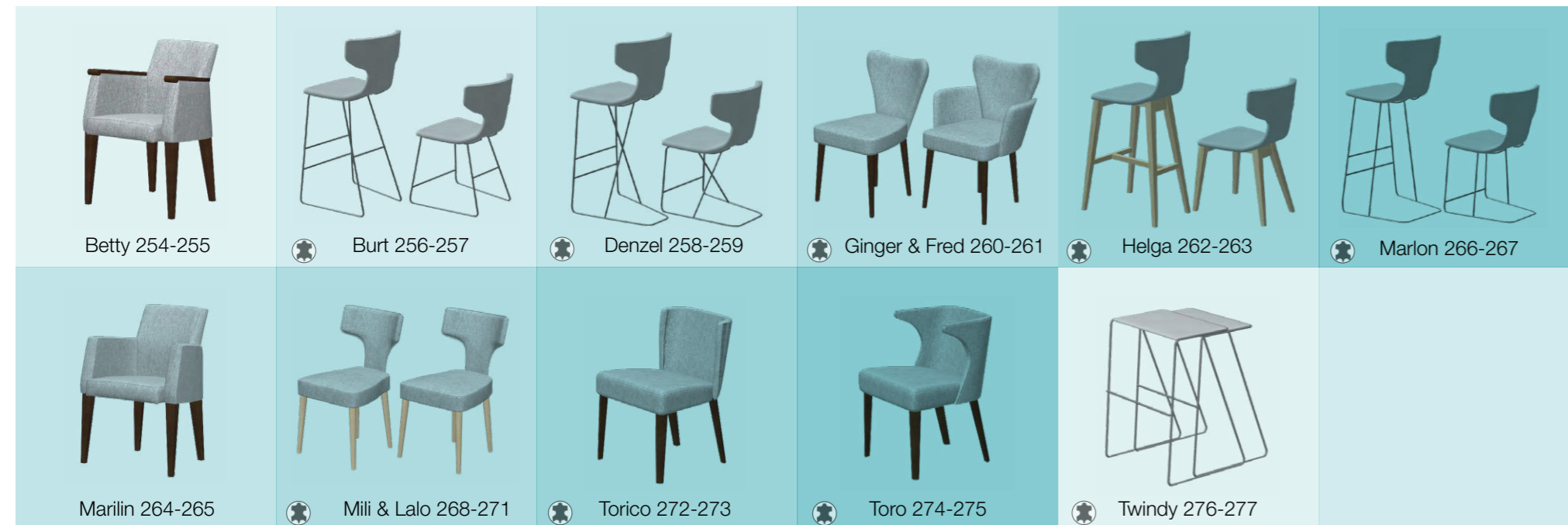
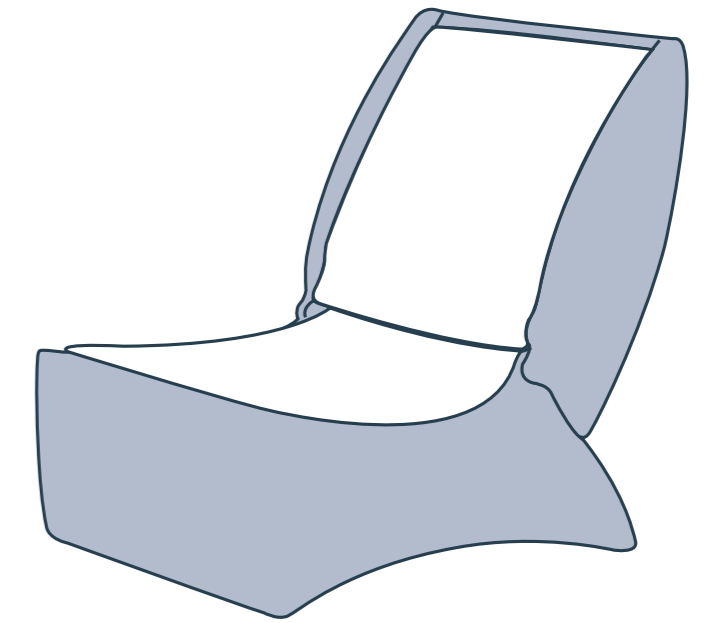

fama

Tables

Mesas
Tables
Tische

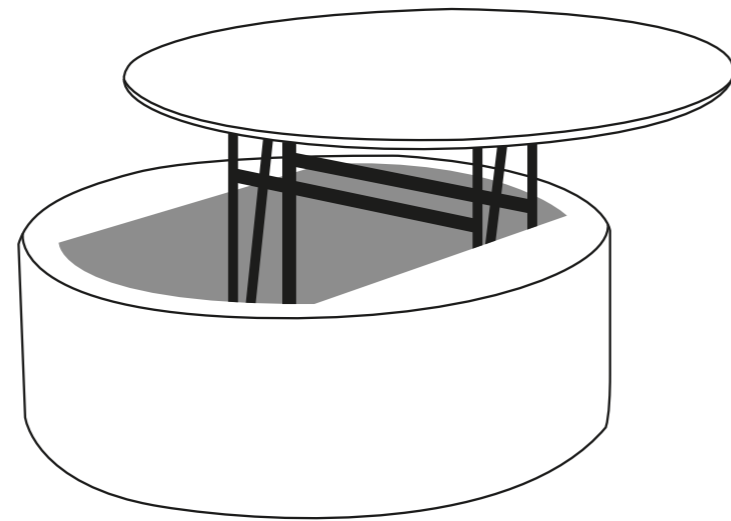

Accessories

Accesorios
Accessoires
Zubehöre

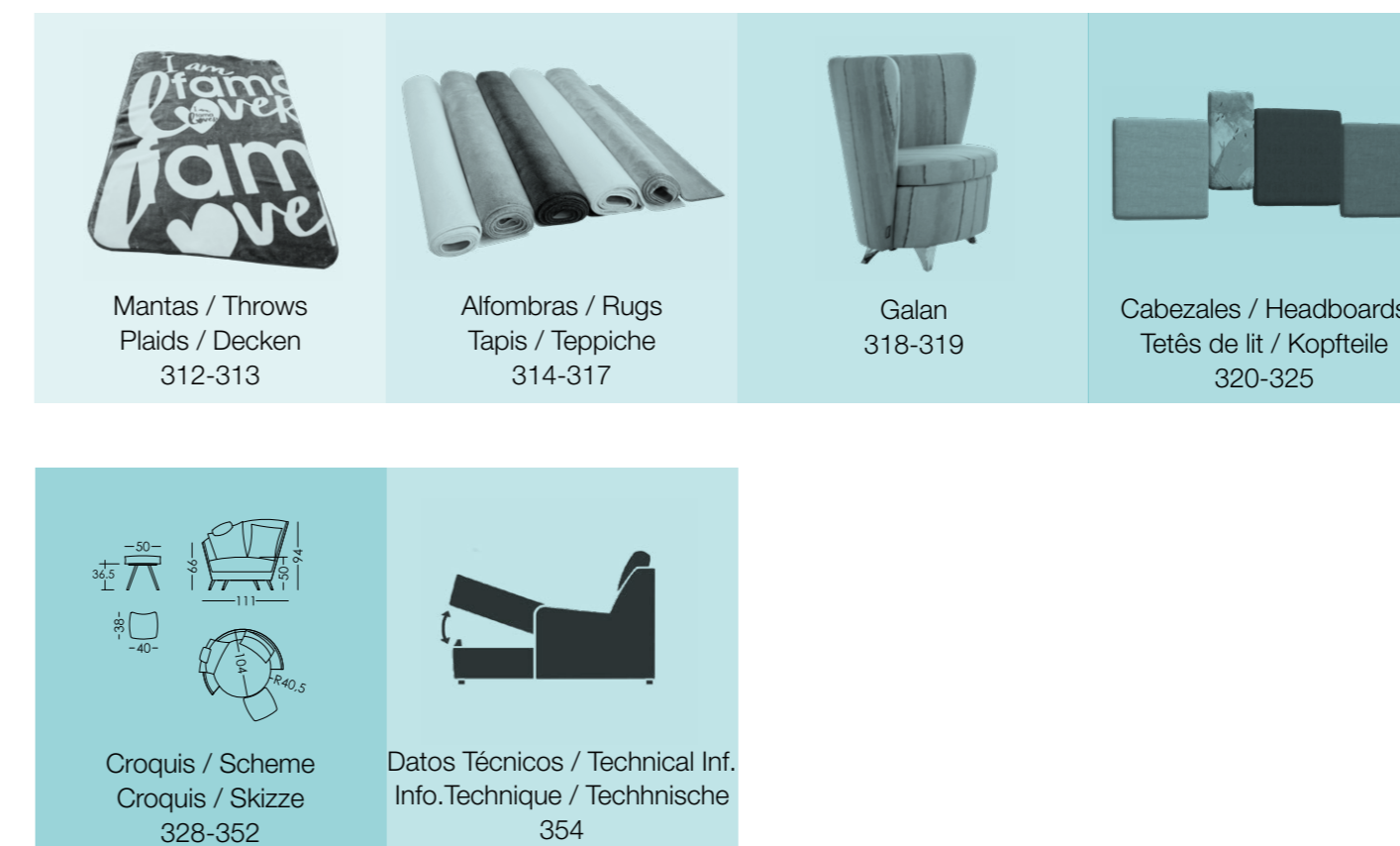
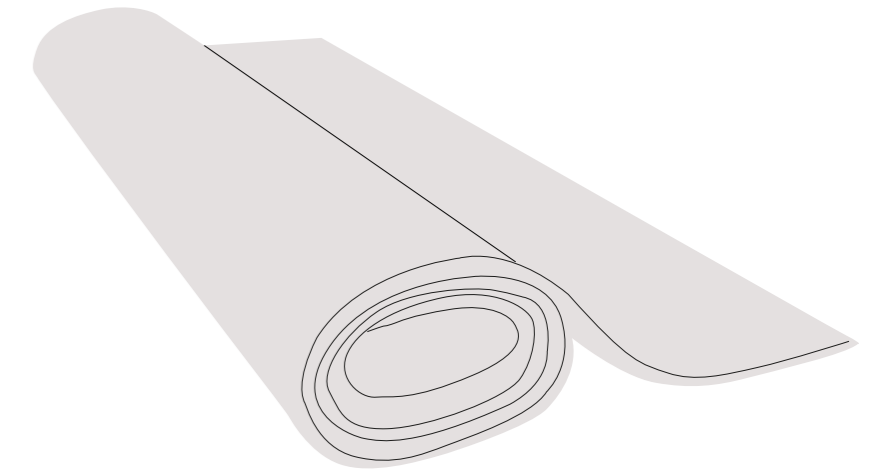

fama

Sofas and corner units

Sofás y Modulares
Canapés et modulaires
Sofas und Module



AFRIKA

Afrika, originalmente inspirado en las formas del modelo Oasis pero con un diseño actualizado y un mayor grado de comodidad. Destaca la gran variedad de módulos, tanto curvos como rectos, que aportan soluciones distintas a la mayoría de programas modulares del mercado, ya que nos permite crear sofás de formas diferentes que se adaptan a cualquier tipo de estancias y hogares. Resultan especialmente interesantes las combinaciones creadas con su chaise longue curvo "Z", o con su rincón curvo "R" en combinación con el puff semicircular.

Afrika, originally inspired by the forms of model Oasis but with an updated design and better comfort. It has a great variety of modules, both curved and straight, that provide different solutions to most modular programmes of the market, allowing us to create compositions with different shapes to adapt to any type of rooms and homes. The combinations created with its curved chaise longue "Z" are specially interesting, or with its curved corner "R" in combination with the semi-circular footstool.

Design:
Félix López Gil
2000-2010

fama

L'Afrika, originalement inspiré des formes du modèle Oasis mais avec un design moderne et un plus haut degré de confort. Il est caractérisé par une large gamme de modules, tant courbés que droits, qui apportent des solutions différentes par rapport à la majorité des programmes modulaires du marché, puisqu'il permet de créer des canapés adaptés à toute sorte de pièces et foyers. Les compositions qui sont faites avec la chaise longue courbée « Z » ou le module d'angle courbé « R » avec le pouf semi-circulaire résultent spécialement intéressantes.

Das Modell Afrika, wurde ursprünglich durch das Modell „Oasis“ inspiriert, es die Weiterentwicklung im Design und absoluter Bequemlichkeit. Besonders die große Auswahl an Modulen mit runden und rechten Formen, ermöglichen die vielfältigsten Lösungen für jedes Zuhause. Genial kombinieren und ergänzen sich Chaise Longue „Z“ oder das Eckmodul „R“ mit dem halbkreisförmigen Hocker.



Arienne Love

Arienne Love es el heredero directo de nuestro modelo Arienne, que nació como un nuevo concepto de modular que recuperaba el espíritu de los años 60. Basado en el concepto de módulos independientes, de sentada baja y gran comodidad, Arienne Love amplía la gama de opciones de Arienne con nuevas medidas de módulos, puffs redondos, nuevo módulo de rincón y mesas con tapa elevable. Además, viene con un nuevo acabado estilo capitoné en el asiento. El programa modular Arienne Love, cuenta con varios sillones que se adaptan perfectamente en cualquier combinación: MyNexus y Zoe, así como los puffs con respaldo Zipi y Zape. Este atractivo modelo nos permite crear la combinación perfecta para nuestro hogar, mezclando distintos colores y estampados hasta conseguir un sofá totalmente personalizado. Sin lugar a dudas es uno de los modelos más queridos entre los clientes de Fama.

La versión en piel se compone por varios módulos individuales, un módulo rincón, un chaise longue recto y varias medidas de puffs diferentes.

Arienne Love is the evolution of our model Arienne, which was born as a new concept of modular that brought back the spirit of the 60s. Based on the concept of single modules, low sitting and great comfort, Arienne Love expands the range of options of Arienne with new measures, round modules and footstools, a new corner module and tables with lifting tops and storage. Moreover, it comes with a new button effect finish on the seat. The Arienne Love corner unit has several armchairs that fit perfectly with any combination, like MyNexus and Zoe, as well as the footstools Zipi and Zape. This attractive model allows us to create the perfect combination for our home, combining different colours and patterns until we get a totally personalised sofa. No doubt it is one of the most beloved models among Fama customers.

The leather version includes several single modules, a corner module, a straight chaise longue and various measures of footstools.

Design:
Félix López Gil
2009-2014

fama

L'Arienne Love est le prédécesseur direct de notre modèle Arienne, qui représentait le nouveau concept de canapé modulaire pour récupérer l'esprit des années 60. Basé sur l'indépendance de ses modules et ayant l'assise basse et très confortable, Arienne Love élargit l'éventail d'options disponibles, telles que les nouvelles dimensionnes existantes, les poufs arrondis, un nouveau module d'angle et des tables avec plateau relevable. En plus, il est fabriqué avec une nouvelle finition capitonné pour l'assise. Ce programme modulaire nous offre plusieurs types de fauteuils à mettre dans n'importe quelle composition, tels que le MyNexus et Zoe, ainsi que les petits poufs avec dossier Zipi et Zape. Le modèle nous permet de créer la combinaison parfaite pour notre foyer, en mélangeant les couleurs et motifs pour obtenir un canapé totalement personnalisé. Il se trouve, sans doute, parmi les modèles les plus appréciés par les clients Fama.

La version en cuir est composée de plusieurs modules individuels, un module d'angle, une chaise longue droite et des poufs de plusieurs dimensions.

Arienne Love ist die direkte Nachfolgerin unseres Erfolgsmodells Arienne, dieses wurde im Stile der 60 er Jahre konzipiert. Es handelt sich um eine Auswahl an kombinierbaren Einzelmodulen in klassisch niedriger Höhe und Supersitzkomfort. Arienne Love erweitert die Optionen von Arienne um neue Modulgrößen, runden Hockern, neue Eckmodule und Tische mit Hebeplatte. Der Sitzfläche verleiht das Finish in Capitonee Effekt eine überwältigende Optik. Arienne Love kann mit unseren Universal Armsesseln jederzeit kombiniert werden. Hier stehen die Sessel MyNexus und Zoe sowie die Armlehnhocker Zipi und Zape zur Verfügung. Arienne Love gibt Ihnen die Möglichkeit attraktive und perfekte Kombinationen für Ihr Zuhause zu kreieren. Viele verschiedene Farben und Drucke unserer Stoffkollektion schaffen ein komplett „individualisiertes Sofa“. Zweifellos ist Arienne Love das Highlight unserer Kollektion.

Die Leder Version besteht aus verschiedene einzelnen Modulen, einem Eckmodul, einer geraden Chaiselongue und verschieden große Höcker.

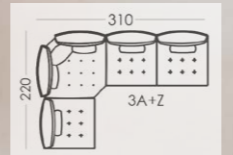
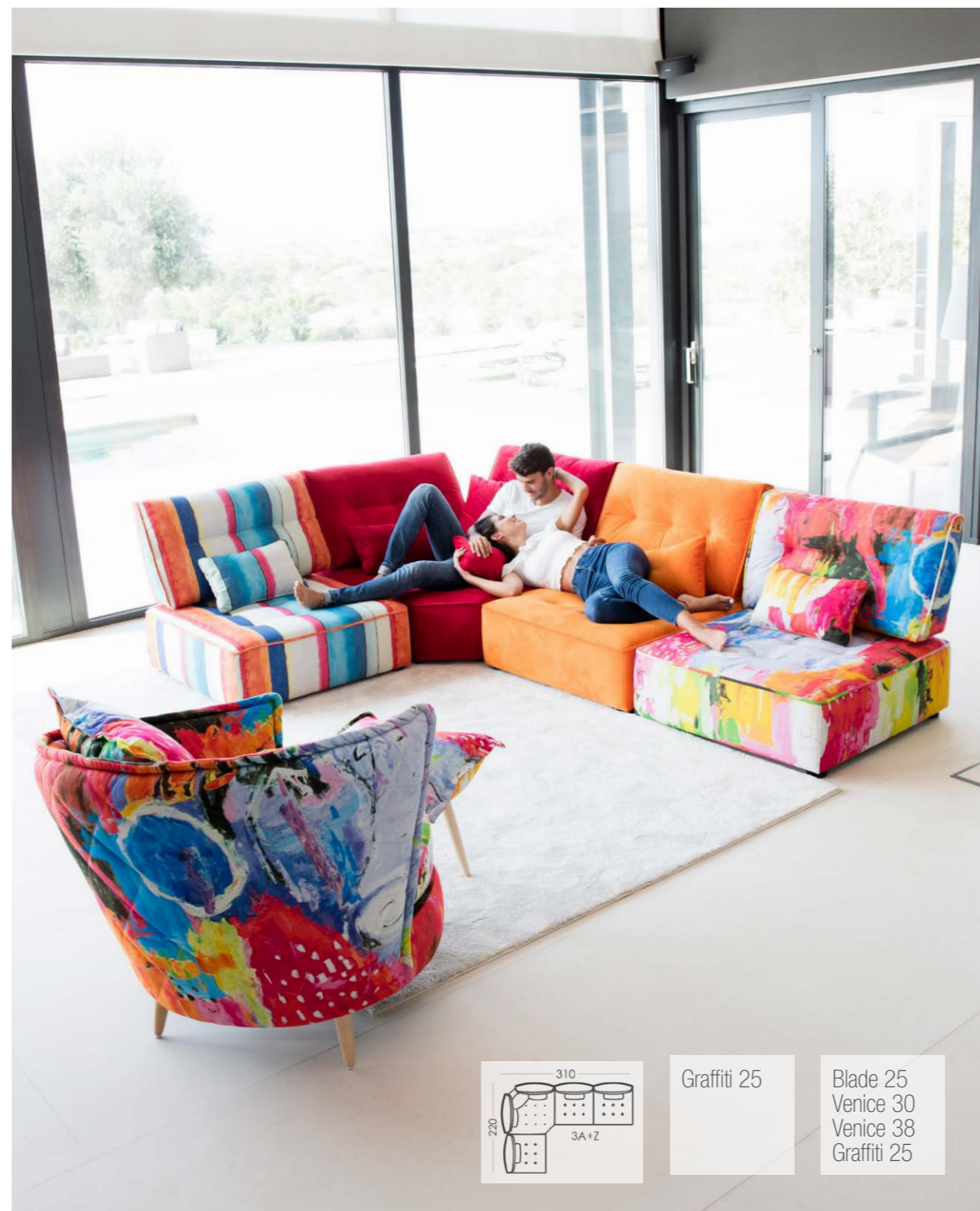

Graffiti 25

Blade 25
Venice 30
Graffiti 25

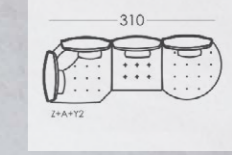

Nola 62

328

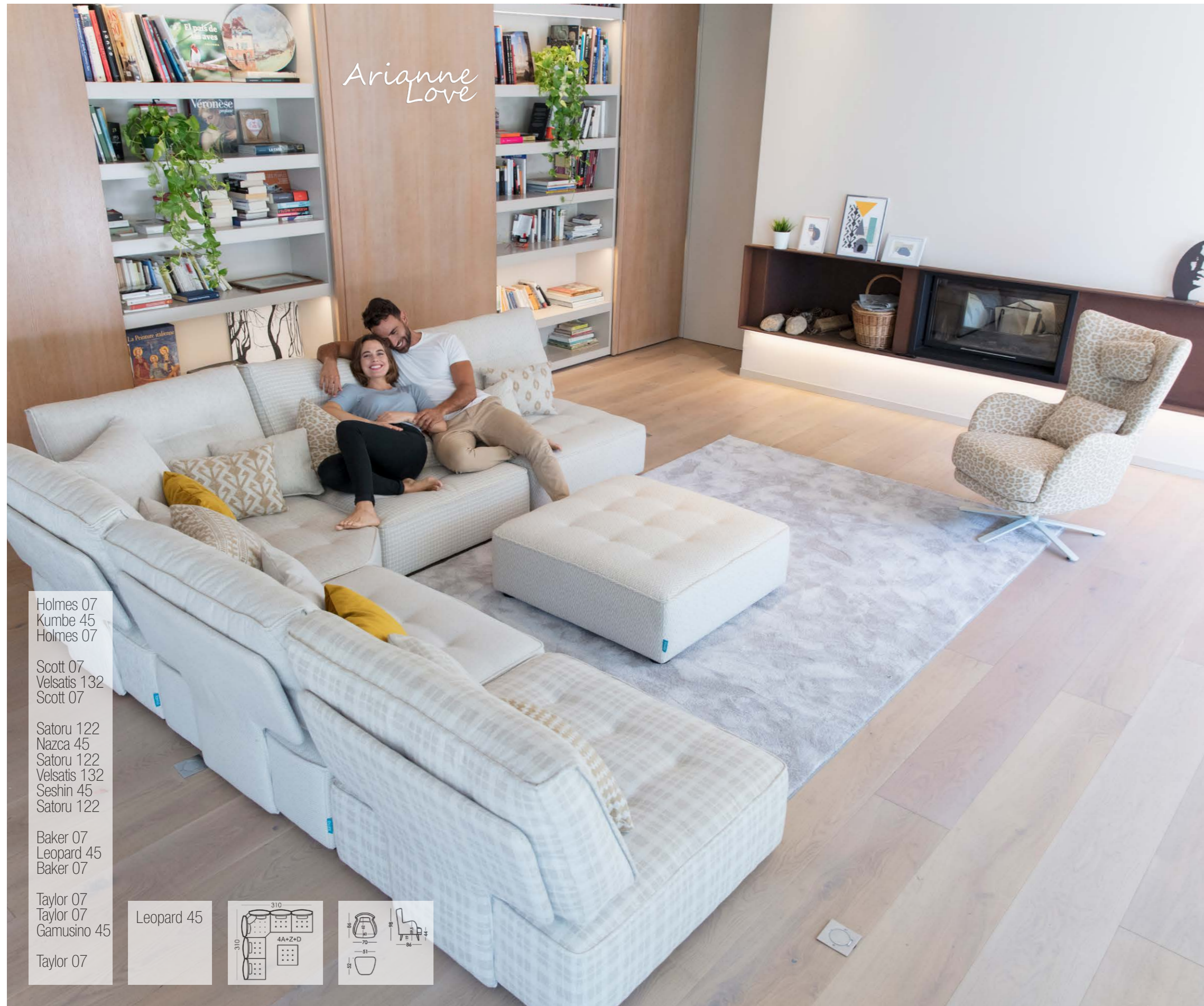

Holmes 07
Kumbe 45
Holmes 07

Scott 07
Velsatis 132
Scott 07

Satoru 122
Nazca 45
Satoru 122
Velsatis 132
Seshin 45
Satoru 122

Baker 07
Leopard 45
Baker 07

Taylor 07
Taylor 07
Gamusino 45

Taylor 07

Leopard 45

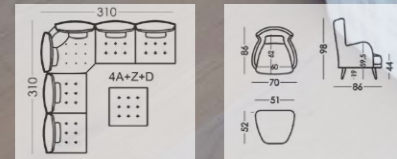

Scott 07
Scott 07
Velsatis 53

Satoru 122
Ica 32
Velsatis 132
Ica 32

Baker 07
Velsatis 15
Baker 07

Taylor 07
Gamusino 32
Velsatis 53

Taylor 07

Velsatis 53

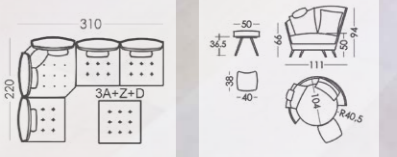

Satoru 122
Velsatis 132
Ica 32
Baker 07
Velsatis 53
Taylor 07

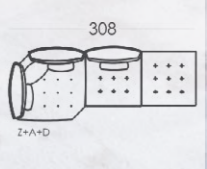

Arienne
Love



Venetian
Club 31
Club 33
Venetian
Club 31

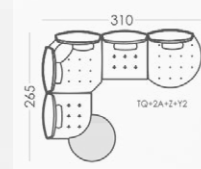

→ 328

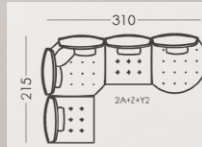

Nola 62
Banksy

Arienne
Love



Club 66
Banksy
Nola 95
Banksy
Club 66
Banksy

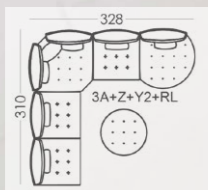

328

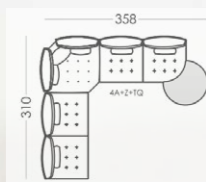

Morrison 54
McGee54
Nola 62
Joplin 54
Morrison 54
Morrison 60



ASTORIA

¿Astoria es un diseño clásico o moderno? No sabríamos decirlo, pero sin duda Astoria es un buen diseño. Inspirado en los sofás de los años 50 con el capitoné clásico con botones en el respaldo, pero con un look actualizado creando el mismo efecto aunque mucho más ligero mediante costuras y hundidos. El resultado es un programa modular de líneas suaves e intemporales que nos propone nuevas y elegantes soluciones para el hábitat actual. La versión sofá resulta muy interesante y atractiva, a la par que increíblemente cómoda. Cabe destacar los sillones You&Me de distintas medidas, pensados para disfrutar tanto solos como en pareja, ya que gracias a su diseño atractivo y a su gran comodidad, son la opción perfecta para combinar no solo con el modelo Astoria, sino que pueden servir de complemento para cualquier otro modelo.

Is Astoria a classic or modern design? We just don't know, but it is certainly a good design. Inspired by the sofas of the 50's with the classic buttons on the back but with an updated look, creating the same button effect with stitchings. The result is a corner sofa with soft and timeless lines that proposes new and elegant solutions for the current habitat market. The sofa version is very interesting and attractive, yet incredibly comfortable. The You&Me armchairs in different sizes, designed to enjoy alone or as a couple, are the perfect choice to combine not only with the Astoria model, but can also complement any other model thanks to their attractive design and great comfort.

Design:
Félix López Gil
2017

Astoria est un design classique ou moderne? On ne saurait pas le dire, mais sans doute Astoria est un bon design. Inspiré des canapés des années 50 avec le capitonné classique et des boutons dans le dossier, mais avec un look actuel qui crée le même effet tout en assurant le fait qu'il soit beaucoup plus léger grâce à ses coutures et ses formes. Le résultat a été un programme modulaire de lignes douces et intemporelles qui nous proposent des nouvelles et élégantes solutions pour l'habitat actuel. La version canapé est très attractive et intéressante, ainsi qu'incroyablement confortable. Les fauteuils You&Me, aux différentes dimensions, ont été conçus pour en profiter seul ou en couple, grâce à son design séduisant et son grand confort, il constitue le choix parfait pour combiner non seulement avec le modèle Astoria, mais aussi avec tout autre modèle.

Astoria, klassisches oder modernes Design? Wir können es nicht genau sagen, aber ohne Zweifel ist Astoria ein großartiges Design. Inspiriert von den Sofas der 50er Jahre mit dem klassischen Capitoné mit Knöpfen auf der Rückenlehne, aber mit einem aktualisierten Look, der den gleichen Effekt erzeugt, aber durch Nähte und Tiefen viel heller ist. Das Ergebnis ist ein modulares Programm aus weichen und zeitlosen Linien, das uns neue und elegante Lösungen für den aktuellen Lebensraum bietet. Die Sofa-Version ist sehr interessant und attraktiv, gleichzeitig unglaublich bequem. Beachten Sie die You & Me-Sessel in verschiedenen Größen, die sich sowohl für sich allein als auch für ein Paar eignen, da sie aufgrund ihres attraktiven Designs und ihres hohen Komforts nicht nur perfekt mit dem Astoria-Modell kombiniert werden können, sondern auch als Ergänzung dienen können zu jedes andere Modell.



fama

329

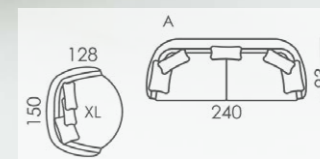

Matiss 61
Matiss 54

Matiss 54
Matiss 61

ASTORIA



fama

329

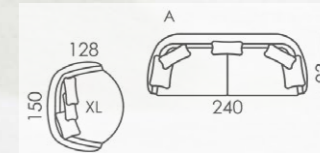

Matiss 39
Matiss 54

Matiss 54
Matiss 39

ATLANTA&BALTIA

Atlanta es el resultado de un proyecto de investigación y diseño de más de un año, cuyo objetivo era crear un respaldo bajo que pudiera convertirse en alto de una forma rápida. Se trata de un ingenioso mecanismo que permite ocultar una cabecera dentro de un diseño convencional de respaldo. En dos segundos la cabecera puede pasar de estar oculta a estar encima del respaldo.

Hay muchísima gente a la que le gustaría poder disfrutar de la comodidad que ofrecen los mecanismos relax, pero no les gusta su estética. Sin embargo, Atlanta tiene una imagen moderna y contemporánea, y nadie puede imaginar a primera vista que se trata de un modelo relax.

Además, hemos creado cuatro tipos de brazo que pueden utilizarse tanto en Atlanta como en Baltia, y nos ofrecen un gran abanico de posibles combinaciones, pensadas para poder satisfacer las demandas de la mayoría de clientes. Son los brazos SUNSET, JAZZ, WAVE y DUNE (S, J, W, D). Se fijan a los sofás mediante mecanismos de unión rápidos que no requieren de ninguna herramienta.

Atlanta is the result of a research and design project which lasted longer than a year, whose aim was to create a low backrest that could turn into a high one in a quick way. We have designed a very clever mechanism that allows us to hide a headrest in a conventional backrest. In the blink of an eye, we can take the headrest and place it on the top of the backrest. Many people would love to enjoy the comfort of the relax sofas, but they do not like their aesthetic. However, Atlanta has a very modern, contemporary design, and it cannot be identified as a recliner sofa at first sight.

Moreover, we have designed four different arms that can be used with Atlanta and Baltia, and that offer a wide range of possible combinations to suit most customers' needs. They are: SUNSET, JAZZ, WAVE and DUNE (S, J, W, D). They can be assembled with a simple mechanism that does not require the use of any tools.

Atlanta, c'est le résultat d'un projet de recherche et de design de plus d'un an avec pour objectif de créer un dossier bas qui devient rapidement un dossier haut. Un mécanisme ingénieux qui permet de dissimuler une tête à l'intérieur d'un dossier avec un design classique. En un simple geste, nous pouvons passer d'une tête cachée à une tête sur le dossier.

Il y a beaucoup de gens qui aimeraient profiter du confort offert par les mécanismes relax, mais qui sont réticents à l'esthétique de ce type de modèles.

Atlanta, un modèle moderne et contemporain où personne ne peut imaginer à première vue qu'il s'agit d'un modèle relax.

De plus, nous avons créé une large gamme d'accoudoirs qui peuvent être utilisés dans les modèles Atlanta et Baltia. Il en résulte un large éventail de combinaisons possibles, conçues pour répondre aux exigences de la plupart des clients. Ces accoudoirs sont SUNSET, JAZZ, WAVE et DUNE (S, J, W, D). Ils peuvent être assemblés au moyen de mécanismes d'attache rapides.



Sunset



Wave

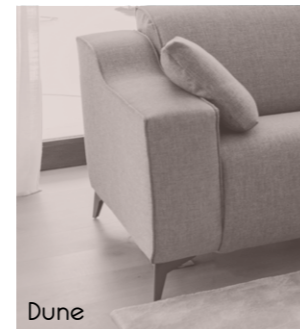

Dune



Jazz

Design:
Félix López Gil
2019

fama

Atlanta is the result of a research and design project which lasted longer than a year, whose aim was to create a low backrest that could turn into a high one in a quick way. We have designed a very clever mechanism that allows us to hide a headrest in a conventional backrest. In the blink of an eye, we can take the headrest and place it on the top of the backrest. Many people would love to enjoy the comfort of the relax sofas, but they do not like their aesthetic. However, Atlanta has a very modern, contemporary design, and it cannot be identified as a recliner sofa at first sight.

Moreover, we have designed four different arms that can be used with Atlanta and Baltia, and that offer a wide range of possible combinations to suit most customers' needs. They are: SUNSET, JAZZ, WAVE and DUNE (S, J, W, D). They can be assembled with a simple mechanism that does not require the use of any tools.

Atlanta, c'est le résultat d'un projet de recherche et de design de plus d'un an avec pour objectif de créer un dossier bas qui devient rapidement un dossier haut. Un mécanisme ingénieux qui permet de dissimuler une tête à l'intérieur d'un dossier avec un design classique. En un simple geste, nous pouvons passer d'une tête cachée à une tête sur le dossier.

Il y a beaucoup de gens qui aimeraient profiter du confort offert par les mécanismes relax, mais qui sont réticents à l'esthétique de ce type de modèles. Atlanta, un modèle moderne et contemporain où personne ne peut imaginer à première vue qu'il s'agit d'un modèle relax. De plus, nous avons créé une large gamme d'accoudoirs qui peuvent être utilisés dans les modèles Atlanta et Baltia. Il en résulte un large éventail de combinaisons possibles, conçues pour répondre aux exigences de la plupart des clients. Ces accoudoirs sont SUNSET, JAZZ, WAVE et DUNE (S, J, W, D). Ils peuvent être assemblés au moyen de mécanismes d'attache rapides.

Satoru 218





ATLANTA&BALTIA

El respaldo de Baltia tiene el formato convencional de respaldo en una pieza, bajo, que se levanta con un mecanismo multiposicional, y que incluye algunas innovaciones ocultas que le proporcionan gran comodidad. Por ejemplo, hemos conseguido evitar la costura que suelen llevar este tipo de modelos entre respaldo y riñonera para evitar las arrugas, de forma que el respaldo queda liso en las dos posiciones, generando apenas unas leves arrugas cuando se levanta al máximo. Al igual que el modelo Atlanta, puede llevar cuatro tipos de brazo distintos: SUNSET, JAZZ, WAVE y DUNE (S, J, W, D). Estos brazos se fijan al cuerpo del sofá o sillón mediante mecanismos de unión rápidos que no requieren de ninguna herramienta.

Baltia has a conventional one-piece backrest which can be lifted and folded by a smart multipositional mechanism especially created for this design.

It includes several hidden innovations that provide the backrest with a great comfort. For example, we have managed to avoid the stitching that most models of this type have between the backrest and the lumbar support, so that fabrics do not crease. In Baltia, the backrest is smooth in both positions, generating only slight wrinkles when it is raised to the maximum.

Just as model Atlanta, it can have four different arms: SUNSET, JAZZ, WAVE y DUNE (S, J, W, D). These arms can be assembled to the body of the sofa or armchair with a simple mechanism that does not require the use of any tools.

Design:
Félix López Gil
2019

fama

Le dossier du Baltia est un dossier traditionnel en une seule pièce, bas, qui se soulève avec un mécanisme multi-position et qui comprend des innovations cachées qui offrent un grand confort.

Par exemple, nous avons réussi à éviter la couture que ce type de modèle porte généralement entre le dossier et le lombaire pour éviter les rides, de sorte que le dossier reste lisse dans les deux positions, générant juste des rides légères quand il se lève au maximum. Comme pour le modèle Atlanta, il existe quatre types d'accoudoir différents : SUNSET, JAZZ, WAVE et DUNE (S, J, W, D). Ces accoudoirs sont fixés à la carcasse du canapé ou du fauteuil par des mécanismes de jonction rapides qui ne nécessitent aucun outil.

Die Rückenlehne vom Baltia hat ein in einem Stück konventionelles Rückenlehnen-Format in einem Stück, niedrig, das sich mit einem Mehrstellungsmechanismus erheben lässt und, dass noch einige versteckte Innovationen mitbringt, die großen Komfort bieten. Zum Beispiel haben wir es geschafft, die Naht, die diese Art von Modellen normalerweise zwischen der Rückenlehne und der Lordosenstütze hat, zu vermeiden, um Falten zu verhindern, sodass die Rückenlehne in beiden Positionen glatt bleibt und nur leichte Falten erzeugt, wenn sie maximal angehoben wird.

Wie das Atlanta Modell, hat es auch vier verschiedene Arm zur Verfügung: SUNSET, JAZZ, WAVE und DUNE (S, J, W, D). Diese Armlehnen werden an den Korpus vom Sofa oder Sessel mit dem schnellen Verbindungssystem, das keine Art von Werkzeug benötigt, angesetzt.

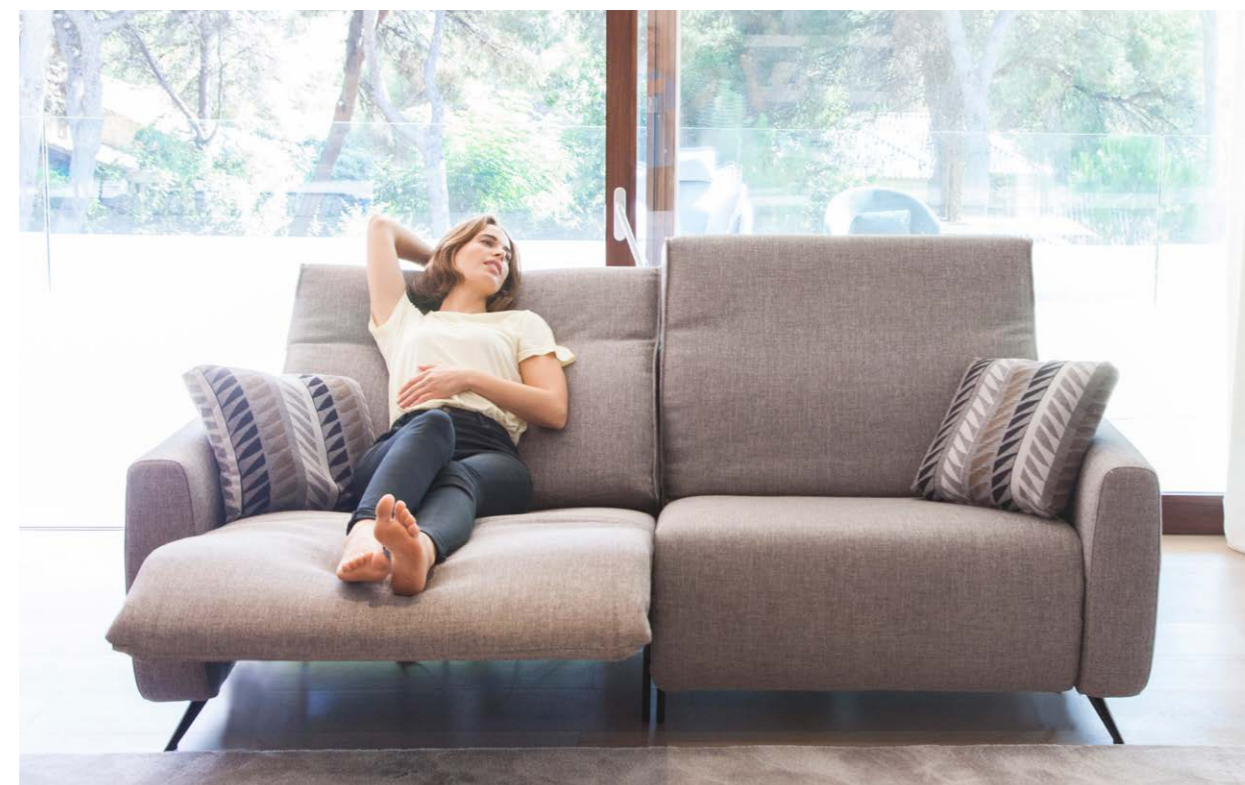

BALTIA Sunset



Satoru 218

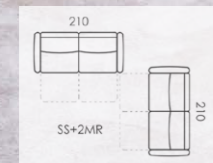

BALTIA Sunset



Satoru 218

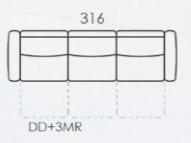

AVALON

Avalon es un nuevo programa modular relax que huye del diseño convencional de cabezal bajo abatible. En contra de estas tendencias mayoritarias que impone el mercado, optamos por crear un respaldo de generosas dimensiones al que dotamos de un nuevo capitoné inspirado en los respaldos de rombos de los años 70. Este respaldo, junto al diseño de los brazos y su pata de 12 cm, convierte a Avalon en un modelo distinto con una gran personalidad. Pero quizás donde reside su mayor valor es en la comodidad. Es difícil, si no imposible, encontrar en el mercado un sofá relax que ofrezca una mayor comodidad que Avalon, cómodo tanto para personas muy altas o bajas. Abierto se convierte casi en una cama de generosas dimensiones.

Avalon is a new reclining modular sofa which runs out from the conventional design of sofas with a low folding back. Contrary to the majority trends imposed by the market, we wanted to create a generously sized backrest that we equipped with a new button effect inspired by the diamond-shaped buttoned backs of the 70s. This backrest, along with the design of the arms and the 12 cm leg, make Avalon a different model with a great personality. But perhaps its main feature is the comfort; it is difficult, if not impossible, to find a relax sofa in the market that offers greater comfort than Avalon, comfortable both for very tall people and for shorter people. With the reclining mechanism open, it almost becomes a large bed.

Design:
Félix López Gil
2017

fama

Avalon est un nouveau programme modulaire relax qui fuit du design traditionnel de tête basse rabattable. Contre ces tendances majoritaires que le marché impose, nous optons pour créer un dossier de grandes dimensions avec un nouveau capitonné inspiré des dossiers à losanges des années 70. Ce nouveau dossier, le design des accoudoirs, et les pieds de 12 cm convertissent l'Avalon en un modèle différent avec une grande personnalité. Mais peut-être où réside sa plus grande valeur, c'est dans le confort, il est difficile, presque impossible, de trouver sur le marché un canapé relax qui offre autant de confort que l'Avalon, confortable pour les personnes très hautes ainsi que pour les petites personnes.

Avalon ist ein neues modulares Anbau-Relax-Programm, dass das herkömmliche Design einer niedrigen klappbare Kopfstütze vermeidet. Gegen diese großen Tendenzen des Marktes haben wir uns entschieden, eine großzügige Rückenlehne zu schaffen, die wir mit einer neuen Knopfeffekt von den Rücken mit Rauten aus den 70er Jahren inspiriert. Diese Rückenlehne zusammen mit dem Design der Arme und des Beines von 12 cm Höhe macht Avalon einem anderen Modell mit einer großartigen Persönlichkeit. Aber vielleicht, wo sein größter Wert liegt, ist im Komfort. Es ist schwierig, wenn nicht unmöglich, auf dem Markt ein Relaxsofa zu finden, dass einen größeren Komfort als Avalon bietet, bequem für sehr hohe oder niedrige Leute. Offen ist fast ein Bett von großzügigen Dimensionen.



Pincel 04

Club 52

Club 43

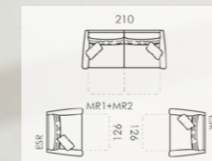

330

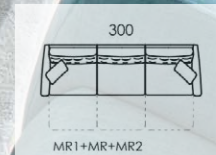

Club 52

AVALON



330

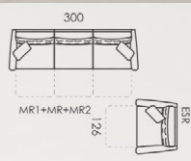

Club 67

Bauman 63



AVALON

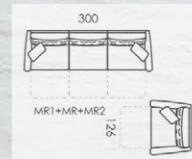

Club 64
Bauman 63

Club 67
Bauman 63

330

Bari

Bari es un modelo contemporáneo y de formas sobrias que le aportan una comodidad increíble alojada en un fondo de reducidas dimensiones. Sus medidas contenidas propician una sentada más recta para quienes prefieren este tipo de descanso. Con solo 82 cm de fondo, se convierte en el modelo perfecto para los apartamentos pequeños o para estancias con espacios reducidos. Su respaldo flexible le aporta una gran comodidad. En la versión modular, podemos cambiar la chaise longue a izquierda o a derecha fácilmente, ya que está formada por un módulo sencillo más un puff.

Bari has a sober and contemporary design, along with an amazing comfort within a reduced depth. Its compact measures favour a more upright position for all that people who prefer sitting this way. With only 82 cm of depth, it becomes the perfect model for small apartments or for rooms with small spaces. Its flexible back provides great comfort. In the modular version, we can change the chaise longue from left to right easily, since it is formed by a single module plus a footstool.

Design:
Félix López Gil
2017

Bari est un modèle avec un design contemporain et des formes sobres qui apportent un confort incroyable logé sur des dimensions réduites. Ces dimensions lui apportent une position de relax plus droite pour ceux qui le préfèrent. Ses 82 cm de profondeur le rendent idéal pour les petits appartements ou les espaces réduits, et son dossier flexible lui apporte une commodité enviable. Pour sa version modulaire, nous pouvons changer la chaise-longue à droit ou à gauche sans problème, puisqu'elle est composée d'un module simple plus un pouf.

Ein modernes Modell mit schlichten Formen und unglaublichen Komfort. Dimensionen mit reduzierten Tiefen. Die enthaltenen Maßen begünstigen ein geraderes Sitzen für diejenigen, die diese Art der Erholung bevorzugen. Mit nur 82 cm Tiefe entwickelt es sich zum perfekten Modell für kleinere Wohnungen oder für Einrichtungen mit kleinen Räumen. Die flexible Rückenlehne bietet einen großen Komfort an. In der modularen Version können Sie die Chaiselongue leicht von links nach rechts ändern und andersrum, da sie aus einem einfachen Modul und Hocker besteht.



Bolero

Bolero es un nuevo sofá-cama con el toque inconfundible del diseño de Fama; un sofá-cama distinto que recoge todas las demandas de los usuarios de este tipo de elementos: asiento más bajo, con menos profundidad, que sea cómodo como sofá y como cama, y sobre todo, que no parezca un sofá-cama. Atención al reposacabezas con su sistema original y práctico.

Bolero is a new sofa bed with the Fama distinctive style. A sofa bed that covers all users demands: it has a lower seat, a shorter depth, it is comfortable as a sofa and also as a bed, and all this without looking as a sofa bed. Original and practical headrest system.

Le Bolero est un nouveau convertible avec la touche caractéristique du design de Fama, un canapé-lit différent qui reprend toutes les demandes des utilisateurs de ce type de produits: assise plus basse, moins profonde; une pièce confortable comme canapé ainsi que comme lit et surtout, qui ne ressemble pas à un canapé-lit. Ses têtes rendent encore plus spécial et pratique.

Bolero ist ein neues Schlafsofa mit dem unverwechselbaren Touch des Fama Design. Ein anderes Schlafsofa, dass alle Anforderungen der Benutzer dieser Sofa-Arten erfüllt: niedrigerer Sitz, mit weniger Tiefe, bequem als Sofa und auch als Bett und, vor allem, dass es nicht nach ein Schlafsofa aussieht. Achten Sie auf die Kopfstütze mit ihrem originalen und praktischen System.

Design:
Félix López Gil
2013

fama



Club 43

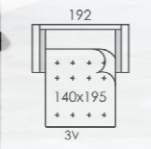

Nola 54
Blade 60



Vivalto 375



331

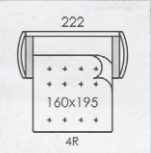

Club 43

Boston

Boston destaca por su diseño racional y contemporáneo. Con su gran variedad de elementos, tanto sofás como módulos y sillones, nos ofrece distintas soluciones para nuestro hogar. Algunas son realmente interesantes, como el sillón You&Me, que es una nueva tipología de sillón pensado para disfrutarlo solo o en pareja, o el sofá de grandes dimensiones con dos o tres asientos, que nos aportan una comodidad increíble. Cabe destacar la construcción del respaldo ligeramente flexible que se adapta a cada usuario proporcionándole un confort inigualable.

Boston stands out for its rational and contemporary design. With its wide variety of elements, such as sofas, modules and armchairs, it offers us different solutions for our home. Some of them are really interesting, like the You&Me armchair, a new type of armchair designed to enjoy it on one's own or in couple, or the large sofa with two or three seats, which provide us with an incredible comfort. Special mention to the construction of the slightly flexible backrest that adapts to every user providing an amazing comfort.

Boston est caractérisé par son design rationnel et contemporain. Sa grande variété d'éléments, que ce soient des canapés, des modules ou des fauteuils, nous apportent des solutions différentes pour notre maison, certaines d'entre elles vraiment intéressantes, comme le You&Me, qui est une nouvelle typologie de fauteuil conçu pour l'utiliser seul ou en couple, ou le canapé grande dimension avec deux ou trois places, qui nous procurent un confort incroyable. Il convient de souligner la flexibilité de son dossier, qui s'adapte à chaque utilisateur pour obtenir un confort incomparable.

Boston ist ein Modell mit einem sehr ruhiges und aktuelles Design. Mit seiner großen Auswahl an Elemente, Sofas, Modulen und Armsesseln bietet uns verschiedene Lösungen für unser Heim an. Manche von diesen sind sehr interessant, wie das You&Me oder das Sofa mit zwei oder drei Sitze, die ein außergewöhnlicher Komfort geben. Besonders ist die leichte Konstruktion der Rückenlehne, die an jedem Benutzer anpasst.

Design:
Félix López Gil
2017

fama



AVALON

331

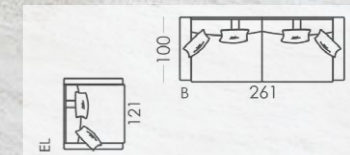

Club 64

Boston



331

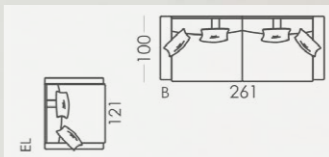

Harpa 271

Voyage 736

Club 70

Calessi

Calessi es un re-styling de nuestro modelo Calisto, un modelo contemporáneo, elegante y muy cómodo. Sin apenas cambios estéticos, ya que el diseño se mantiene totalmente actual, se añaden distintos elementos para completar y mejorar la oferta de Calisto. Como su predecesor, Calessi cuenta con dos módulos con brazo montado, y además se ha creado un nuevo tipo de brazo para completar los tres tipos que tenía Calisto. Otra novedad es la posibilidad de añadir la opción de un sistema de carga a través de puerto USB en el brazo (disponible en los brazos "S" y "X"). Se ha creado un nuevo reposacabezas de fibra que mejora enormemente la comodidad, y por último, se ha cambiado la composición de los rellenos de asiento, para una sentada suave y libre de arrugas.

Calessi is a re-styling of our model Calisto, a contemporary model, elegant and very comfortable. With no aesthetic changes since the design remains updated, we have only added a few elements to improve the offer of Calisto. Just as its predecessor, Calessi has two modules with the arm assembled, and we have added another type of arm in addition to the three types of Calisto. We have also added the option of a charging system via USB port on the arm (available in the arms "S" and "X"). A new fibre headrest has been created to improve the comfort, and finally, the composition of the seat interiors has been changed, for a smooth and wrinkle-free sitting.

Design:
Félix López Gil
2017

fama

Calessi est un restyling de notre modèle Calisto, un modèle contemporain, élégant et très confortable. Avec très peu de changements esthétiques, puisque le design actuel se maintient totalement, nous avons seulement ajouté des nouveaux éléments pour compléter et améliorer l'offre du Calisto. Comme son prédécesseur, Calessi dispose de deux modules ayant l'accoudoir inclus dans la carcasse, en plus d'un nouveau type d'accoudoir conçu pour compléter les trois types du Calisto. Une autre nouveauté est la possibilité d'ajouter l'option d'un système de chargement moyennant un port USB dans l'accoudoir (option disponible pour les accoudoirs «S» et «X»). Un nouvel appui-tête en fibre a été créé afin d'améliorer le confort de manière incroyable, et finalement, nous avons changé la composition des rembourrages de l'assise de façon à éviter des plis sur les housses de l'assise tout en assurant la commodité.

Calessi ist ein Restyling unseres Modells Calisto, einem modernen, elegant und sehr komfortabel Modell. Es gibt fast keine kosmetische Änderungen, da das Design noch aktuell ist, aber bei Calessi gibt es mehr verschiedene Elemente, um das Angebot von Calisto zu erweitern. Wie sein Vorgänger hat Calessi zwei Module mit montierten Armlehnen und auch eine neue Art von Armlehne, die nicht bei Calisto war. Eine weitere neue Eigenschaft ist die Möglichkeit eines Ladesystem über einen USB-Anschluss auf der Armlehne (erhältlich in den Armlehnen „S“ und „X“). Es hat eine neue Kopfstütze aus Faser, die den Komfort verbessert, und schließlich haben wir die Zusammensetzung der Sitz Füllung verändert, so dass der Sitz noch weich ist, aber wir vermeiden die Falten im Sitzbezug.



Hermitage
349

Voyage 349
Hermitage
349

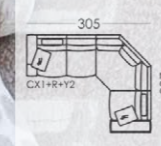

332

Calessi



fama

332

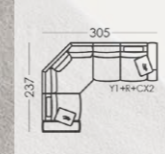

Vivalto 336
Pincel 07



Vivalto 336
Hendrix 95



Vivalto 336
Trazos 006

Dali

Gala y Dalí son dos nuevos modelos de sofá cama cuya mayor virtud es que nadie diría que son sofás cama. Hemos conseguido incorporar nuevas soluciones que nos permiten alojar un mecanismo cama de sistema italiano dentro de un diseño que nunca haría pensar que contiene un mecanismo cama. Dalí destaca por su diseño sobrio con brazos rectos, y comparte con Gala su gran ligereza visual gracias a sus patas altas de madera, y su sorprendente comodidad. Opcionalmente se pueden fabricar sin patas vistas, de manera que parecen estar flotando en el aire.

Gala and Dalí are two new models of sofa-beds whose greatest feature is that nobody notices that they are actually sofa-beds. We have managed to integrate new solutions that allow us to accommodate an Italian bed system mechanism within a design that would never make you think that the sofa incorporates a bed inside. Dalí stands out due to its sober style with straight arms, and it shares with Gala their great visual lightness thanks to their tall wooden legs and their surprising comfort. Optionally, both models can be manufactured without legs, so they seem to be floating in the air.

Gala et Dalí sont deux nouveaux modèles de canapés-lits dont leur plus grande vertu est qu'ils n'ont pas l'apparence d'un canapé-lit. Nous avons réussi à incorporer de nouvelles solutions qui nous permettent d'adapter un mécanisme du système italien à un design qui ne nous ferait jamais penser qu'il contient un mécanisme de lit. Dalí se distingue par son design sobre avec des accoudoirs droits, et a la même grande légèreté visuelle que le canapé Gala, grâce à ses pieds hauts en bois et à leur confort surprenant. En option, ils peuvent être fabriqués sans pieds (pieds cachés), de façon qu'ils semblent flotter dans l'air.

Gala und Dalí sind zwei neue Schlafsofas, deren größte Eigenschaft ist, dass sie nicht nach einem aussehen. Wir haben hinbekommen eine neue Lösung zu finden, die uns erlaubt ein Bettmechanismus mit italienischem System in einem Design, das niemals uns glauben lassen würde, dass es ein Bettmechanismus beinhaltet, mit einzunehmen. Dalí hebt hervor dank seinem schlichten Design mit geraden Armen. Es teilt sich mit dem Gala die visuelle Leichtigkeit, danke seinen hohen Holzbeinen und der überraschenden Bequemlichkeit. Wahlweise auch mit unsichtbaren Holzbeinen erhältlich, so sieht es aus, als würden sie schweben.



Design:
Félix López Gil
2018

fama



332

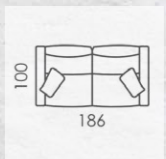

Vivalto 373

Club 60

Gala

Gala y Dalí son dos nuevos modelos de sofá cama cuya mayor virtud es que nadie diría que son sofás cama. Hemos conseguido incorporar nuevas soluciones que nos permiten alojar un mecanismo cama de sistema italiano dentro de un diseño que nunca haría pensar que contiene un mecanismo cama. El diseño moderno y ligero de Gala, con los brazos curvos ligeramente inclinados, le aporta un gran atractivo. Tanto Dalí como Gala destacan por su gran ligereza visual gracias a sus patas altas de madera, y por su sorprendente comodidad. Opcionalmente se pueden fabricar sin patas vistas, de manera que parecen estar flotando en el aire.

Gala and Dalí are two new models of sofa-beds whose greatest feature is that nobody notices that they are actually sofa-beds. We have managed to integrate new solutions that allow us to accommodate an Italian bed system mechanism within a design that would never make you think that the sofa incorporates a bed inside. The modern and light design of Gala, with its curved arms, makes this model very attractive. Both Dalí and Gala stand out due to their great visual lightness thanks to their tall wooden legs and their surprising comfort. Optionally, both models can be manufactured without legs, so they seem to be floating in the air.

Gala et Dalí sont deux nouveaux modèles de canapés-lits dont leur plus grande vertu est qu'ils n'ont pas l'apparence d'un canapé-lit. Nous avons réussi à incorporer de nouvelles solutions qui nous permettent d'adapter un mécanisme du système italien à un design qui ne nous ferait jamais penser qu'il contient un mécanisme de lit. Le design moderne et léger de Gala, avec des accoudoirs courbés légèrement inclinés, lui apporte un grand attraitif. Dalí et Gala se distinguent par leur grande légèreté visuelle grâce à leurs pieds en bois hauts et à leur confort surprenant. En option, ils peuvent être fabriqués sans pieds (pieds cachés), de façon qu'ils semblent flotter dans l'air.

Gala und Dalí sind zwei neue Schlafsofas, deren größte Eigenschaft ist, dass sie nicht nach einem aussehen. Wir haben es hinbekommen eine neue Lösung zu finden, die uns erlaubt ein Bettmechanismus mit italienischem System in einem Design, das niemals uns glauben lassen würde, dass es ein Bettmechanismus beinhaltet, mit einzunehmen. Das moderne und leichte Design von Gala, mit den leicht geneigten kurvigigen Armen, erschafft einen großen Anzug. Dalí und Gala stechen wegen deren visuellen Leichtigkeit hervor, dank ihren hohen Holzbeinen und der überraschenden Bequemlichkeit. Wahweise auch mit unsichtbaren Holzbeinen erhältlich, so sieht es aus, als würden sie schweben.

Design:
Félix López Gil
2018

fama



333

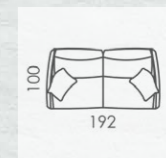

Salonga 90

Club 61

Helsinki

Helsinki fue una de las nuevas propuestas de Fama Sofas para 2015. Un sofá de formas rectas con un diseño atemporal, que fusiona modernidad con un toque de tradición aportado por el sillón de grandes dimensiones y estilo elegante. Con Helsinki nació una nueva tipología de asiento, el You&Me, un sillón de proporciones generosas que nos permitía acomodar tanto a una como a dos personas cómodamente, creando un espacio perfecto para disfrutar de los ratos de descanso. Gracias a esta novedad, a su diseño ligero y a su gran comodidad, en muy poco tiempo Helsinki se convirtió en uno de nuestros superventas. Tanto el You&Me como el sofá están decorados con una gran cantidad de cojines que, además de ser un importante elemento estético, permiten crear combinaciones de telas geniales y aportan al modelo una comodidad increíble.

Helsinki was one of the new proposals of Fama Sofas for 2015. A sofa of straight forms with a timeless design, that combines modernity with a touch of tradition provided by the large armchair of elegant style. With Helsinki a new type of seat was born, the You&Me, an armchair of generous proportions that allowed us to accommodate either one or two people comfortably, creating a perfect space to enjoy the leisure moments. Thanks to this piece, to the model's visual lightness and to its great comfort, Helsinki became one of our best sellers in a very short time. Both the You&Me and the sofa are decorated with a large number of scatter cushions which, besides being an important aesthetic element, provide an incredible comfort and allow us to create great combinations of fabrics.

Design:
Félix López Gil
2015

fama

Helsinki a été une des nouvelles propositions de Fama Sofas pour l'année 2015. Ce canapé est caractérisé par les formes droites et un design intemporel qui fusionne la modernité avec une touche traditionnelle apportée par les fauteuils de grandes dimensions et de style élégant. Une nouvelle typologie d'assise est née avec Helsinki, le You&Me, un fauteuil généreusement proportionné qui nous permet d'installer confortablement une ou deux personnes en créant un espace de détente parfait. Grâce à cette nouveauté, à son design léger et à son grand confort, Helsinki est rapidement devenu un de nos produits le plus célèbre. Tant le You&Me que le canapé sont décorés d'une grande quantité de coussins qui, en plus de l'esthétique, permettent de créer beaucoup de combinaisons de tissus différentes et qui apportent une commodité incroyable.

Unser Modell Helsinki wurde 2015 neu vorgestellt und mit grossem Erfolg verkauft. Helsinki verfügt über eine geradlinige Optik in zeitlosem Design. Durch den dazu lieferbaren Armlehnsessel You&Me verbindet sich aktueller Lifestyle mit Tradition. You&Me ist ein grosszügig proportionierter Armlehnsessel der für eine oder zwei Personen perfekt passt. Dank dieser Innovation in leichtem Design und dem bequemen Sitzkomfort hat sich Helsinki innerhalb kürzester Zeit zu unserem Verkaufsschlager entwickelt. You&Me sowie das Sofa sind mit vielen Kissen dekoriert und setzen so der Kreativität keine Grenzen.



333

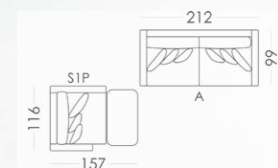

Mad

Club 71
Mad
Club 33

Helsinki

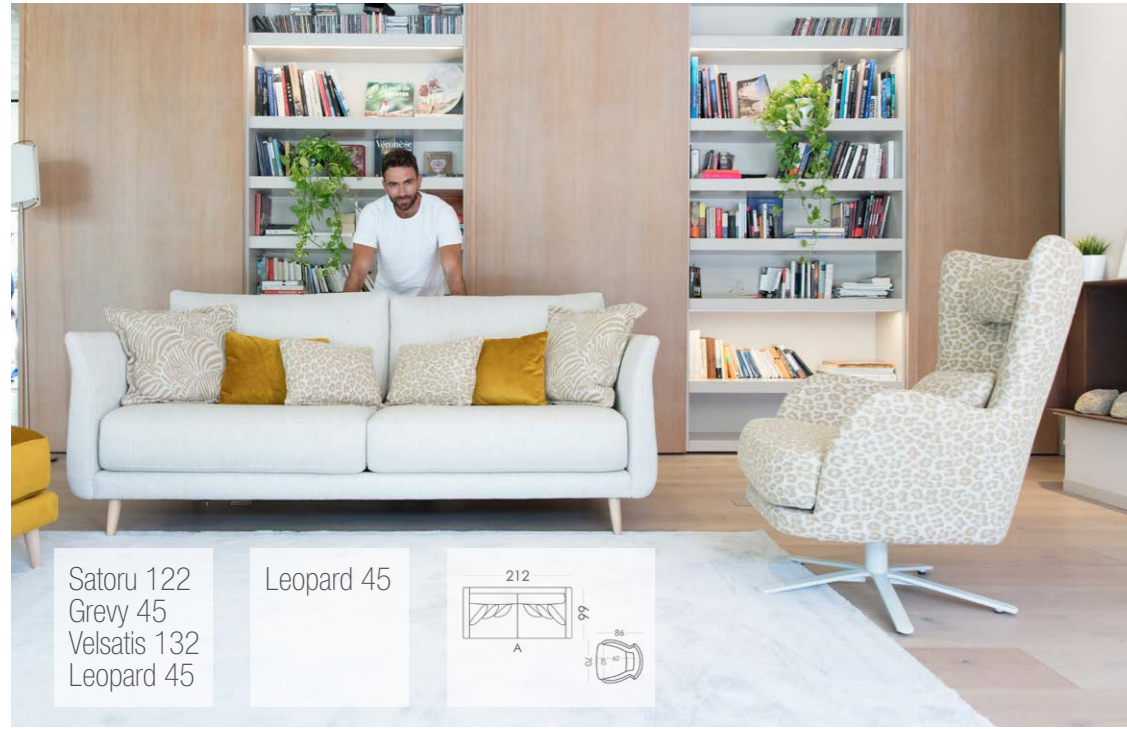

Satoru 122
Grevy 45
Velsatis 132
Leopard 45

Leopard 45



Velsatis 132
Baker 45



Satoru 122
Taylor 45
Velsatis 132
Baker 45

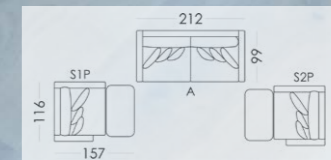

Velsatis 132
Grevy 45
Satoru 122
Gamusino 45

Satoru 122
Grevy 45
Velsatis 132
Leopard 45

Gamusino 45
Velsatis 132
Leopard 45

Helsinki



333

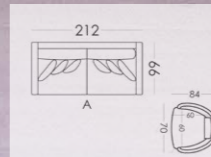

Satoru 122
Seshin 32
Venice 76
Wari 32

Ica 32

Indy

En el mundo de los sofás cama podemos encontrar multitud de sistemas en el mercado: convertible normal, sistema italiano, clik-clak, acordeón, sofá cama nido, etc... Parecía imposible crear una nueva tipología de sofá cama, pero parece que lo hemos conseguido. Indy se alza así como una novedad mundial. Son alucinantes las diferentes posiciones que ofrece, desde sofá a cama pasando por la posición de un cómodo relax, y todo esto sin tener que levantarnos. Es muy cómodo como sofá de medidas contenidas (200cm. de ancho por 100cm. de fondo), y en unos segundos se convierte en una espectacular cama de 140cm x 200cm con colchón de poliuretano de 35 Kg. en una sola pieza.

In the market we can find many different types of sofa beds: normal convertible, Italian system, clik-clak, accordion, sliding sofa bed, etc ... It seemed impossible to create a new type of sofa bed, but it seems we have succeeded. Indy stands out as a worldwide innovation. It offers many amazing positions, from sofa to bed through the position of a comfortable reclining sofa, and all this without having to get up. It is very comfortable as a sofa with compact measures (200cm wide by 100cm deep), and in a few seconds it becomes a spectacular 140cm x 200cm bed with a 35 kg polyurethane mattress in one piece.

Design:
Félix López Gil
2017

fama

Dans le monde du canapé-lit, on trouve beaucoup de systèmes différents sur le marché: convertible classique, convertible italien, clik-clak, accordéon, gigogne, etc. Il semblait impossible de créer une nouvelle typologie de canapé-lit, mais il semble que nous l'avons obtenu. Indy devient ainsi une nouveauté mondiale. Ses différentes positions en tant que canapé, confortable relax ou lit, sont incroyables, et cela sans nécessité de nous lever. Il est très confortable comme canapé aux dimensions réduites (200 cm de longueur par 100 de largeur), et en quelques secondes, nous le transformons en un lit spectaculaire de 140cm x 200cm avec un matelas de polyuréthane de 35 kg en une seule pièce.

Es gibt viele Arten von Schlafsofas auf dem Markt: den herkömmlichen Mechanismus, das Klick-Klack-System, das Buchsystem, das italienische System, usw. Es schien fast unmöglich, eine neue Art von Schlafsofa zu schaffen, aber wir haben es geschafft. Indy ist auf diese Weise eine Weltneuheit. Es bietet viele verschiedene Positionen an, man kann es als Relaxsofa und auch als Bett benutzen, alle auf eine sehr einfache Weise möglich. Es ist wirklich bequem als Sofa mit 200 cm Breite und 100 cm Tiefe und es wird schnell zu einem unglaublichen, 140x200cm großen Bett mit einer 35kg Polyurethanmatratze, alles in einem Stück und mit Memory-Schaum an der Oberfläche.

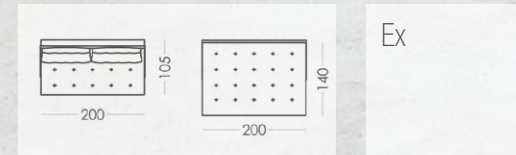
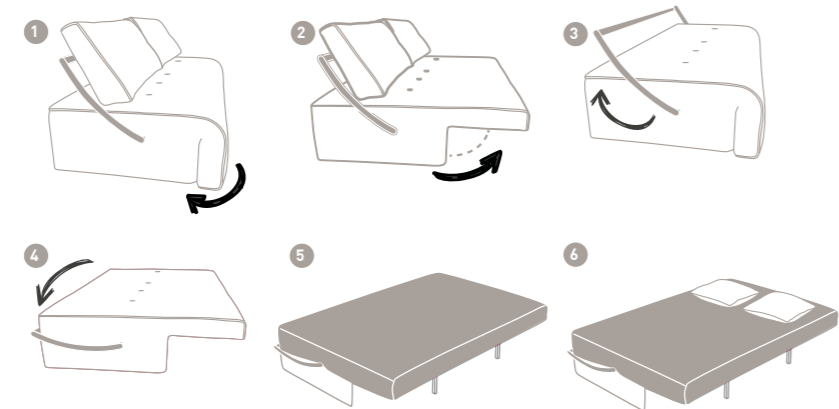

334



Hendrix 95

fama



El respaldo presenta un ingenioso sistema también motorizado que permite regular la profundidad del sofá y la inclinación del respaldo, y poder utilizar el sofá como relax para cuatro personas. Si además añadimos que solamente necesita 40cm de espacio para la apertura, poco más se puede pedir... El remate lo aporta la posibilidad de controlar los motores tanto con un mando a distancia como desde nuestro propio Smartphone por medio de una App. Además de los accesorios extra disponibles, como una manta de diseño o el protector cubre-colchón, Indy viene con una sábana bajera ajustable de regalo.

Le dossier présente un système ingénieux motorisé qui permet de régler la profondeur du canapé et l'inclinaison du dossier, ce qui permet d'utiliser le canapé comme relax pour quatre personnes. Si à cela, nous ajoutons, qu'il suffit seulement de 40 cm pour l'ouvrir, que demander de mieux? La touche finale consiste dans la possibilité de commander les moteurs avec une télécommande ou depuis notre propre Smartphone avec une App. En plus des accessoires extra disponibles, tels qu'un plaid de design ou le protecteur pour le matelas, Indy inclut un drap de housse ajustable comme cadeau.

The backrest features an ingenious motorised system that allows us to adjust the depth of the sofa and tilt the backrest, and we can use the sofa as a recliner for four people. If we add that it only needs 40cm of space for the opening, little more can be asked for... Apart from all the above, it also gives us the possibility of controlling the motors either with a remote control or with an App in our Smartphone. Apart from the extra accessories available such as a design blanket or the mattress-cover protector, Indy includes an adjustable sheet.

Außerdem ermöglicht das intelligente Design des motorisierten Rückenlehnsystems die Einstellung der Sofatiefe und der Rückenposition, so dass Indy als Liegesessel für vier Personen verwendet werden kann. Wenn wir die Tatsache betrachten, dass zum Öffnen nur eine zusätzliche Tiefe von 40cm benötigt wird, dann lässt das nichts zu wünschen übrig.... Was noch dazu kommt ist, dass Sie die Schalter von Ihrem Smartphone aus mit einer APP steuern können. Und endlich die Sonderzubehöre wie die Decke, der Matratzenschoner und dass, Indy mit einem Spannbettuch als Geschenk kommt.



Indy

Josephine

Josephine es un sofá elegante de diseño avanzado. Inspirado en la tipología clásica de sofá con capitoné en el respaldo, pero con una línea mucho más actual, el resultado es una pieza espectacular. Adornado con varios cojines de decoración de distintos tamaños y formas que nos permiten crear interesantes combinaciones de telas. Sus curvas lo hacen especial, tan bonito por delante como por detrás. Su amplio asiento le aporta gran comodidad, tanto si hacemos uso de los cojines de decoración como si lo utilizamos sin ellos.

Josephine is an elegant sofa with an outstanding design. Inspired by the classic typology of sofa with buttons in the back, but with a much more updated language, the result is just spectacular. It is decorated with lots of scatter cushions of different shapes and sizes which allow us to create interesting fabric combinations. Its curves make it special, as nice from the front as from the back. The large seat cushion provides a great comfort, either using it with the scatter cushions or without them.

Design:
Félix López Gil
2009

fama

Canapé élégant de conception haut gamme, il est inspiré des typologies classiques de canapé à dossier capitonné, mais encadré dans une ligne plus moderne, le résultat est fantastique. Il est décoré par plusieurs coussins aux formes et dimensions variées permettant de créer des combinaisons de tissus intéressantes. Ses formes arrondies uniques le rendent spécial et beau à l'avant et à l'arrière. Ses amples assises sont très confortables avec les coussins déco ou même si on ne les utilise pas.

Josephine ist ein elegantes Sofa mit einem weiterentwickelten Design. Es ist im Stil des klassischen Sofa im der Rückenlehne konzipiert aber mit eine sehr aktuellere Linie, das Resultat ist ein spektakuläres Stück. Geschmückt mit verschiedenen Dekokissen in verschiedenen Größen und Formen, die uns erlauben, interessanten Kombinationen von Stoffen zu kreieren. Seine Kurven machen es besonderes schön, von Vorne und von Hinten. Die breite Sitz bietet Komfort wenn wir die Dekokissen verwenden aber auch ohne diese.



334

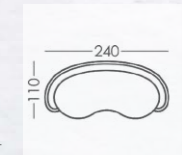

Venice 30

Klee&Klever

KLEE&KLEVER es el nuevo programa modular contemporáneo de Fama Sofas.

Es un programa modular de líneas sencillas en el que quizás el elemento más importante es la plataforma sobre la que podemos componer multitud de elementos, ofreciendo una capacidad infinita de combinaciones. Es fundamental el ingenioso sistema constructivo que hemos ideado para que las piezas se puedan mover fácilmente sin necesidad de ningún tipo de herramientas.

La diferencia entre Klee y Klever la encontramos únicamente en la profundidad del asiento: Klee tiene 105 cm de profundidad y 42 cm de altura, lo que aporta unas medidas generosas que permiten sentadas más horizontales o relajadas, mientras Klever tiene 83 cm de profundidad y una altura de asiento de 46 cm, lo que genera un tipo de sentada mucho más vertical y por supuesto unas medidas ideales para estancias de pequeño tamaño. Hay una amplia gama de elementos: asientos, puffs, tapas de madera, muebles contenedores, estantes de metal y tablero y tres alturas de respaldo.

Un aspecto importante es que una vez montado, la base del sofá no tiene ninguna junta de unión visible, por lo que podemos tener un sofá de 3 metros en una pieza o una gran composición modular de 300 x 300 cm, evitando las uniones habituales que se suelen dar en la mayoría de programas modulares.

Tanto la plataforma como el resto de elementos son desenfundables.

KLEE&KLEVER is the new contemporary corner sofas.

It is a new programme of modular sofas with simple lines in which the most important feature is the base; a platform where we can place several elements offering a wide range of combinations. We have designed a clever system to easily move the different pieces without having to use any tools.

The only difference between Klee and Klever is the seat depth: Klee is 105cm deep and 42cm high and these measures favour a more relaxed and leaning back sitting position. On the other hand, Klever is 83cm deep and 46cm high, what favours a more upright way of sitting. Moreover, it is more a compact sofa with the ideal measures for small apartments.

There is also a wide range of pieces such as seats, footstools, wooden tops, storage units, wooden shelves, and three different backrest designs.

There is an important aspect to bear in mind: when the sofa is assembled the joins of the platforms are not visible, so you can have a 3m piece or a large 3x3 modular composition, avoiding the usual visible connections that can be found in most modular sofas. The base, and all the rest of elements, have removable covers.

fama

Design:
Félix López Gil
2019

Osiris 05
Ica 45
Velsatis 132
Moche 45
Velsatis 132
Nazca 45
Caral 45
Kumbe 45
Velsatis 132
Ica 45

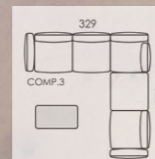

334



Klee&Klever



Osiris 05
Ica 45
Velsatis 132
Moche 45
Velsatis 132
Nazca 45
Caral 45
Kumbe 45
Velsatis 132
Ica 45

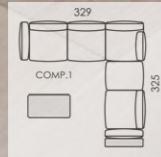

334

KLEE&KLEVER est le nouveau programme modulaire contemporain de Fama Sofas. Il est un programme modulaire à lignes simples dans lequel l'élément le plus important est peut-être la plate-forme sur laquelle nous pouvons composer une multitude d'éléments, offrant une capacité infinie de combinaisons. C'est fondamental, le système de construction ingénieux que nous avons mis au point pour permettre aux pièces de se déplacer facilement sans aucun outil.

La différence entre Klee et Klever se trouve seulement dans la profondeur d'assise: Klee a 105 cm de profondeur et 42 cm de hauteur, ce qui correspond à des dimensions acceptables qui permettent des assises plus horizontales ou détendues, alors que Klever a une profondeur de 83 cm et une hauteur de siège de 46 cm, ce qui génère un type d'assise beaucoup plus verticale et bien sûr des dimensions idéales pour les petits séjours.

Il y a un large éventail d'éléments: des assises, des poufs, des plateaux en bois, des meubles de rangement, des étagères en métal et trois hauteurs de dossier. Un aspect important est qu'une fois assemblé, la base du canapé n'a pas de joint visible, de sorte que nous pouvons avoir un canapé de 3 mètres en une seule pièce ou une grande composition modulaire de 300 x 300 cm, en évitant les liaisons habituelles qui se produisent dans la plupart des programmes modulaires. La plateforme ainsi que les reste des éléments sont déhoussables.

KLEE&KLEVER ist das neue aktuelle modular Programme von Fama Sofas. Es ist ein modular Programm aus leichten Linien, wo das wichtigste Element die Plattform ist, auf der wir verschiedene Elemente kreieren können und zahlreiche Kompositionen. Die Basis ist grundlegend für dieses clevere Aufbausystem, dass wir erschaffen haben, damit die Elemente sich leicht bewegen können ohne den Gebrauch von Werkzeugen.

Den Unterschied zwischen Klee und Klever finden wir bei der Tiefe des Sitzes: Klee hat 105 cm Tiefe und 42 cm Höhe, das bietet großzügige Maßen, die ein horizontales und entspannteres Sitzen ermöglichen. Im Gegensatz zu Klever, das 83 cm Tiefe und 46 cm Höhe hat, dies erlaubt ein viel vertikales Sitzens und natürlich ideale Maßen für kleine Flächen. Es gibt zahlreiche Elementen: Sitze, Höcker, Holzplatten, Truhemöbel, Metall- und Brettregale, sowie drei Rückenlehnenhöhen.

Ein wichtiger Aspekt ist, dass die Sofabasis nach dem Zusammenbau keine sichtbaren Trennungen aufweist, sodass wir ein 3-Meter-Sofa in einem Stück oder eine große modulare Komposition von 300 x 300 cm haben können, wobei die üblichen Trennungen, die in den meisten modularen Programme vorkommen, vermieden werden. Sowohl die Plattform sowie der Rest der Elemente sind ausziehbar.

Design:
Félix López Gil
2019

fama





Klee&Klever



Osiris 07
Metro



334

Klee



104cm

Klever



83cm

Klee&Klever



Osiris 07

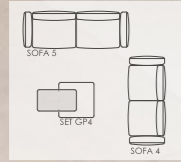

334

Klee&Klever



Velsatis 132
Ica 45



Loto

Loto es un modelo sobrio de líneas rectas realizado con una terminación impecable hasta en el más mínimo detalle. Dispone de una gran variedad de elementos con los que ofrece una enorme gama de posibilidades: sofá fijo, relax motorizado, chaise longue fija, con arcón provisto de reposapiés, etc. La versión relax es pared 0 con la trasera en una pieza, lo que evita que se vea el corte del mecanismo relax.

El cabezal de respaldo es multiposicional, dotado de un mecanismo de alta tecnología fabricado en Japón que nos permite obtener multitud de posiciones distintas con un movimiento suave y preciso. La nueva construcción del asiento en una pieza con el reposapiés, además de aportar un gran confort, genera un novedoso sistema anti-atrapamiento para niños. Otra ventaja es su nueva sentada SOFT creada mediante la combinación de dos durezas distintas de goma de 35kg.

A very smart model with straight lines manufactured with a perfect finish in every single detail.

It has a great variety of elements and offers a huge range of possibilities: static sofa, motorised relax, fixed chaise longue, with storage and lifting footrest, etc.

The tip-up bolster is multipositional, equipped with a high-tech mechanism manufactured in Japan which allows us to obtain lots of different positions with a smooth and precise movement. The touch buttons of the relax mechanism have been perfectly integrated inside the arm. The new features brought by Loto are the construction of the seat cushion with a stitching in the front, and with the footrest in one piece, and the new touch pad. New SOFT seating created by combining two different foam hardnesses of 35kg.

Un modèle de ligne droite réalisé avec une finition impeccable jusqu'au moindre détail.

Il dispose d'une gamme très variée d'éléments apportant beaucoup de possibilités: canapé fixe, relax motorisé, chaise-longue fixe, coffre avec repose-pied, etc. La tête du dossier est multi-position, étant dotée d'un mécanisme de haute technologie fabriqué au Japon qui permet à l'utilisateur d'adapter plusieurs positions avec un mouvement fluide et précis. Les boutons du mécanisme relax ont été parfaitement intégrés à l'intérieur de l'accoudoir. Loto apporte quelques nouveautés par rapport à son prédécesseur Lotus, telles que la fabrication de l'assise avec la couture devant, les repose-pieds avec drap et un nouveau dispositif de commande tactile. La nouvelle assise SOFT est fabriquée en combinant deux degrés de fermeté différents de mousse de 35 kg.

Ein sachliches Modell mit geraden Linien und einem makellosen Finish.

Die grosse Auswahl an Elemente bietet eine grosse Auswahl an Möglichkeiten: festes Sofa, herausnehmbare Sitze, Relax mit Motor, festes Chaise Longue mit Truhe und Fußstütze, Armlehne mit Hocker, usw. Die Kopfstütze ist verstellbar und hat ein japanisches hochtechnoogisches Mechanismus, das uns viele verschiedene Positionen mühelos und einfach zu erreichen erlabut. Die Schalter sind innerhalb des Rückenlehne perfekt integriert. Die Neuigkeiten von Loto angesichts unseres vorigen Modell Lotus sind die Sitzkissen mit einer Naht an der Frontseite, die Fußstütze mit Decke und den neuen Berührungsschalter. Neuer softer Sitz mit die Kombination von zwei verschiedene 35kg Schäume.



Design:
Félix López Gil
2017

fama

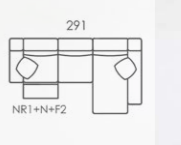

Bali 14

LUCIPOP

LuciPop es un programa modular muy atrevido, pero que estamos seguros de que va a marcar un hito dentro del mundo del mueble tapizado. Además de su sencillo diseño y su gran comodidad, su principal cualidad es que es desenfundable. Hay muchos sofás desenfundables en el mercado, pero generalmente tienen dos graves problemas: el primero es que las fundas son muy complicadas de poner; el segundo, que estas fundas suelen tener un precio muy alto, lo que las hace prohibitivas para los usuarios finales.

LuciPop es el producto de casi tres años de trabajo, partiendo de la necesidad de conseguir un sofá que sea muy fácil de enfundar, y que pueda tener un precio asequible, con el fin de conseguir que el cambiar de funda sea algo habitual y continuo. De esta manera podemos cambiar la imagen de nuestro salón siempre que queramos, con fundas de distintos estampados y colores, creando moda en nuestro hogar.

Al final hemos conseguido un programa que cumple todos nuestros objetivos, un diseño sencillo que ofrece una comodidad espectacular sin la necesidad de mecanismos ni cojines accesorios. Existen dos alturas de módulos que nos permiten crear una enorme variedad de combinaciones para adaptarse a todos los hogares e instalaciones. El toque final lo aporta el nuevo sistema patentado de suspensión Flexipop, que aporta una sensación de sentada flexible que sorprende muy agradablemente. También está disponible con patas de madera altas para un look nórdik, o con pata de 3cm, para los que prefieran una sentada más informal, estilo "chill-out".

Design:
Félix López Gil
2018

LuciPop is a very daring modular sofa, but we are confident that it will mark a milestone in the world of upholstered furniture. In addition to its simple design and great comfort, its main feature is the removable cover. There are many sofas with removable covers in the market, but they usually have two main issues: the first problem is that the covers are very complicated to put on, the second one is that these covers usually have a very high price, which makes them unaffordable for the client.

LuciPop is the result of almost three years of work, starting from the necessity of designing a sofa which is very easy to fit, and with an affordable price, so that the process of changing the covers is something quick and simple. This way you will be able to change the image of your living room whenever you want, with covers of different patterns and colours, creating fashion in our home.

In the end, we have achieved a modular sofa that meets all our targets, a simple design that offers spectacular comfort without the need for mechanisms or scatter cushions. The modules are available in two different heights that allow you to create a huge variety of combinations to fit all homes and facilities. The final touch is provided by the new patented Flexipop suspension system, which provides a flexible sitting sensation that surprises very pleasantly. It is also available with tall wooden legs for a Nordic Look, or with a low 3cm leg, for those who prefer a more casual, chill-out style.

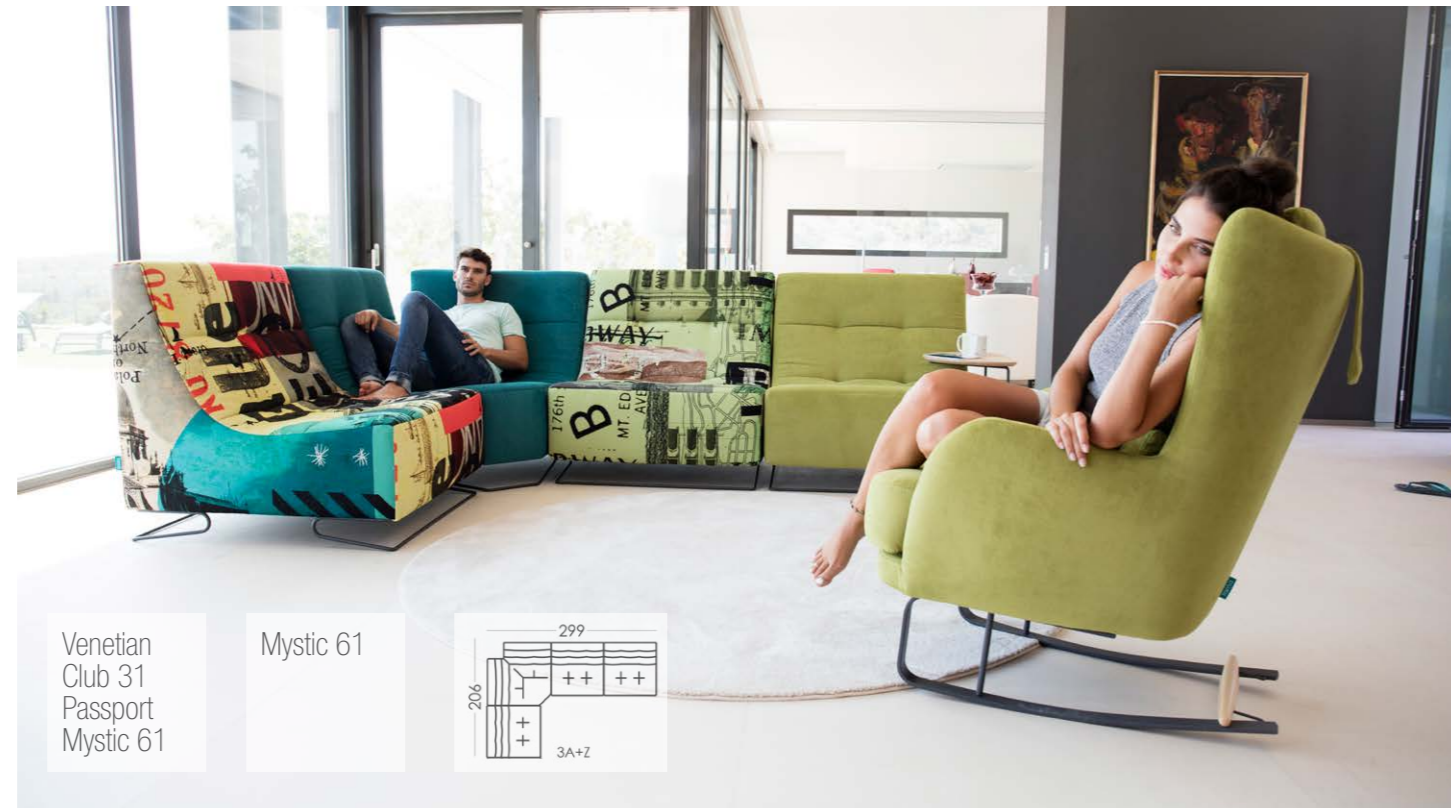

Venetian
Club 31
Passport
Mystic 61

Mystic 61

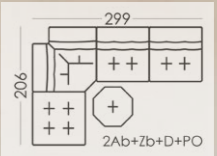
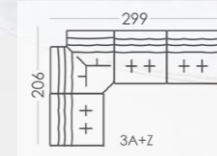

Mystic 105
Mystic 263
Mystic 105
Mystic 105
Taxi

335

LUCIPOP

LuciPop est un programme modulaire très audacieux, nous sommes convaincus qu'il marquera une différence importante dans le monde des meubles tapissés. En plus de son design simple et de son grand confort, sa principale qualité réside dans le fait qu'il est déhoussable. Il y a beaucoup de canapés déhoussables sur le marché, mais ils ont généralement deux grands problèmes: le premier est que les housses sont très compliquées à mettre; le deuxième, c'est que ce type de housses a généralement un prix très élevé, ce qui les rend excessifs pour les utilisateurs finaux.

LuciPop est le fruit de presque trois années de travail, partant du besoin de disposer d'un canapé très facile à housser et d'un prix abordable, pour que le changement se fasse de manière habituelle. De cette façon, nous pouvons changer l'image de notre salon à tout moment, avec des couvertures aux différents motifs et couleurs, créant ainsi du design dans notre maison.

Finalement, nous avons réalisé un programme qui répond à tous nos objectifs, un design simple qui offre un confort spectaculaire sans avoir besoin de mécanismes ou de coussins accessoires. Deux hauteurs possibles qui nous permettent de créer une grande variété de combinaisons pour toutes les maisons et toutes les installations. La touche finale est apportée par le nouveau système de suspension « Flexipop », qui procure une sensation d'assise flexible qui surprend très agréablement. Il est également disponible avec pieds en bois pour un look nordique, ou avec pieds de 3 cm, pour ceux qui préfèrent un style informel ou "chill-out".

LuciPop ist ein sehr gewagtes Modular Programm, aber wir sind uns sicher, dass es ein Hit unter den Polstermöbeln sein wird. Darüber hinaus, sein schlichtes Design und seine große Bequemlichkeit, seine Haupteigenschaft ist sein abnehmbare Bezug. Es gibt eine Menge Abnehmbarebezug-Sofas im Markt, aber normalerweise haben diese zwei große Probleme: das erste ist, dass die Bezüge kompliziert sind rein und raus zu nehmen; zweitens, diese Bezüge sind, üblicherweise ziemlich teuer, somit ist es fast unerreichbar für den Finalkunden.

LuciPop ist das Ergebnis von fast drei Jahren Arbeit, vom Bedarf aus ein Sofa zu finden, das einfach abnehmbar ist, einen fairen Preis hat, mit dem Ziel, dass das Abnehmen vom Bezug zur Gewöhnlichkeit wird. Auf dieser Weise können wir das Image unseres Wohnzimmer so oft wie wir möchten variieren, mit verschiedenen Farb- und Druckbezügen, und zu Hause selber Mode schaffen. Am Ende haben wir ein Programm hinbekommen, das alle unsere Ziele erfüllt; ein einfaches Design, das eine unglaubliche Bequemlichkeit anbietet, ohne die Notwendigkeit von Kissen. Es gibt zwei Höhen bei diesen Modulen, die uns eine enorme Vielfalt von Kombinationen erlaubt, um sich an alle Heime und Installationen anzupassen. Der final Touch befindet sich beim neuen patentierten Federungssystem Flexipop, das eine flexible Sitzsensation vorbringt, überraschbar angenehm. Ist auch in hohen Holzbeinen erhältlich, für einen nordischen Look, oder mit 3 cm Beinen für diejenigen, die lieber einen informellen Sitz mögen, "Chill-Out" artmässig.



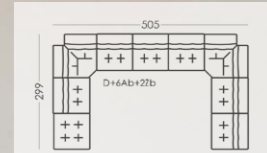

- Mystic 105
- Mystic 61
- Mystic 263
- Mystic 37
- Mystic 105
- Mystic 61
- Mystic 37
- Mystic 155
- Mystic 105



Madison

Madison es un programa modular sobrio y contemporáneo. Su bajo respaldo, además de darle ese toque tan actual y atractivo, esconde una agradable sorpresa, un práctico compartimento para ocultar la cabecera. Madison acaba con el axioma de diseño moderno igual a incómodo. La sentada resulta muy cómoda gracias a la suavidad envolvente de su respaldo, y gracias a la cabecera es increíblemente cómodo también para los más altos. Además, nos ofrece muchas posibilidades: sofá, sofá con chaise longue, con su brazo convertible en puff, brazo arcón y tapa de madera opcional. Gracias a su altura de patas, los robots aspiradores podrán pasar por debajo del sofá sin necesidad de desplazarlo. Destaca el diseño de la chaise longue Meridiane que aporta una mayor usabilidad de asiento. Para aquellos amantes del diseño sencillo y limpio, Madison ofrece su versión Nordik, con las mismas características pero con un look más ligero gracias a sus patas de madera.

Madison is a contemporary corner sofa. Its low back, apart from providing it with a current and attractive look, hides a pleasant surprise, a useful compartment to hide the headrest. Madison puts an end to the common belief of "modern design = uncomfortable". The sitting is very comfortable thanks to its soft back, and the headrest offers a great comfort also for tall people. Moreover, it offers many possibilities: sofa, sofa with chaise longue, arm that becomes a footstool, arm with storage, and optional wooden top for the arm. Thanks to its high legs, the cleaning robots can pass under the sofa. Attention to the design of the Meridiane chaise longue that offers a greater seat usability. For those who love simple and clean designs, Madison is also available in its Nordik version, with the same features but with a lighter look thanks to its wooden legs.

Madison est un programme modulaire sobre et moderne. Son bas dossier, en plus de lui donner une touche actuelle et attractive, garde une agréable surprise; un compartiment pour cacher la tête. Madison met fin à l'axiome du «design moderne égal à incommode». Grâce à la douceur de son dossier, l'utilisateur aura un confort sans égal, et sa tête permet aussi le confort des personnes plus grandes. En outre, il nous offre beaucoup de possibilités: canapé, canapé avec coffre, accoudoir convertible en pouf et option de plateau en bois. La hauteur de ses pieds permet aux robots nettoyeurs de passer en-dessous sans devoir déplacer le canapé. La conception de la chaise longue méridienne apporte une ergonomie énorme. Pour ceux qui aiment la fabrication simple et propre, la version Nordik est disponible avec les mêmes caractéristiques mais avec un look plus léger grâce à ses pieds en bois.

Madison ist ein nüchternes und modernes Modulanbauprogramm. Die niedrige Rückenlehne bringt einen attraktive Touch und hat eine angenehme Überraschung, ein praktisches Fach um die Kopfstütze zu verstecken. Der Sitz ist sehr komfortabel dank der umhüllende Weichheit ihres Rückenlehne Kissen und dank der unglaublich bequemer Kopfstütze auch für hohe Menschen. Es bietet auch viele Möglichkeiten an: Sofa, Sofa mit Chaise Longue, Armlehne in Hocker konvertierbar, Armlehne-Truhe und Armlehne mit Holzplatte nach Wahl. Dank der Höhe der Beine, wird der Roboter-Staubsauger unter dem Sofa gehen, ohne sie zu bewegen. Das Design der Chaise Longue Meridiane bietet eine höher Benutzerfreundlichkeit des Sitzes. Für diejenigen, die ein einfaches, sauberen Design lieben, bietet Madison seine Nordik Version mit den gleichen Funktionen, aber mit leichter Optik durch seine Beine aus Holz.

Design:
Félix López Gil
2014



fama

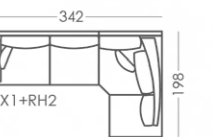

336

Club 27

Vivalto 373

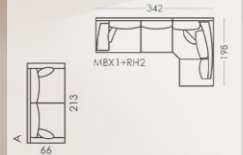

336

Madison Nordik

Design: Félix López Gil 2014



Madison Nordik, al igual que su versión con patas de metal, es un programa modular sobrio y contemporáneo, pero con un look más ligero gracias a sus patas de madera. Su respaldo bajo, además de darle ese toque tan actual y atractivo, esconde una agradable sorpresa, un práctico compartimento para ocultar la cabecera. Madison Nordik acaba con el axioma de diseño moderno igual a incómodo. La sentada resulta muy cómoda gracias a la suavidad envolvente de su respaldo, y gracias a la cabecera es increíblemente cómodo también para los más altos. Además, nos ofrece muchas posibilidades: sofá, sofá con chaise-longue, con su brazo convertible en puff, brazo arcón y tapa de madera opcional. Gracias a su altura de patas, los robots aspiradores podrán pasar por debajo del sofá sin necesidad de desplazarlo. Destaca el diseño de la chaise longue Meridienne que aporta una mayor usabilidad de asiento.

Madison Nordik, as the version with metal legs, is a sober and contemporary modular programme with a light look thanks to its high wooden legs. Its low back, apart from providing it with a current and attractive look, hides a pleasant surprise, a useful compartment to hide the headrest. Madison puts an end to the common belief of "modern design = uncomfortable". The sitting is very comfortable thanks to its soft back, and the headrest offers a great comfort also for tall people. Moreover, it offers many possibilities: sofa, sofa with chaise longue, arm that becomes a footstool, arm with storage, and optional wooden top for the arm. Thanks to its high legs, the cleaning robots can pass under the sofa. Attention to the design of the Meridienne chaise longue that offers a greater seat usability.

Madison Nordik est un modulaire sobre et moderne, très similaire à sa version avec les pieds en métal mais avec un look plus léger grâce à ses pieds en bois. Son bas dossier, en plus de lui donner une touche actuelle et attractive, garde une surprise; un compartiment pour cacher la tête. Madison Nordik met fin à l'axiome du "design moderne égal à incommode". Grâce à la douceur de son dossier, l'utilisateur aura un confort sans égal, et sa tête permet aussi le confort des personnes plus grandes. Le Madison est un programme modulaire qui nous offre beaucoup de possibilités: canapé, canapé avec coffre, avec accoudoir convertible en pouf, et option de plateau en bois. Grâce à sa hauteur de pieds, les robots aspirateurs pourront passer en-dessous du canapé sans devoir le déplacer. La conception de la chaise longue Meridienne apporte une ergonomie énorme.

Madison Nordik, wie seine Version mit Metallbeinen, ist ein modernes Modulanbauprogramm aber leichter dank seiner Holzbeine. Die niedrige Rückenlehne bringt einen attraktive Touch und hat eine angenehme Überraschung, ein praktisches Fach um die Kopfstütze zu verstecken. Der Sitz ist sehr komfortabel dank der umhüllende Weichheit ihres Rückenlehne Kissen und dank der unglaublich bequemer Kopfstütze auch für hohe Menschen. Es bietet auch viele Möglichkeiten an: Sofa, Sofa mit Chaiselongue, Armlehne in Hocker konvertierbar, Armlehne-Truhe und Armlehne mit Holzplatte nach Wahl. Dank der Höhe der Beine, wird der Roboter-Staubsauger unter dem Sofa gehen, ohne sie zu bewegen. Das Design der Chaise Longue Meridienne bietet eine höher Benutzerfreundlichkeit des Sitzes.

Manacor

Manacor es un modular para disfrutarlo. Gracias a sus respaldos multiposicionales podemos encontrar posiciones increíbles que se adaptarán a nuestra forma de sentarnos en cada momento. Es sorprendente cómo un sistema tan sencillo puede aportar tanta felicidad a la hora de disfrutarlo en casa. Existen varias medidas de módulos y de puffs con las que podemos crear la composición que más se adapte a nuestras necesidades. Otra de las grandes ventajas de Manacor es que es un modelo tan bonito por delante como por detrás. Esto viene muy bien para quienes quieran separar la zona del comedor de la sala de estar. Las almohadas de respaldo no van sujetas, se pueden quitar y poner donde se quiera y como se quiera, hasta obtener la postura deseada.

Manacor is a corner sofa specially designed to enjoy at home. Thanks to its multipositional backs we can find lots of different positions that will adapt to our way of sitting in every moment. It is amazing how such a simple system can bring so much happiness when it comes to enjoying it at home. There are different measures of modules and footstools so we can create the composition that best suits our needs. Another good feature of Manacor is that it is so nice from the front as from the back, so it is perfect to separate the dining area from the living room. The back cushions are loose, so we can put them wherever we want and in different positions until we get the perfect position.

Design:
Félix López Gil
2004

fama

Manacor est un programme modulaire qui permet de profiter de son canapé chez soi. Son dossier multi positionnel vous permettra de trouver des postures incroyables tout en s'adaptant à chaque usager. C'est étonnant de voir comment un système tellement simple peut rendre si heureux. Plusieurs dimensions sont disponibles pour les modules et les poufs, grâce auxquelles vous serez en mesure de créer la composition la plus adaptée à vos besoins. Sa beauté caractéristique devant et derrière représente également son grand avantage, extrêmement utile pour ceux qui voudront séparer le salon de la salle à manger. Les coussins du dossier ne sont pas fixés, ils peuvent donc se mettre comme on préfère afin de trouver la posture souhaitée.

Manacor ist ein Sofaanbauprogramm gemacht, um es Zuhause zu genießen. Dank seiner verstellbarer Rückenlehne können wir unglaubliche Positionen finden, die die Art, wie wir zu jeder Zeit hinsetzen passen. Es ist erstaunlich, wie ein solches einfaches System kann so viel Freude bringen. Es gibt mehrere Größe von Modulen und Hocker, mit denen wir die Zusammensetzung schaffen, die unsere Anforderungen am besten entsprechen. Ein weiterer der großen Vorteile von Manacor ist, dass es so schön von Vorne und von Hinter ist. Das ist praktisch für diejenigen, die den Essbereich von Wohnzimmer getrennt werden möchten. Die Rückenkissen sind nicht festgelegt, man kann diese entfernen und setzen, wo und wie wir möchten.

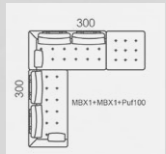



Club 32
McGee 54
Morrison 95
Joplin 54

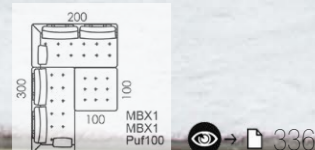

fama

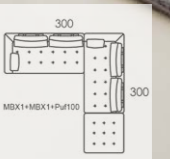

Manacor



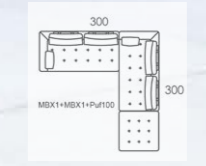

Taylor 67

Nola 95
Taylor 67
Baker 67

MyApple

MyApple no es un sillón, tampoco es un sofá, ni una chaise longue... Es una pieza especial, inspirada en los "tú y yo" del siglo pasado pero adaptados a los tiempos actuales. Puede parecer muy grande, pero en realidad es una pieza compacta, ideal para pequeños pisos o apartamentos. Es un sofá de 175 cm de ancho que solamente tiene 30 cm más de fondo que un sofá normal. La opción giratoria nos permite orientarlo hacia distintas partes de la habitación de manera sencilla. Está decorado con gran cantidad de cojines para una mayor comodidad. Es el modelo ideal para parejas que gustan de disfrutar en casa en cada momento. Será difícil encontrar un diseño que pueda proporcionar más felicidad en el día a día.

MyApple is neither an armchair, nor a sofa or a chaise longue... It is a special piece, inspired by the loveseats of the last century but adapted to present times. It may look large, but it is actually a compact piece, ideal for small apartments. It is a 175cm wide sofa, and only 30cm deeper than a normal sofa. The swivel option allows us to orient it to different parts of the room easily. It is decorated with lots of cushions which provide a great comfort. It is the ideal sofa for couples who like to enjoy at home. It will be difficult to find a design which can offer greater happiness on a daily basis.

Design:
Félix López Gil
2011

fama

Ce n'est pas un canapé, ce n'est pas un fauteuil et ce n'est pas une chaise longue... C'est un élément inspiré du "Loveseat" du siècle passé mais adapté à nos jours. Il peut sembler trop grand, mais en réalité il est une pièce compacte, parfaite pour les petits appartements. C'est aussi un canapé de 175 cm de longueur ayant seulement 30 cm de plus de largeur par rapport au canapé typique. L'option pivotant vous permet de l'orienter facilement vers tous les coins de votre chambre, étant aussi décoré d'un grand nombre de coussins pour plus de confort. C'est un modèle idéal pour profiter en couple. Vous aurez du mal à trouver un design apportant plus de bonheur.

MyApple ist kein Armsessel, es ist auch kein Sofa und auch keine Chaise Longue. Es ist ein besonderes Stück. Im Stil der „You&Me“ des letzten Jahrhunderts konzipiert, aber an die heutigen Tagen angepasst. Es sieht groß aus, aber es ist wirklich ideal für kleine Wohnungen. Es ist ein 175 cm breites Sofa, dass nur 30 cm mehr Tiefe als ein normales Sofa hat. Die Drehooption ermöglicht uns, es leicht über dem Raum zu lenken. Es kommt mit vielen Kissen für den Komfort. Es ist ideal für zwei Personen, um es jederzeit zu Hause zu genießen...



Velsatis 162
Gamusino 32
Velsatis 53

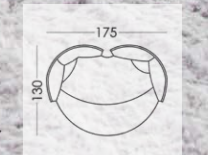

Velsatis 71
Baroque
Velsatis 25

337

myCuore



MyCuore es una pieza singular ideal para pequeños apartamentos o grandes habitaciones. Nació como una evolución del modelo MyApple, pero con unas medidas más compactas, pensando más en un You&Me para compartir ratos en pareja que en un sofá pequeño. El resultado es una pieza espectacular, el lugar perfecto para aquellas parejas o singles que no se conforman con lo de siempre. Con sus respaldos y cojines sueltos podemos encontrar múltiples posiciones para disfrutar de la mayor comodidad en cada momento. Además, los soportes de respaldo se pueden quitar fácilmente, convirtiendo nuestro sofá en una atractiva chaise longue en un abrir y cerrar de ojos. Además, MyCuore nos ofrece la posibilidad de orientarlo hacia cualquier parte de la habitación gracias a su sistema giratorio (opcional).

MyCuore is a special piece ideal for small apartments. It was born as an evolution of model MyApple with more compact measures, based on the idea of a You&Me to share moments in couple. The result is a spectacular piece, the perfect place for that people who don't settle for the usual. With its loose back cushions and scatters we can find multiple positions to enjoy the greatest comfort in every moment. In addition, the backrest supports can be easily removed, turning our sofa into an attractive chaise longue in the blink of an eye. Moreover, thanks to its optional swivel system we can orient it to any part of the room.

Originellement conçu comme une évolution du Myapple mais avec des dimensions réduites, MyCuore est une pièce dont l'usage est plus orienté aux couples. Cette caractéristique le rend idéal pour les petits appartements ou alors des grandes chambres. Le choix parfait pour les couples ou les célibataires qui ne se contentent pas avec les fauteuils et canapés classiques. Ses dossiers et coussins sont à votre disposition pour trouver la posture la plus confortable, et les supports de dossier peuvent être enlevés sans problème pour convertir votre canapé en chaise longue en un clin d'œil. En outre, l'option pivotante vous permettra d'orienter votre fauteuil selon vos préférences.

MyCuore ist ein einzigartiges Stück ideal für kleine Wohnungen oder große Räume. Es wurde als eine Evolution des Modells MyApple geboren, aber mit kompakteren Größen, und die Benutzung war gedacht für zwei Personen statt zu einem konventionellen Sofa. Das Ergebnis ist ein spektakuläres Stück für zwei Personen. Mit dem Rücken und losen Kissen können wir mehrere Positionen finden und mit einem außergewöhnlichen Komfort genießen. Darüber hinaus sind die Rückenbasen sehr einfach zu herauszunehmen, und auf diese Weise kann dieses You&Me Element im Nu in einer Chaise Longue zu verwandelt werden. Außerdem bietet MyCuore uns die Möglichkeit an, es zu jedem Teil des Raumes dank seiner rotierenden System (optional) zu lenken.

Design:
Félix López Gil
2012

fama



337

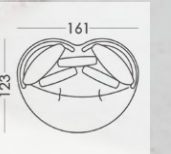

Stella 43
Holmes 67
Taylor 67
Scott 67

Nadine

Nadine es un programa modular dotado de cojines de distintos tamaños que ofrece una imagen fresca, actual e intemporal. Perfecta para poder combinar con otros elementos de nuestra colección como Astoria, Kangou, Kylian o Komba, se puede convertir en el corazón de tu salón. Tanto la versión modular como el sofá de grandes dimensiones ofrecen la posibilidad de apostar por lisos monocromos como los presentados en la Colección Nature, o buscar la combinación de distintas tonalidades más suaves o atrevidas. El diseño y el confort están asegurados.

Nadine is a modular program with lots of cushions of different sizes that offers a fresh, current and timeless image. Perfect to combine with other elements of our collection such as Astoria, Kangou, Kylian or Komba, it can become the heart of your living room. Both the modular version and the large sofa offer the possibility of creating smooth and monochrome combinations of fabrics, as those presented in the Nature Collection, or of looking for a combination with different tones. Design and comfort are guaranteed.

Nadine est un programme modulaire doté de coussins de différentes mesures qui offre une image fraîche, actuelle et atemporelle. Il est parfait pour le combiner avec d'autres éléments de notre collection comme l'Astoria, Kangou, Kylian ou Komba, il peut se convertir dans le cœur de votre nouveau salon. La version modulaire ainsi que le canapé de grandes dimensions offrent la possibilité de se positionner pour des coloris unis monochromes comme ceux présentés dans la collection Nature, ou alors rechercher la combinaison de différents tons plus doux ou plus audacieux. Le design et le confort sont assurés.

Nadine ist ein modulares Anbau-Programm, das mit Kissen unterschiedlicher Größe ausgestattet ist und ein frisches, aktuelles und zeitloses Bild anbietet. Perfekt mit anderen Elementen unserer Kollektion wie Astoria, Kangou, Kylian oder Komba zu kombinieren, kann es das Herz Ihres neuen Zimmers werden. Sowohl die modulare Version als auch das große Sofa bieten die Möglichkeit an, auf monochrome einfache Stoffe zu setzen, wie die Stoffe der Nature Collection, sowie nach einer Kombination verschiedener, weicherer oder dunklerer Töne. Design und Komfort sind versichert.

Design:
Félix López Gil
2018

fama



Nadine



Satoru 130
Ica 32
Kumbe 32
Wari 32

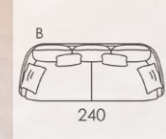

Ica 32

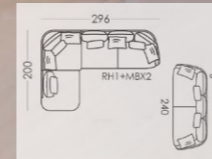

Stella 52
Moche 32
Nazca 32
Venice 04
Kumbe 32
Caral 32
Venice 05
Ica 32
Venice 04
Caral 32
Venice 05
Nazca 32
Viru 32

Satoru 130
Ica 32
Kumbe 32
Wari 32



Nadine



Aloe 01

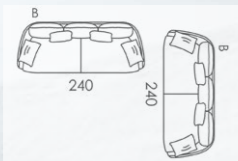

337

Osiris 43

Nina

Inspirados en los sofás de los años 70 con capitoné de rombos en el respaldo, pero tratados con un lenguaje mucho más actual y moderno, Nina & Simone están llamados a convertirse en dos nuevos clásicos del catálogo de Fama Sofas.

Nina destaca por su diseño más convencional y elegante, y comparte con Simone el respaldo alto que ofrece una sentada vertical excepcional.

Inspired by the sofas of the 70s with diamond-shaped buttoned backs, but treated with a much more modern language, Nina & Simone are destined to become two new classics in the Fama catalogue.

Nina stands out due to its conventional and elegant style, and it shares with Simone their high back that offers an exceptionally comfortable upright sitting.

Inspirés des canapés des années 70 avec un capitoné de losanges sur le dos, mais traités avec un langage beaucoup plus actuel et moderne, Nina & Simone sont appelés à devenir deux nouveaux classiques du catalogue de Fama Sofas.

Nina se distingue par son design plus conventionnel et plus élégant, et partage avec Simone le haut dossier qui offre une assise verticale exceptionnelle.

Inspiziert in die Sofas der siebziger Jahren mit Rhombus-Polsterung in der Rückenlehne, aber mit einer modernen und aktuellen Bearbeitung, sind Nina & Simone dazu gerufen sich in zwei neue Klassikern des Fama Sofas Katalog zu entwickeln.

Nina sticht heraus durch sein konventionelles und elegantes Design. Es teilt sich mit dem Simone die hohe Rückenlehne, die einen einzigartigen vertikalen Sitz ermöglicht.

Design:
Félix López Gil
2018

fama



338

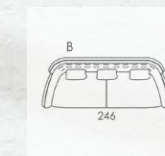

Club 33

Opera

Opera es un programa modular de generosas dimensiones, con un diseño sereno y sensual. Las distintas opciones de este modular nos permiten crear composiciones diferentes, desde el sofá con chaise longue de toda la vida, hasta una elegante rinconera con módulos rectos y chaise longue redondo. Además podemos combinarlo con el nuevo sillón You&Me que nos ofrece una comodidad espectacular. Opera incluye gran cantidad de cojines que, además de darle un look majestuoso, le aportan una comodidad increíble. Habrá que prestar especial atención a las distintas opciones de patas. No dejarán a nadie indiferente.

Opera is a corner sofa of generous dimensions with a serene and sensual design. The different options of this modular allow us to create different compositions, from the typical sofa with chaise longue to an elegant corner group with straight modules and a curved chaise longue. In addition we can combine it with the new You&Me armchair that offers us a spectacular comfort. Opera includes a large number of scatters that, besides giving it a majestic look, contribute to its amazing comfort. Special attention should be paid to the different leg options; they will not leave anyone indifferent.

Opera est un programme modulaire aux dimensions généreuses, ayant un design serein et sensuel. Les différentes options de ce modulaire nous permettent de créer différentes compositions, du canapé avec chaise longue typique à une composition d'angle élégante en utilisant des modules droits et chaises longues arrondies. Nous pouvons aussi le combiner avec le nouveau fauteuil You&Me afin d'obtenir un confort sans égal. L'option de pieds différents le rend encore plus spécial.

Opera ist ein Sofaanbau-Programm mit großen Elementen und einem ruhigen und sinnlichen Design. Die verschiedenen Möglichkeiten dieses Programms ermöglichen uns unterschiedliche Zusammenstellungen zu kreieren: Sofa mit Chaise Longue, Ecksofa mit rechten Modulen und einer runden Chaise Longue. Wir können es auch mit dem neuen Armsessel You&Me kombinieren, der einen spektakulären Komfort anbietet. Opera hat viele Kissen, die eine majestätischen Look bringen aber auch einen unglaublichen Komfort. Besonders in Opera sind auch die verschiedene Füße Optionen, sie werden niemanden gleichgültig lassen.



Osiris 05



pata / leg / pied / Bein "S"



pata / leg / pied / Bein "Y"



pata / leg / pied / Bein "C10"



pata / leg / pied / Bein "C15"



pata / leg / pied / Bein "Q"



pata / leg / pied / Bein "P"

Design:
Félix López Gil
2013

fama



Mynest

338

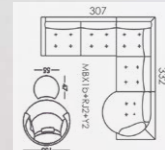

Club 31
Venetian
Matiss 08

Matiss 08
Venice 76
Passport
Venice 05
Venetian
Venice 04

Opera

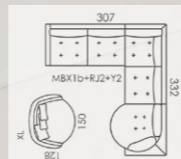

Banksy

Osiris 05
Venice 52
Banksy
Club 22

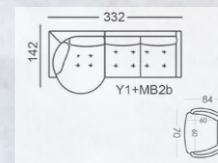

Satoru 199
Velsatis 162
Velsatis 53

Velsatis 162

338



Opera

- Satoru 199
- Seshin 32
- Velsatis 53
- Caral 32
- Ica 32
- Viru 32
- Velsatis 162
- Kumbe 32
- Viru 32
- Velsatis 162
- Ica 32
- Velsatis 53
- Nazca 32

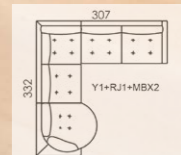

338

Pacific

Pacific es uno de esos modelos que gustan a primera vista y enamoran al probarlos. Se trata de un programa modular formado por seis plataformas de diferentes medidas a las que podemos añadir o quitar respaldos en un abrir y cerrar de ojos mediante un ingenioso sistema de sujeción. De esta manera, la plataforma de un puff se puede transformar en un minuto en un módulo o un sofá, sin necesidad de tornillos ni herramientas. Además de las distintas medidas de plataformas rectangulares, este modelo cuenta con varias piezas curvas que nos permiten crear el más acogedor You&Me, un atractivo chaise longue o un elegante sofá curvo en dos medidas diferentes, muy original y acogedor. Con una generosa profundidad, Pacific permite jugar con sus diferentes cojines para adaptarse a cada postura o situación. Especial atención a los You&me "X" y "O".

Pacific is one of those models that you like at first sight and love once you try it. It is a modular sofa formed by several platforms of different shapes and sizes where we can attach the back supports in a very easy way with a clever attachment system. Therefore, the platform of a footstool can be transformed in a minute into a module or an armchair, with no need of screws or tools. In addition to the different measures of rectangular platforms, this model has several curved pieces. We can create the cosiest You&Me, an attractive chaise longue or a stylish curved sofa in two different measures, very original and functional. Special attention should be paid to the new round You&Me pieces "X" and "O".

Design:
Félix López Gil
2016

fama

Pacific est un modèle qui séduit à première vue, une fois assis dedans, on en tombe amoureux. C'est un programme modulaire formé par six plateformes de différentes dimensions auxquelles nous pouvons ajouter ou enlever les dossiers facilement moyennant un système ingénieux d'attache. De cette façon, la plateforme d'un pouf peut se transformer en une minute en un module ou un canapé, sans besoin de vices, ni outils. En plus des différentes dimensions des plateformes rectangulaires, ce modèle dispose de plusieurs pièces arrondies qui nous aideront à créer un You&Me très accueillant, une méridienne attirante ou un canapé arrondi élégant dans deux types de dimensions différentes. Avec une profondeur généreuse, Pacific permet de jouer avec ses différents coussins pour s'adapter à chaque posture ou situation. Une attention spéciale à You&me "X" et "O".

Pacific ist ein besonderes Modulsofa mit einer einzigartigen Persönlichkeit ausgestattet. Es besteht aus sechs Module mit verschiedenen Maßen, denen man Rückenlehne im Nu und durch ein geschicktes Befestigungssystem hinzufügen oder abziehen kann. Auf diese Weise kann ein Hocker im Nu in einem Modul oder ein Sofa verwandelt werden, ohne dass man Schrauben oder Werkzeuge benötigt. Sowie verschiedene Maße von rechteckigen Modulen, rechnet dieses Modell mit einem Stück, das das gemütlichste You&Me zu kreieren erlaubt, eine attraktive Chaise Longue oder ein elegantes krummes Sofa, sehr originell und gemütlich. Mit großer Tiefe erlaubt Pacific mit seinen Kissen zu spielen, um uns an jeder Stellung oder Position anzupassen. Besonders sind die You&Me „X“ und „O“.

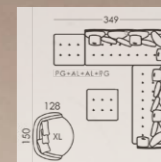

Pacific



- Satoru 216
- Holmes 67
- Venice 05
- Baker 67
- Taylor 67
- Baker 67
- Venice 04
- Holmes 67

Taylor 67

- Satoru 216
- Taylor 67
- Venice 05
- Scott 67
- Holmes 67
- Scott 67
- Venice 04
- Taylor 67

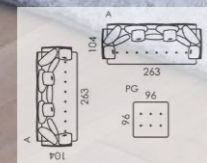

- Satoru 216
- Venice 04
- Baker 67
- Venice 05
- Holmes 67
- Venice 04
- Taylor 67
- Venice 04



Pacific

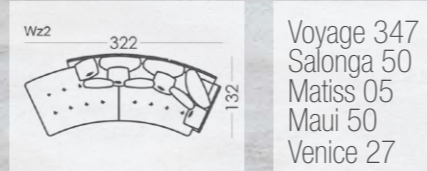

Voyage 347
Salonga 50
Matiss 05
Maui 50
Venice 27

fama

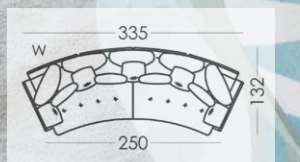

Voyage 347
Maui 50
Venice 27
Salonga 50
Matiss 05

339

Pacific



Osiris 51
Lang 11
Venice 05

Osiris 51
Lang 11
Venice 05

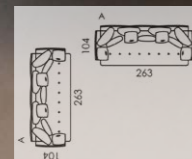

fama

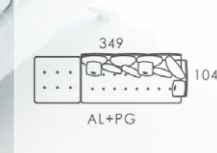

Ex
Osiris 51
Club 53

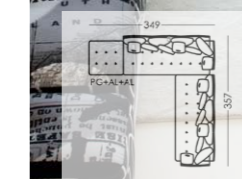

Pacific



fama

339

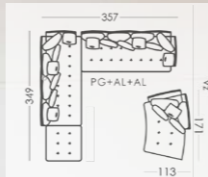

- Vivalto 248
- Mai 20
- Club 12
- Salonga 20
- Club 11

- Club 12
- Salonga 20

Pacific



Velsatis 162 Club 70 Baroque Velsatis 25 Velsatis 160

Baroque



Baroque Velsatis 160 Velsatis 25



Panky



Geometría Variable. Panky es un re-styling de nuestro modelo Pantom. La esencia es la misma, respaldos de formas contorneadas soportados sobre una base recta, ahora con capitoné, que parecen flotar en el aire dando al conjunto ligereza visual y frescura. Tras comprobar el gran éxito del modelo Pantom, que a pesar de no ser uno de los modelos presentes en la mayoría de las exposiciones, sí que era uno de los modelos con más repeticiones, decidimos crear Panky, e incluimos algunos pequeños cambios que le aportasen un look más actual y atractivo. Esta nueva versión incluye más cojines de decoración sin botones, que le aportan un mayor confort, a la vez que un look mucho más moderno. Es un modelo que permite diferentes combinaciones de telas, tanto en los respaldos como jugando con los diferentes cojines de decoración.

Variable Geometry. Panky is a re-styling of our model Pantom. The essence remains the same, contoured-shaped backrests supported on a flat base, now with button effect, that seem to float in the air giving the suite a fresh and light look. Following the great success of model Pantom, that despite not being on display on many stores was still one of the best selling models, we decided to upgrade it with some small changes to give it a more modern and attractive look. This new version includes more scatter cushions, this time without buttons, which provide a great comfort and a much modern look. This model is perfect for doing different fabric combinations, both in the back cushions and playing with the different scatters.

Panky est un restyling du modèle Pantom. L'essence est la même, dossiers droits et à formes courbées supportés par une base droite, maintenant avec capitonné, qui paraissent flotter dans l'air donnant à l'ensemble légèreté visuelle et fraîcheur. Après le grand succès du Pantom, qui n'a pas souvent été exposé en magasin mais qui a su trouvé sa place parmi les modèles les plus vendus, nous avons décidé de créer le Panky en y incluant des petits changements afin de lui apporter un look plus moderne et attirant. Cette nouvelle version comprend plus de coussins de décoration sans boutons, ce qui lui apporte un meilleur confort et un look beaucoup plus moderne. Ce modèle permet de combiner plusieurs tissus aussi bien pour les dossiers que pour les coussins déco.

Veränderliche Geometrie. Panky ist ein Re-Styling unseres Modells Pantom. Das Konzept ist gleich, Rückenlehne von konturierten Formen auf eine gerade Basis, jetzt mit Knöpfe Effekt, was eine gesamte visuelle Leichtigkeit gibt. Nach dem großen Erfolg des Modells Pantom (es war nicht eins des meistausgestellte Modelle aber doch ein Modelle mit vielen Nachbestellungen) haben wir entschieden für Panky zu kreieren, ein aktuellerer Pantom aber mit kleine Änderungen, die ein attraktiverer Touch bringt, z.B. diese neue Version hat Dekokissen ohne Knöpfe. Das Modell erlaubt verschiedene Stoffkombinationen in der Rückenkissen und auch bei den Dekokissen.

Design:
Félix López Gil
2016

fama



339

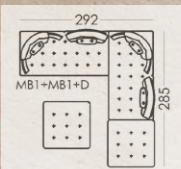

Nola 08
Maps
Matis 05
Osiris 43

Simone

Inspirados en los sofás de los años 70 con capitoné de rombos en el respaldo, pero tratados con un lenguaje mucho más actual y moderno, Nina & Simone están llamados a convertirse en dos nuevos clásicos del catálogo de Fama Sofas. Simone cuenta con un diseño muy atrevido y atractivo, y comparte con Nina el respaldo alto que ofrece una sentada vertical excepcional.

Inspired by the sofas of the 70s with diamond-shaped buttoned backs, but treated with a much more modern language, Nina & Simone are destined to become two new classics in the Fama catalogue. Simone has a very daring and attractive design, and it shares with Nina their high back that offers an exceptionally comfortable upright sitting.

Inspirés des canapés des années 70 avec un capitonné de losanges sur le dos, mais traités avec un langage beaucoup plus actuel et moderne, Nina & Simone sont appelés à devenir deux nouveaux classiques du catalogue de Fama Sofas. Simone a un design audacieux et attrayant, et partage avec Nina le haut dossier qui offre une assise verticale exceptionnelle.

Inspiriert in die Sofas der siebziger Jahren mit Rhombus-Polsterung in der Rückenlehne, aber mit einer modernen und aktuellen Bearbeitung, sind Nina & Simone dazu gerufen sich in zwei neue Klassiker des Fama Sofas Katalog zu entwickeln. Simone zählt mit einem wagemutigen und attraktiven Design. Es teilt sich mit dem Nina die hohe Rückenlehne, die einen einzigartigen vertikalen Sitz ermöglicht.

Design:
Félix López Gil
2018

fama

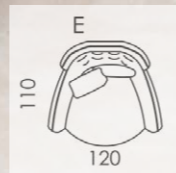

Flowerskull



340

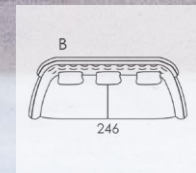

Venice 30

Simone



340

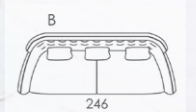

Venice 37

simone

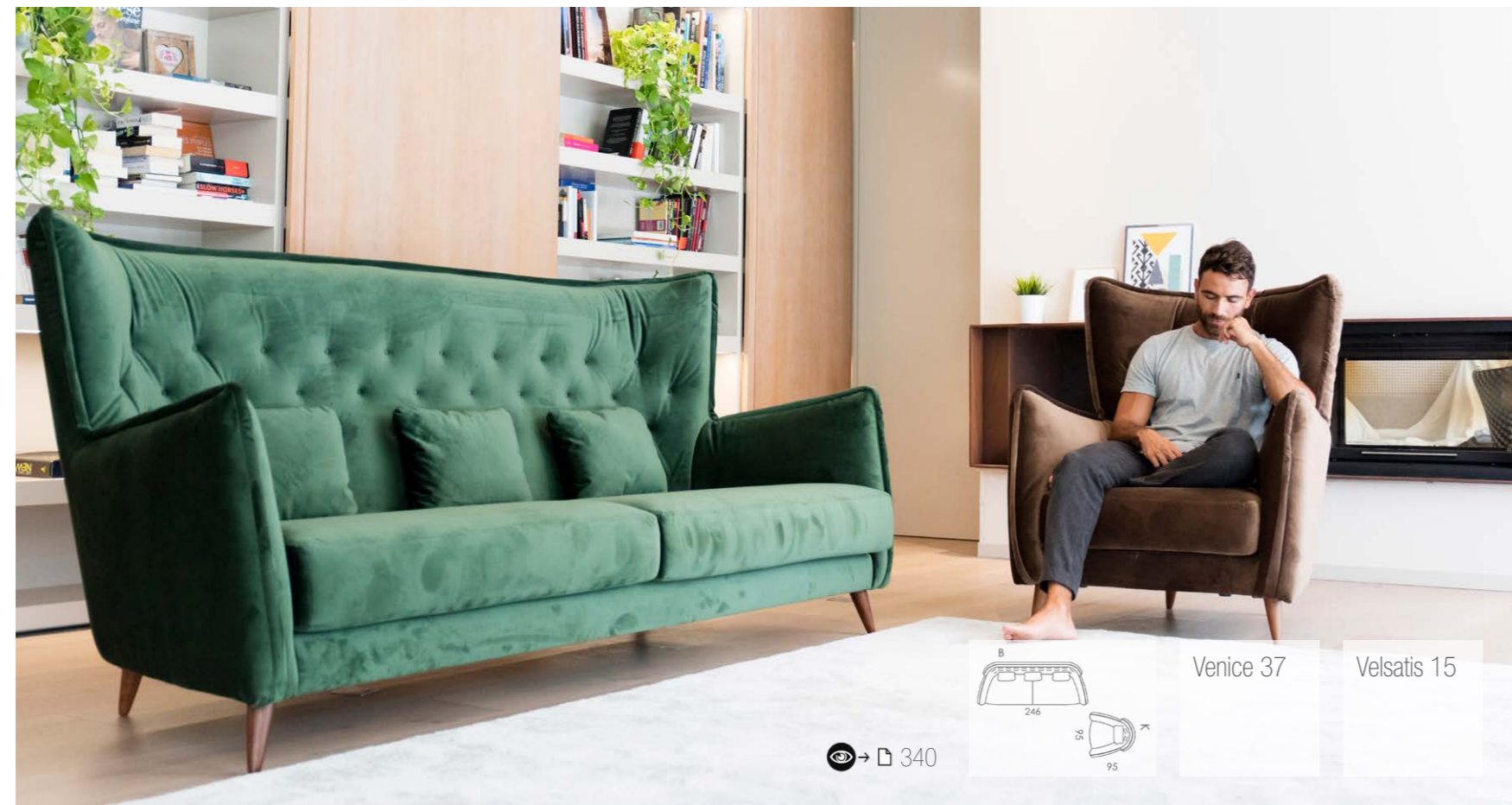

fama

Urban

Arianne Love

Urban es un moderno diseño originalmente inspirado en el modelo Arianne, pero con un estilo y funcionalidad totalmente distintos. Su altura de asiento y de respaldo, y la ligera oscilación del respaldo (soft-back) le proporcionan un confort increíble. Mención especial para el módulo doble con relax motorizado, KR, que estamos seguros que puede ser el complemento perfecto para tu hogar, ya que es un compacto **You&Me**, perfecto para compartir tus momentos de relax en pareja.

Urban is a modern design originally inspired by model Arianne, but with a completely different style and functionality. Its seat and back height, along with the slightly flexible backrest (soft-back) make it incredibly comfortable. Special mention for the double motorised relax module, KR; we are sure that it can be the perfect addition to your home, as it is a compact **You&Me**, perfect for sharing your moments of relax in couple.

Urban est un design moderne inspiré du modèle Arianne mais avec un style et une fonctionnalité totalement différentes. Sa hauteur d'assise et de dossier et sa légère oscillation du dossier (soft-back) lui proportionne un confort incroyable. Mention d'honneur pour le double module avec relax motorisé, KR, qui nous sommes certains peut-être un complément parfait pour votre maison, c'est en effet un **You&Me** compacté, parfait pour partager les moments de relax en couple.

Urban ist ein modernes Design vom Modell Arianne inspiriert aber mit einem verschieden Stil und verschiedener Funktionalität. Die Sitz- und Rückenlehnenhöhe und das System Soft Back der Rückenlehne gibt ihm einen außergewöhnlichen Komfort. Der Doppeltmodul mit Motor verdient eine besondere Erwähnung, da wir sicher sind, dass das perfekte Komplement für Ihr Heim ist. Es ist ein kompaktes **You&Me**, perfekt, um uns sich mit dem Partner zu entspannen.

fama

Design:
Félix López Gil
2016

Venetian
Club 31
Club 33
Club 52

Venetian

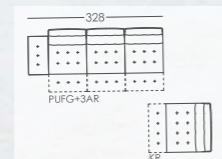

340



Valentina

Valentina es ya uno de los clásicos de Fama. Gracias a su diseño actual y desenfadado, y a sus formas curvas, sigue siendo un modelo muy atractivo. Las almohadas de respaldo son multiposicionales, lo que le aporta gran comodidad. Existe una gran diversidad de opciones: sofás, puffs para crear chaise longues, y módulos tanto rectos como curvos, que te permitirán formar las composiciones más originales, siempre adaptadas a las medidas de tu hogar. A pesar de no ser un modelo nuevo, en la colección 2016 volvimos a incluir Valentina ya que aportaba una importante novedad: el módulo VX, un módulo curvo ligeramente mayor que la opción original, con el que podemos crear composiciones curvas de un tamaño mucho más usable y atractivo.

Valentina is already one of the Fama classics. It remains a very attractive model thanks to its current and casual design and to its curved shapes. The back cushions are loose, so they can be placed in different positions to offer a greater comfort. There is a wide range of options: sofas, footstools to create a chaise longue, and straight and curved modules, which allows us to create the most original compositions, always adapted to every different home. Despite not being a new model, in the 2016 Collection we created a new element, the Valentina VX module, slightly larger than the original curved module. With it we can make more versatile and usable compositions.

Design:
Félix López Gil
2008-2016

fama

Valentina est un des «classiques» de Fama. Grâce à son design actuel et joyeux et à ses formes arrondies, il continue d'être un modèle très attractif. Les coussins de dossier sont multi position ce qui lui apporte une grande commodité. Il existe différentes options: canapés, poufs pour créer une chaise longue, ainsi que des modules droits et arrondis qui vous permettront de former les compositions les plus originales toujours adaptées aux besoins de votre maison. Bien qu'il ne s'agisse pas d'un nouveau modèle, dans la collection 2016 nous avons inclus le Valentina car il apportait une nouveauté importante: le module VX, un module légèrement courbé et plus grand que le module existant, ce nouveau module nous permet de créer des compositions arrondies d'une taille beaucoup plus accessible et attractive.

Valentina ist bereits einer der Klassiker von Fama. Dank seiner modernen und trendigen Design, seine geschwungenen Formen ist es immer noch ein attraktives Modell. Die Rückkissen sind verstellbar und bringen eine große Bequemlichkeit. Es gibt eine Vielzahl Möglichkeiten: Sofas, Hocker um Chaiselongues zu schaffen und sowohl gerade als auch gekrümmte Module, mit denen Ihnen die originellsten Kompositionen machen können. Trotz Valentina nicht ein neues Modell ist, wir haben es noch mal in der Kollektion 2016 zurückgebracht aber diesmal mit einer Neuigkeit: das Modul VX, ein ein bisschen größeres und gekrumtes Modul als die originale Version, dass uns größere und attraktivere Zusammenstellungen erlaubt.



341

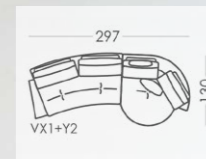

Salonga 50

Club 34

Valentina



fama

Club 34
Maui 50
Salonga 50



fama

Armchairs and Recliners

Sillones y Relax
Fauteuils et Relax
Arm-Und Relaxsessel



Adan



Primer sillón relax giratorio pared cero del mercado. Por fin puedes disponer de un relax giratorio sin tener que separarlo de la pared. Relax extra largo con una comodidad insuperable. Su brazo estrecho permite un asiento más amplio con la misma medida que el modelo Moonrise.

First Zero Wall swivel and electric recliner armchair in the market. At last, you can have a swivel recliner without having to separate it from the wall. Extra-long footrest for an incredible comfort. Its thin arms offer a wider seat with the same size as the Moonrise model.

Premier fauteuil relax pivotant du marché dos au mur. Vous pouvez enfin disposer d'un relax pivotant sans devoir le séparer du mur. Relax extra large avec un confort indiscutable. Ses accoudoirs étroit apportent une assise plus large avec la même taille que celle du modèle Moonrise.

Erster Nullwand drehbarer Relaxsessel auf dem Markt. Endlich können Sie einen drehbaren Relaxsessel haben ohne es von der Wand trennen zu müssen. Ein extra langer Funktionssessel mit einem unübertroffenen Komfort. Seine schmale Armlehne erlaubt ein breiteres Sitzen mit den selben Maßen des Moonrise.

Design:
Félix López Gil
2019

fama



342



Axis 31

ASTON

Aston es un sillón de complemento perteneciente a la familia del Astoria. Comparte su estilo atemporal y el diseño de capitoné en el respaldo, pero con unas proporciones diferentes. El respaldo crece considerablemente en altura a la vez que se reduce la altura de los brazos, consiguiendo así un diseño sobrio y majestuoso que nada tiene que envidiar a los clásicos sillones de toda la vida. La riñonera y el respaldo alto le aportan una gran comodidad.

Aston is an accent chair from the Astoria family. It shares with Astoria its timeless style and the design of the button effect of the back, but with different proportions. The back is much higher than in the Astoria, and the arms are lower. This way we have an elegant and majestic design which can be compared to old classics. The high back and the lumbar cushion provide a great comfort.

Aston est un fauteuil de complément appartenant à la famille Astoria. Son style intemporel et le design du capiton dans le dossier sont partagés dans des proportions différentes. La hauteur du dossier augmente considérablement et la hauteur des accoudoirs est plus basse, obtenant de cette façon, un design sobre et majestueux. Rien à envier des fauteuils classiques de toute la vie. Le coussin lombaire et le haut dossier lui apportent une grande commodité.

Beistellsessel, es gehört zu der Familie Astoria. Es hat das gleiche aktuelles Design und Knöpfe Effekt als Astoria, aber mit verschiedenen Ausmaßen. Die Rückenlehne ist genügend ziemlich höher und die Armlehne sind niedriger, das Resultat ist ein nüchternes, majestätisches und konventionelles Design. Die Lordosenstütze und die hohe Rückenlehne bieten einen außergewöhnlichen Komfort an.



Nadine

Antiq Colonial Piedra

Matiss 52
Joplin 80
McGee 80

Design:
Félix López Gil
2017

fama



texto nuevo

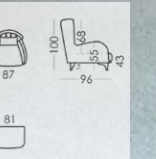

Antiq Colonial Piedra

342

ASTORIA

El sillón y los You&Me de la familia Astoria destacan por su increíble comodidad y por su diseño elegante, al que contribuye la combinación del capitoné en el respaldo inspirado en los sillones de los años 50, con sus líneas suaves mezcla de estilo clásico y moderno. El sillón S recuerda a un clásico Chester, pero de dimensiones más compactas y con una línea mucho más moderna y vanguardista. Los You&Me son piezas muy especiales que pueden ser combinadas con cualquier modelo de sofá. Tienen una comodidad envidiable gracias a sus amplias proporciones y a la posibilidad de jugar con los cojines de decoración para encontrar la postura perfecta.

The Astoria armchair and You&Me stand out for their amazing comfort and their elegant design provided by the button effect in the backrest inspired by the armchairs of the 50s, in combination with its soft curves and modern style. Armchair S resembles a classic Chester, but much more compact and with a more modern and avant-garde line. The You&Me are very special pieces that can be combined with any model of sofa, not only with Astoria. They have an enviable comfort thanks to their spacious dimensions and to the possibility of playing with the scatters to find the perfect position.

Design:
Félix López Gil
2017

fama

Le fauteuil et les You&Me de la famille Astoria brillent pour leur incroyable commodité et leur design élégant, à laquelle contribue la combinaison du capitonné dans le dossier inspiré des fauteuils des années 50 avec des lignes douces qui mélangent le style classique et moderne. Le fauteuil S nous rappelle le classique Chester mais avec des dimensions plus compactes et avec une ligne beaucoup plus moderne et d'avant-garde. Les You&Me sont des pièces très spéciales qui peuvent être combinées avec n'importe quel modèle de canapé. Ils ont une commodité enviable grâce à ses grandes proportions et la possibilité de jouer avec les coussins de décoration pour trouver la posture parfaite.

Der Armsessel und die You&Me von der Astoria Familie sind für ihren unglaublichen Komfort und elegantes Design bekannt. Es verfügt über Knöpfe Effekt an der Rückenlehne im Stil des 50er und leichte Linien, Kombination des modernen und klassischen Stils. Der S Armsessel erinnert uns an einem klassischen Chester, aber kompakter und mit moderneren Linien. Die You&Me sind ganz besondere Stücke, die mit jedem Sofa Modell kombiniert werden können. Sie haben einen beneidenswerten Komfort dank seiner großen Proportionen und die Fähigkeit, mit dekorativen Kissen zu spielen, um die perfekte Körperhaltung zu finden.



ASTORIA

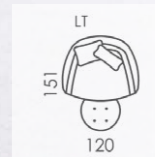

Gamusino 32

ASTORIA



Banksy

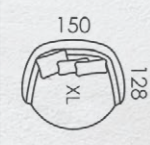

342



Bolero



Bolero es un sofá cama distinto, con el toque inconfundible del diseño de Fama, y una funcionalidad que da respuesta a todas las demandas de los usuarios de este tipo de sofás, gracias a su sentada más baja y menos profunda que el resto de sofás cama del mercado, tan parecida a la sentada de un sofá normal que nunca pensarías que alberga un mecanismo cama. Gracias a su comodidad y a su atractivo diseño, podemos tenerlo como sofá principal en el salón y usarlo como cama cuando lo necesitamos. Como novedad, presentamos la versión sillón o You&Me, que incluye también el mecanismo cama, y está pensado para los hogares que no cuentan con mucho espacio. Como el resto de elementos de este modelo, el sillón cama Bolero está disponible con brazo curvo o con brazo recto.

Bolero is a new sofa bed with the Fama distinctive style and a functionality that covers all users demands: it has a lower seat, a shorter depth, it is comfortable as a sofa and also as a bed, and all this without looking as a sofa bed. Thanks to its comfort and to its attractive design, we can have it as a main sofa in the living room and use it as a bed only when we need it. As a novelty, we present the armchair or You&Me version, which also includes the bed mechanism, and is designed for homes or rooms with limited space. Like the rest of the elements of this model, the Bolero armchair is available with a curved arm or with a straight arm.

Bolero est un canapé lit différent, avec la touche unique du design de Fama, et une fonctionnalité qui répondre à tous les besoins des utilisateurs de ce type de canapé, grâce à son assise plus basse et moins profonde que le reste de canapé lits du marché. C'est tellement similaire à l'assise d'un canapé normal, qu'on ne dirait jamais que c'est un canapé lit. Grâce à son confort et son design attractif, nous pouvons le placer comme le canapé principal dans le salon, et l'utiliser comme un lit quand nous en avons besoin. Comme nouveauté, nous présentons la version fauteuil ou You&Me, laquelle inclut aussi le mécanisme lit, et c'est pensé pour les maisons qui n'ont pas beaucoup de la place. Comme le reste de modules de ce modèle, le fauteuil lit Bolero est disponible avec accoudoir courbé ou avec accoudoir droit.

Bolero ist ein anderes Schlafsofa mit dem unverwechselbaren Touch des Fama Design und einer Funktionalität, die Lösungen auf alle Anforderungen der Benutzer dieser Sofa-Arten erfüllt, dank seinem niedrigen Sitz, weniger Tiefe als andere Schlafsofas auf dem Markt. Es ähnelt dem Sitzkomfort eines normalen Sofas, wir würden niemals denken, dass es ein Bettmechanismus hat. Danke seines Komforts und seinem attraktiven Design, können wir es als Hauptsofa im Wohnzimmer benutzen und wenn es der Fall ist, auch als Bett benutzen. Als Neuheit präsentieren wir die Sessel oder You&Me Version, das auch ein Bettmechanismus beinhaltet. Es ist für Wohnungen mit wenig Platz gedacht. Wie die anderen Elemente des Boleros, ist der Schlafessel auch mit runden und geraden Armen zur Verfügung.

Design:
Félix López Gil
2019

fama

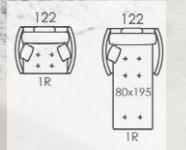

Satoru 216

342

Bonne

Bonne es el sillón perfecto para combinar con el modelo Boston, con el que comparte sus líneas y curvas naturales y su diseño tranquilo. Sin embargo, Bonne no es un relax más, sino que hemos conseguido elevar la comodidad al infinito, gracias a su nueva cabecera regulable en altura e inclinación que se adapta a todo el mundo sin importar la altura o complexión, y a su elevada posición de descanso que nos permite una posición cardiosaludable.

Bonne is the perfect armchair to match model Boston, as it shares the same natural lines and curves, and quiet design. However, Bonne is not a normal recliner, it raises comfort to infinity thanks to its adjustable headrest, which can be adapted in height and inclination to every user regardless of his height or complexion, and to the highest reclining position which favours a resting heart position.

Bonne est le fauteuil parfait pour combiner avec le modèle Boston, lequel partage ses lignes et ses courbes naturelles et un design tranquille. Sans doute, Bonne n'est pas seulement un relax de plus, nous avons réussi à élever le confort jusqu'à l'infini, grâce à sa tête réglable en hauteur et son inclinaison qui s'adapte à tout le monde sans importer la hauteur ou la complexion, et grâce également à sa position élevée de repos qui nous permet une position cardio salubre.

Bonne ist der perfekten Armsessel, um es mit dem Modell Boston zusammenzustellen, da beiden natürlichen Linien und Kurven haben sowie ein ruhiges Design. Bonne ist nicht ein anderer Relaxesessel, wir haben den Komfort unbegrenzt gesteigert. Seine neue verstellbare Kopfstütze passt sich an jedem Menschen egal wie groß er oder sie ist an, und seine hohe Ruheposition erlaubt eine herzfreundliche Stellung des Körpers.



Club 12

Design:
Félix López Gil
2016

fama



342

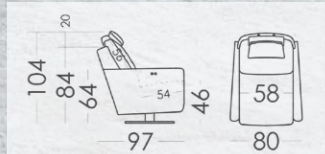

Vivalto 373

Christie



Banksy



Christie es un re-styling de nuestro emblemático sillón de complemento Agatha. Es una pieza bonita, cómoda y funcional gracias a su mesa incorporada. Diseño actualizado en el que hemos redondeado ligeramente el respaldo y los brazos mediante una costura central, a la vez que hemos aplicado un moderno capitoné en el respaldo para hacerlo más atractivo y acorde a los tiempos. También la riñonera se ha modificado en tamaño y se han suprimido los botones.

Christie is a re-styling of our iconic Agatha accent chair. It is a beautiful piece, comfortable and functional, thanks to its built-in table. Upgraded design where we have slightly rounded the back and arms with a central stitching and applied a modern button effect in the back to make it more attractive and updated. The lumbar cushion has also been modified in size and we have removed the buttons.

Christie est un re-styling de notre emblématique fauteuil de complément Agatha. C'est une jolie pièce confortable et fonctionnelle, grâce à sa tablette incorporée. Un design actualisé dans lequel nous avons légèrement arrondi le dossier et l'accoudoir au moyen d'une couture centrale, nous avons également ajouté un capitonné moderne dans le dossier pour le rendre plus attractif. La taille du coussin lombaire a été modifiée et les boutons ont été supprimés.

Christie ist ein Re-Styling unseres ikonischen Armsessels Agatha. Es ist ein schönes Stück, komfortabel und funktional, dank seiner eingebauten Tisch. Aktualisiertes Design, bei dem wir die Rückenlehne und die Armlehne mit einer zentralen Nähte leicht abgerundet haben und einen modernen Knopf-Effekt in den Rücken angewendet haben, um ihn attraktiver und aktueller zu machen. Das Lendenkissen wurde auch in der Größe modifiziert und wir haben auch die Knöpfe entfernt.

Design:
Félix López Gil
2017

fama



342

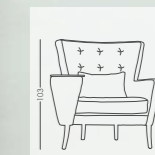

Gounov 02



Christie

Dali

Gala y Dalí son dos nuevos modelos de sofá cama cuya mayor virtud es que nadie diría que son sofás cama. Hemos conseguido incorporar nuevas soluciones que nos permiten alojar un mecanismo cama de sistema italiano dentro de un diseño que nunca haría pensar que contiene un mecanismo cama. Dalí destaca por su diseño sobrio con brazos rectos, y comparte con Gala su gran ligereza visual gracias a sus patas altas de madera, y su sorprendente comodidad. Opcionalmente se pueden fabricar sin patas vistas, de manera que parecen estar flotando en el aire.

Gala and Dalí are two new models of sofa-beds whose greatest feature is that nobody notices that they are actually sofa-beds. We have managed to integrate new solutions that allow us to accommodate an Italian bed system mechanism within a design that would never make you think that the sofa incorporates a bed inside. Dalí stands out due to its sober style with straight arms, and it shares with Gala their great visual lightness thanks to their tall wooden legs and their surprising comfort. Optionally, both models can be manufactured without legs, so they seem to be floating in the air.

Design:
Félix López Gil
2019

fama

Gala et Dalí sont deux nouveaux modèles de canapés-lits dont leur plus grande vertu est qu'ils n'ont pas l'apparence d'un canapé-lit. Nous avons réussi à incorporer de nouvelles solutions qui nous permettent d'adapter un mécanisme du système italien à un design qui ne nous ferait jamais penser qu'il contient un mécanisme de lit. Dalí se distingue par son design sobre avec des accoudoirs droits, et à la même grande légèreté visuelle que le canapé Gala, grâce à ses pieds hauts en bois et à leur confort surprenant. En option, ils peuvent être fabriqués sans pieds (pieds cachés), de façon qu'ils semblent flotter dans l'air.

Gala und Dalí sind zwei neue Schlafsofas, deren größte Eigenschaft ist, dass sie nicht nach einem aussehen. Wir haben hinbekommen eine neue Lösung zu finden, die uns erlaubt ein Bettmechanismus mit italienischem System in einem Design, das niemals uns glauben lassen würde, dass es ein Bettmechanismus beinhaltet, mit einzunehmen. Dalí hebt hervor dank seinem schlichten Design mit geraden Armen. Es teilt sich mit dem Gala die visuelle Leichtigkeit, danke seinen hohen Holzbeinen und der überraschenden Bequemlichkeit. Wahlweise auch mit unsichtbaren Holzbeinen erhältlich, so sieht es aus, als würden sie schweben.

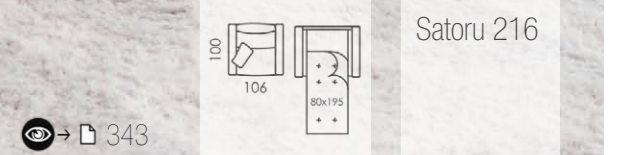

Elvis

Sillón auxiliar, ligero y muy cómodo, ideal para instalaciones.
El pie giratorio es de fundición de aluminio. Altura regulable mediante mecanismo de gas. Giro de 360°. Pie con opción de ruedas.
El mismo modelo con pata de madera lo llamamos "Marilyn", y con pata y brazo de madera, "Betty".

Casual chair, very comfortable, suitable for contract use.
The swivel base is made of aluminium and the height is adjustable with a gas mechanism. It swivels 360°. Optionally the swivel base can be made with castors. The same model with wooden feet is "Marilyn", and with wooden feet and arms, "Betty".

Fauteuil auxiliaire léger et très confortable.
Le pied pivotant est en fonte d'aluminium. Hauteur réglée grâce au mécanisme de gaz. Pieds avec option roulettes. Le même modèle avec les pieds en bois s'appelle "Marilyn", et avec pieds et accoudoirs en bois s'appelle "Betty".

Leichter und sehr bequemer Beistellsessel ideal für Objekteinrichtungen.
Der Schwenkfuß ist aus Aluminiumdruckguss. Verstellbare Höhe durch Gasmechanismus. Drehbar 360°. Möglichkeit von Fuß mit Räder. Dem gleichen Modell mit Holzbein nennen wir „Marilyn“ und mit Bein und Armlehne aus Holz „Betty“.

Design:
Félix López Gil
2002

fama



343



Club 08

Eva

Primer sillón relax giratorio pared cero del mercado.

Por fin puedes disponer de un relax giratorio sin tener que separarlo de la pared.

Relax extra largo con una comodidad insuperable. Su brazo estrecho permite un asiento más amplio con la misma medida que el modelo Moonrise.

First Zero Wall swivel and electric recliner armchair in the market.

At last, you can have a swivel recliner without having to separate it from the wall.

Extra-long footrest for an incredible comfort. Its thin arms offer a wider seat with the same size as the Moonrise model.

Premier fauteuil relax pivotant du marché dos au mur.

Vous pouvez enfin disposer d'un relax pivotant sans devoir le séparer du mur. Relax extra large avec un confort indiscutable.

Ses accoudoirs étroit apportent une assise plus large avec la même taille que celle du modèle Moonrise.

Erster Nullwand drehbarer Relaxesessel auf dem Markt.

Endlich können Sie einen drehbaren Relaxesessel haben ohne es von der Wand trennen zu müssen.

Ein extra langer Funktionssessel mit einem unübertroffenen Komfort. Seine schmale Armlehne erlaubt ein breiteres Sitzen mit den selben Maßen des Moonrise.

Design:
Félix López Gil
2019

fama



343



Satoru 141

Gala

Al igual que el sillón cama Dalí, el sillón Gala oculta también un mecanismo cama individual. Sin necesidad de quitar las almohadas de asiento y respaldo, podemos convertir este sillón de grandes dimensiones en una cama sencilla en un abrir y cerrar de ojos. Con su diseño moderno y elegante, y su gran comodidad, este sillón es perfecto para cualquier salón, con la ventaja de que nunca podrías imaginar a simple vista que se puede convertir en cama.

Like the Dalí armchair, Gala also hides a single bed mechanism in its armchair version. Without having to remove the seat and back cushions, we can convert this large armchair into a single bed in the blink of an eye. With its modern and elegant design, and its great comfort, this armchair is perfect for any living room, with the advantage that you would never imagine at a glance that is an armchair bed.

Le fauteuil Gala, de même que le fauteuil Dalí, dissimule également un mécanisme de lit simple. Sans avoir à enlever les coussins de l'assise et du dossier, nous pouvons transformer ce grand fauteuil en un lit simple en un clin d'œil. Avec son design moderne et élégant ainsi que son grand confort, ce fauteuil est parfait pour le placer dans toute pièce, avec l'avantage que vous ne pourriez jamais imaginer à l'œil nu qu'il peut être transformé en lit.

Design:
Félix López Gil
2019

fama



Helsinki

Dentro del modelo Helsinki, presentamos este nuevo sillón con mecanismo cama. Hemos conseguido mantener la gran comodidad, además del diseño elegante y ligero del You&Me Helsinki, ya que no parece un sillón cama a simple vista. Esta nueva versión cama aporta un gran valor añadido al modelo, ya que podemos alojarlo en cualquier salón o sala de estar y tener la opción de convertirlo en cama cuando lo necesitemos.

Belonging to model Helsinki, we have created this new armchair with bed mechanism. We have managed to maintain the great comfort, as well as the elegant and light design of the Helsinki You&Me, since it does not look like a sofa bed. This new bed version brings a great added value to the model, since we can accommodate it in any living room, with the option of converting it into a bed when we need it.

Dans le cadre du modèle Helsinki, nous présentons ce nouveau fauteuil avec mécanisme de lit. Nous avons réussi à maintenir le grand confort, en plus du design élégant et léger de You&Me Helsinki, car il ne ressemble pas à un fauteuil-lit à l'œil nu. Cette nouvelle version de lit ajoute une grande valeur au modèle, car on peut le situer dans tout endroit et on a la possibilité de le convertir en lit quand on en a besoin.

Unter dem Modell Helsinki präsentieren wir diesen neuen Sessel mit einem Bettmechanismus. Wir haben es geschafft großen Komfort zu kreieren und das elegante und schlichte Design des You&Me vom Helsinki zu behalten, da der Sessel auf den ersten Blick nicht nach einem Schlafsessel aussieht. Diese neue Bettversion gibt dem Modell einen großen Mehrwert, dank der Möglichkeit es in allen Wohnzimmertypen einstellen zu können und zusätzlich hat es die Bettleoption.

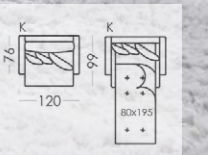

Satoru 216

343

Kangou

Con su diseño ergonómico inspirado en la mecedora tradicional, Kangou es un moderno sillón balancín creado específicamente para sacarle el mayor partido a la experiencia del descanso. No te imaginas lo cómodo que es hasta que lo pruebas. La cabecera ajustable y el cojín riñonera contribuyen a su gran confort. El complemento perfecto es el puff a juego, que le aporta más comodidad si es posible. El pie balancín incluye un sistema de bloqueo en madera para frenar el balanceo a voluntad. Además, está disponible con base giratoria.

With its ergonomic design inspired by the traditional rocking chair, Kangou is a modern armchair created specifically to make the most of the relax experience. You cannot imagine how comfortable it is until you try it. The adjustable headrest and the lumbar cushion contribute to its great comfort. The perfect accessory is the matching footstool. The rocking base includes a locking system in wood to stop the rocking action at will. In addition, it is available with swivel base.

Avec son design ergonomique inspiré de la berceuse traditionnelle, Kangou est un fauteuil balancier moderne, créé spécifiquement pour profiter de l'expérience du repos. Difficile d'imaginer le confort de ce fauteuil, il faut l'essayer pour le croire. La tête réglable et le coussin lombaire lui donnent un grand confort. Le complément parfait est le pouf qui lui apporte encore plus de commodité. Le pied du balancier comprend un système de blocage en bois qui permet de stopper le balancement, il est également disponible en version pivotante.

Mit seinem ergonomischen Design vom traditionellen Schaukelstuhl inspiriert, ist Kangou ein moderner Sessel, der speziell für das Ruhe Erlebnis gemacht wurde. Sie können sich nicht vorstellen, wie bequem es ist, bis Sie es versuchen. Die verstellbare Kopfstütze und das Lesekissen tragen zu seinem großen Komfort bei. Das perfekte Accessoire ist der passende Hocker. Die Schaukelbasis umfasst ein Sperre System in Holz, um die Schaukelwirkung nach Belieben zu stoppen. Darüber hinaus ist es mit Drehbasis erhältlich.

Design:
Félix López Gil
2017

fama



Baker 54



343

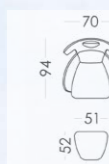

Antiq Colonial Verde



Antiq Colonial
Di Moro



Antiq Colonial
Jeans



Kim



Design:
Félix López Gil
2017

Kim es un sillón relax con un diseño exquisito, ligero visualmente y con una comodidad increíble. Sus formas curvas lo convierten en un diseño original y atractivo, y permiten combinarlo con cualquier estilo de sofá o rinconera. Su asiento y reposapiés en una pieza contribuyen a su gran comodidad. Está disponible como reclinable manual o motorizado, pero siempre giratorio.

Kim is a recliner with an exquisite design, visually light and amazingly comfortable. Its curved shapes make it an original and attractive design which can be combined with any sofa or corner style. Its seat and footrest in one piece contribute to its great comfort. It is available as a manual or motorised recliner, but always swivel.

Kim, est un relax avec un dessin exquis, léger visuellement et avec une commodité incroyable. Ses formes arrondies lui donnent une touche originale et attrayante, qui permet de le combiner avec n'importe quel style de canapé ou composition d'angle. L'assise et le repose-pied lui apportent une grande commodité. Vous disposez de deux options: manuelle ou électrique, mais il sera toujours pivotant.

Kim ist ein Liegesessel mit einem exquisiten Design, optisch leicht und erstaunlich komfortabel. Seine gebogenen Formen machen es zu einem originellen und attraktiven Design, das mit jedem Sofa oder Ecksofa kombiniert werden kann. Sein Sitz und Fußstütze in einem Stück tragen zu seinem großen Komfort bei. Es ist als manuelles oder motorisiertes Relaxsessel erhältlich, aber immer drehbar.

fama

344

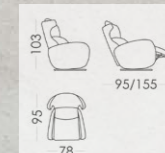

Ciervo
Cardenal

Komba

Komba es un ligero sillón de complemento que podemos combinar con cualquier modelo de sofá o modular. Creado a partir de Kangou, su diseño de respaldo bajo se adapta perfectamente al usuario y la riñonera le aporta gran comodidad. Está disponible con pata de madera, balancín o pie giratorio.

Komba is a light occasional armchair that can be combined with any sofa or corner group. It belongs to the Kangou family. Its low back design fits perfectly every user and the lumbar cushion provides great comfort. It is available with wooden legs, rocking base or swivel foot.

Komba est un léger fauteuil de complément qui peut combiner avec nimporte quel canapé ou modulaire. Créé à partir du modèle Kangou, son bas dossier s'adapte parfaitement à l'utilisateur et le coussin lombaire lui apporte une meilleure commodité. Disponible avec pieds en bois, pieds balancier et pied pivotant.

Komba ist ein leichter Sessel, der mit jeder Sofa- oder Ecksofa kombiniert werden kann. Es gehört zu der Kangou-Familie, das Design seiner niedrigen Rückenlehne passt perfekt für jeden Benutzer an und das Lordosenstütze bietet großen Komfort an. Es ist mit Holzbeinen, Schaukelfuß oder Schwenkfuß verfügbar.

Design:
Félix López Gil
2017



Dalmata 66



Wari 32



Scott 66

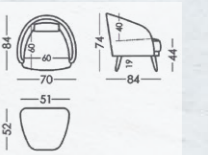

Harpa 271

344

Kylian

Kylian es el alter ego de Komba; comparte diseño de asiento y brazos, pero su respaldo crece y adopta una línea suave y curva que le aporta un aire más tradicional. La combinación de la riñonera y el reposacabezas con contrapeso le otorga una comodidad envidiable. Komba y Kylian forman parte de la misma familia que nuestro modelo Kangou.

Kylian is Komba's alter ego; they share the seat and arm design, but Kylian has a higher backrest that adopts a smooth and curved line that gives it a more traditional look. The combination of the lumbar cushion and the weighted headrest provides an incredible comfort. Komba and Kylian belong to the same family as our model Kangou.

Kylian est l'alter ego de Komba; il partage une conception d'assise et d'accoudoir, mais son dossier grandit et adopte une ligne douce et courbé qui lui apporte un air plus traditionnel. La combinaison du lombaire et de l'appuie-tête avec contre-poids lui octroie une commodité enviable. Komba et Kylian font partie de la même famille que notre modèle Kangou.

Kylian ist Komba's Alter ego, beide haben gleich Sitz und Armlehnen Design aber die Rückenlehne ist höher und gibt eine milde Linie und Kurve, das bedeutet ein traditionellerer Touch. Die Kombination von Lordosenstütze und Kopfstütze mit einem Gegengewicht, das ein beneidenswerter Komfort gibt. Komba und Kylian gehören zu der gleichen Familie als unseres Modell Kangou.

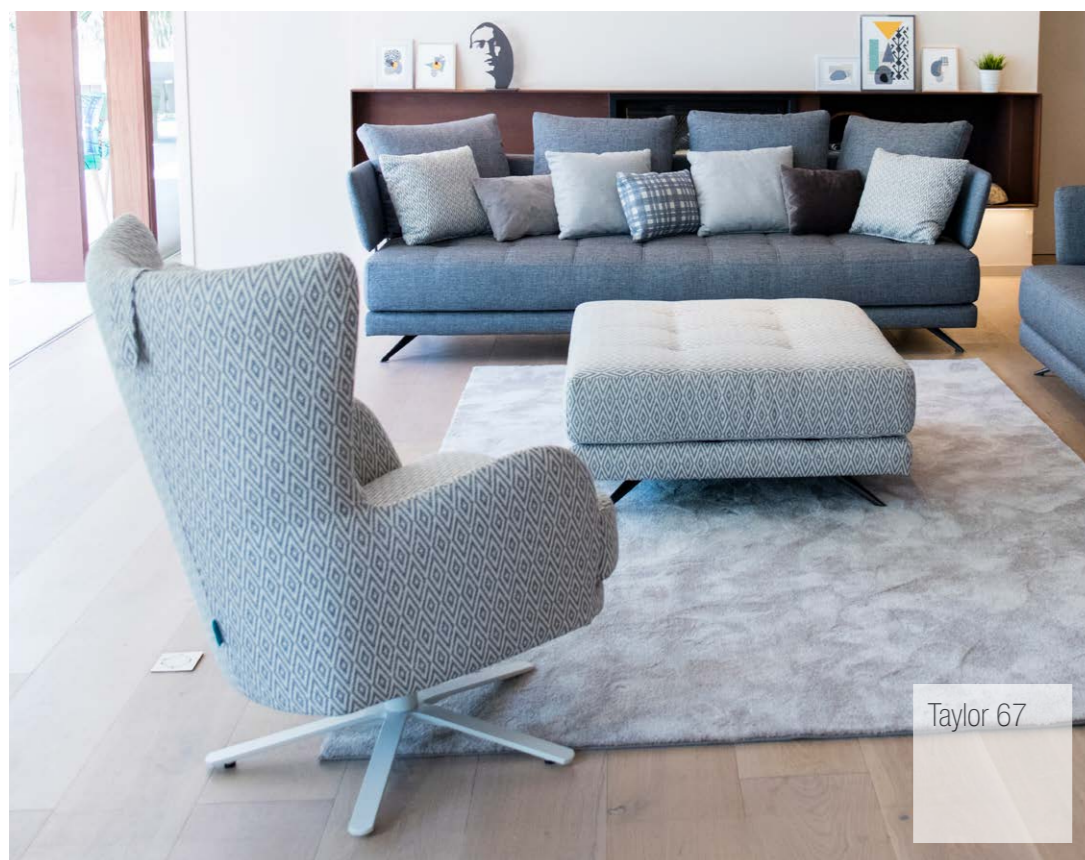

Taylor 67



Leopard 45

Design:
Félix López Gil
2017

fama

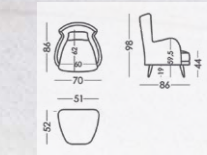

Taylor 67

344

La Caracola

¿Galán de noche? ¿Recibidor? ¿Telefonera? Aunque este eslogan pueda no ser ya tan adecuado a la época actual, lo cierto es que quince años después de su lanzamiento La Caracola se ha convertido ya en un clásico del mueble tapizado y su diseño sigue totalmente actualizado. La mesa del brazo le aporta gran funcionalidad, además de una imagen atractiva y especial.

Reading table? Hall chair? Telephone table? Although this slogan may not be so appropriate to the current times, the truth is that fifteen years after its launch La Caracola has already become a classic of upholstered furniture and its design remains fully updated. The arm table gives it a great functionality, as well as an attractive and very special look.

Valet de nuit ou siège d'entrée? Bien que ce slogan puisse paraître désuet, il est vrai que quinze ans après son lancement, La Caracola est devenu un classique du meuble tapissé avec un design totalement actualisé. La tablette de l'accoudoir lui apporte une grande fonctionnalité, en plus d'une image attractive et spéciale.

Lesetisch? Telefon Tisch? Obwohl dieser Slogan möglicherweise nicht so angemessen für die aktuelle Zeit ist, die Wahrheit ist, dass fünfzehn Jahre nach seinem Start, ist La Caracola bereits ein Klassiker von Polstermöbeln und seine Design bleibt vollständig aktualisiert. Der Armtisch gibt ihm eine tolle Funktionalität, sowie einen attraktiven und ganz besonderen Look.

Design:
Félix López Gil
2000

fama

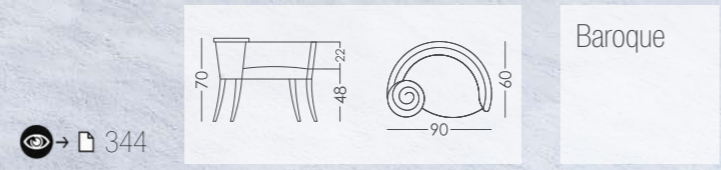

Baroque





Lenny

Lenny



Club 27

Lenny es quizás nuestro diseño más emblemático, un inteligente juego de curvas cóncavas y convexas que crean un sillón único e irrepetible. Su asiento y respaldo de fibra le aportan una comodidad increíble. La base es un mecanismo giratorio y balancín. El puff redondo es el complemento perfecto para elevar la comodidad de Lenny a la máxima potencia.

Lenny is perhaps our most iconic design, a clever combination of concave and convex curves that create a unique and unrepeatable armchair. Its fibre seat and back cushions offer an incredible comfort. The base is a swivel and rocking mechanism. The round footstool is the perfect accessory to make Lenny an amazingly comfortable piece.

Le Lenny est peut-être notre dessin le plus emblématique, un jeu intelligent de courbes concaves et convexas qui font de ce fauteuil, une pièce unique en son genre. Son assise et dossier de fibre lui apportent une commodité incroyable. La base est un mécanisme tournant et balancier. Le pouf arrondi est le complément parfait pour élever la commodité du Lenny à la puissance maximale.

Lenny ist vielleicht unser ikonisches Design, eine kluge Kombination von konkaven und konvexen Kurven, die einen einzigartigen und unwiederholbaren Armsessel schaffen. Seine Sitz und Rücken Kissen aus Faser bieten einen unglaublichen Komfort an. Die Basis ist ein Schwenk- und Schaukelmechanismus. Der runde Hocker ist das perfekte Accessoire, um Lenny erstaunlich zu machen.



Dalmata 64



Dalmata 81

Design:
Félix López Gil
2005

fama



Magno

Magno es un sillón auxiliar con un diseño muy original y atractivo. Su base de fundición de aluminio permite girar 360°, y existe la opción de base con ruedas. La altura es regulable mediante un mecanismo de gas. Es ideal para instalaciones.

Magno is an occasional office chair with a very original and attractive design. Its aluminium base swivels 360°, and optionally it can have castors. The height is adjustable with a gas mechanism. It is ideal for contract.

Magno est un fauteuil auxiliaire avec un design très original et attractif. Sa base de fonte en aluminium permet de le pivoter à 360°, et l'option de base existe avec roulettes. La hauteur est réglable au moyen d'un mécanisme à gaz. Idéal pour des installations.

Magno ist ein Bürostuhl mit einem sehr originellen und attraktiven Design. Seine Aluminiumbasis dreht sich um 360° und kann optional auch Rollen haben. Die Höhe ist mit einem Gasmechanismus einstellbar. Es ist ideal für Objekteinrichtungen.

Design:
Félix López Gil
2002

fama



Mario

Mario es un nuevo modelo de sillón cama de líneas rectas y suaves que contribuyen a su diseño sobrio y sencillo. Resulta ideal para estancias de tamaño reducido donde necesitamos la versatilidad de poder convertirlo en cama cuando sea necesario. Destaca por su gran comodidad y por la ventaja de que no parece un sillón cama.

Mario is a new model of a straight and soft bed armchair that contributes to its sober and simple design. It is ideal for small rooms where we need the versatility of being able to convert it to bed when necessary. It stands out for its great comfort and the advantage that it does not look like a sofa bed.

Mario est un nouveau modèle de fauteuil-lit aux lignes droites et douces qui contribuent à son design sobre et simple. Il est idéal pour les petites pièces où nous avons besoin de la polyvalence pour le transformer en lit quand c'est nécessaire. Il se distingue pour être très confortable et par l'avantage de ne pas ressembler à un fauteuil-lit.

Mario ist ein neuer Schlafsessel mit geraden und sanften Linien, die zu seinem schlichten und einfachen Design beitragen. Es ist ideal für kleinere Einrichtungen, mit wenig Platz, in denen die Vielseitigkeit benötigt wird, es bei Bedarf in ein Bett verwandeln zu können. Es sticht heraus wegen seines großen Komforts und dem Vorteil, dass es nicht nach ein Schlafsessel aussieht.

Design:
Félix López Gil
2019

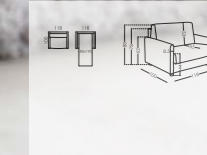
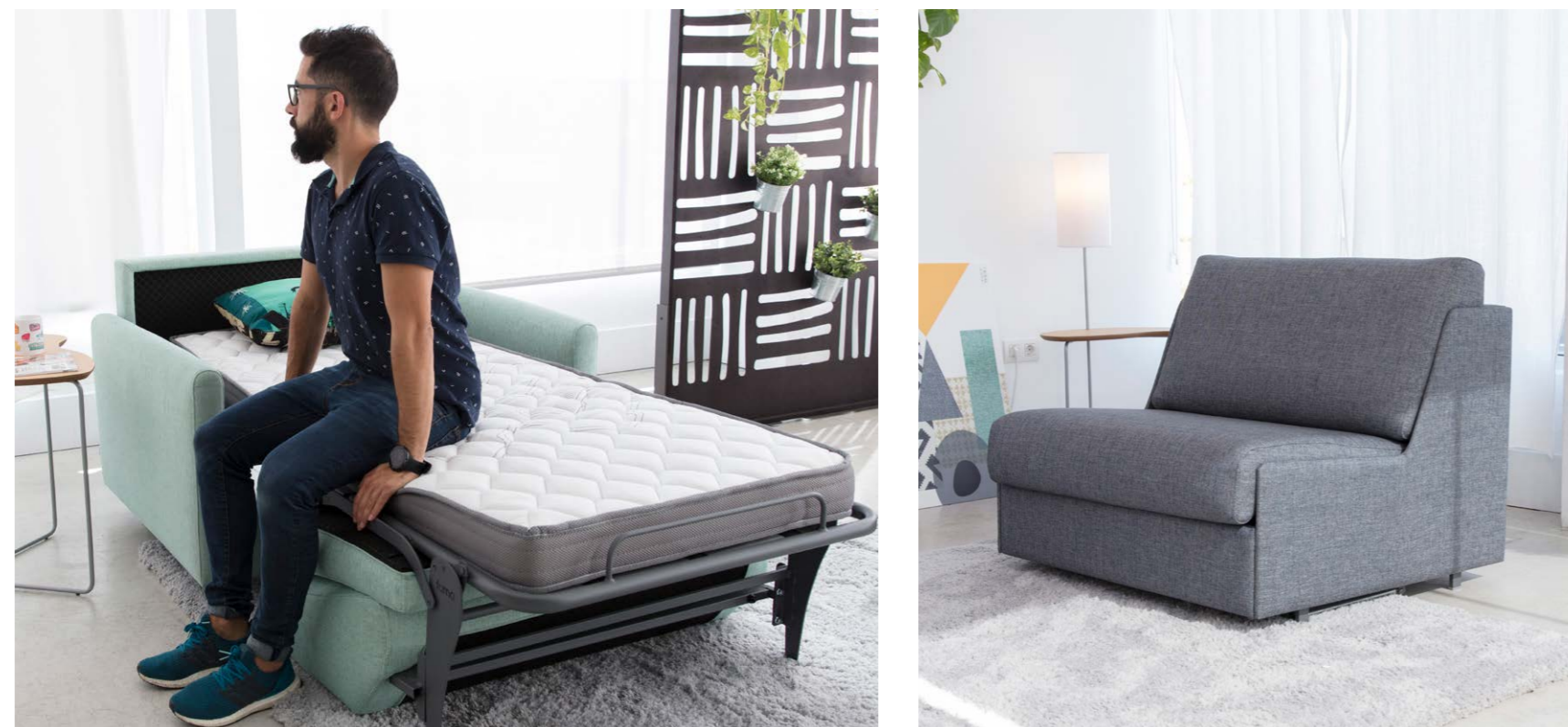

Miranda

Miranda, un sillón especial, ligero, cómodo, sensual... Su diseño con altas patas de madera nos traslada a los diseños escandinavos de los años 50.

Cuando se combina con su puff, el resultado es espectacular, pero sobre todo comodísimo. Además ofrece la opción desenfundable, lo que te permite adaptar la tapicería a cada estación del año.

Miranda is a special chair, light, comfortable and attractive... Its tall wooden legs remind us of the Scandinavian designs from the 50s. When combined with its footstool, the design is just superb, but above all, it's really comfortable. It's available with a removable cover, which allows you to adapt the fabric to every season of the year.

Miranda, un fauteuil spécial, léger, confortable, sensuel... Son design avec des pieds hauts en bois nous emmène vers les designs scandinaves des années 50. Quand il est accompagné du pouf, le résultat est spectaculaire, mais surtout très confortable. De plus, il offre l'option déhoussable, ce qui permet d'adapter le tissu à chaque saison de l'année.

Miranda ist ein besonderer Armsessel, leise, bequem, sinnlich... Seine hohe Holzbeine Design bringt in Erinnerung an das skandinavische Design der 50er Jahre. Wenn wir es mit dem Hocker kombinieren, ist das Resultat erfolgreich. Außerdem steht es abnehmbar zur Verfügung, dass es uns erlaubt, die Polsterstoffe passen an jeder Jahreszeit.

Design:
Félix López Gil
2014

fama



Moon

Moon cautiva a primera vista, pero enamora en el momento en que se prueba. Un concepto de relax distinto a todo. La amplitud de sus formas nos ofrece la posibilidad de encontrar una gran variedad de posturas comodísimas, tumbados hacia arriba, de costado, abrazados al cojín, etc. Además, el mecanismo es reclinable, giratorio y balancín. Moon es la pieza ideal para que las mamás puedan disfrutar de los mejores momentos con sus bebés recién nacidos.

Moon attracts at first sight, but you love it once you try it. A concept of recliner different to everything else. Its wide measures offer us the possibility of finding a great variety of very comfortable positions, lying up, on one side, embracing the cushion, etc. In addition, the mechanism is reclining, swivel and rocking. Moon is the ideal piece where moms can enjoy the best moments with their new-born babies.

Le Moon captive à première vue, par la suite dès qu'on l'essaie, on en tombe amoureux. Un concept de relax différent du reste. L'amplitude de ses formes nous offre la possibilité de trouver une grande variété de postures très confortables, allongé vers le haut, de côté, le coussin dans les bras, etc... De plus, le mécanisme est inclinable, tournant et balancier. Moon est la pièce idéale pour que les mamans profitent des meilleurs moments avec leurs bébés.

Moon zieht auf den ersten Blick an, aber du liebst es, wenn du es versuchst. Ein Konzept von Relaxessel anders als alles andere. Seine breiten Maßnahmen bieten uns die Möglichkeit an, eine Vielzahl von sehr bequemen Positionen zu finden, auf einer Seite zu liegen, um das Kissen zu umarmen, usw. Darüber hinaus ist der Mechanismus liegend, schwenkend und schaukelnd. Moon ist das ideale Stück, wo Mütter die besten Momente mit ihren Neugeborenen genießen können.



Design:
Félix López Gil
2001

fama

345

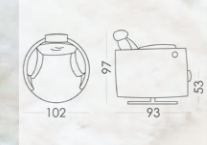

Dalmata 86



MOONRISE

Dalmata 78

MOONRISE



Antiq Colonial Jeans



Quince años después de la creación de uno de nuestros iconos más importantes, el relax Moon, ha llegado el momento de realizar un ejercicio de actualización. Al observar el diseño de Moon, nadie imagina que nuestro mayor superventas de todos los tiempos pueda tener ya quince años. Por eso, a la hora de actualizarlo, poco podíamos cambiar para mejorar un diseño que en absoluto ha quedado obsoleto. Únicamente hemos realizado pequeños cambios enfocados a mejorar su enorme comodidad: una nueva cabecrerilla y un reposapiés continuo que han conseguido lo que parecía imposible: superar la comodidad de Moon. Así nace Moonrise, un modelo que va a convivir con el modelo Moon clásico.

Fifteen years after the creation of one of our classics, the Moon relax, we wanted to update it. When looking at Moon, no one would say that this bestseller is already fifteen years old. The design remains totally current, so there was not much that we could change, except for some features that would improve its amazing comfort: we have designed a new adjustable fibre headrest, and we have joined the seat cushion and the footrest in one piece. This way Moonrise is born, a model that will coexist with the classic Moon.

Quinze ans après la création de l'un de nos modèles phares, le relax Moon, il est temps d'effectuer une actualisation. En observant le design du Moon, personne ne pouvait imaginer que notre plus grande vente de tous les temps avait déjà quinze ans. Pour cela, au moment de l'actualiser, il y avait peu de chose à changer pour améliorer un design qui dans l'absolu est resté obsolète. Nous avons réalisé des petits changements qui vont le rendre encore plus confortable qu'avant: une nouvelle tête et un repose-pied en un seul tenant, chose qui paraissait impossible: surpasser le confort du Moon actuel. De là naît le modèle Moonrise, un modèle en harmonie avec le Moon classique.

Fünfzehn Jahre nach der Schaffung eines unserer Klassiker, der Relaxessel Moon, wollten wir es aktualisieren. Bei der Betrachtung des Moon Design würde niemand sagen, dass dieser Bestseller fünfzehn Jahre alt ist. Das Design bleibt total aktuell, so dass es nicht viel gab, dass wir ändern konnten, außer für einige Features, die seinen erstaunlichen Komfort verbessern würden: wir haben eine neue verstellbare Kopfstütze aus Faser entworfen und das Sitzkissen und die Fußstütze in einem Stück verbunden. Auf diese Weise ist Moonrise geboren, ein Modell, das mit dem klassischen Moon koexistieren wird.



Design:
Félix López Gil
2016

fama

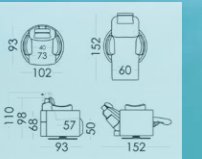

Dalmata 64

345

MOONRISE XL



Moonrise XL, no podíamos evitarlo, nos gusta crear sofás pequeños o sillones grandes (depende de cómo se mire), pensados para esas parejas que se quieren y a las que les gusta disfrutar en casa acompañados. Casi sin quererlo hemos creado una nueva tipología de relax para dos personas, una pieza única, genial y encantadora. El relax se controla con un mando a distancia y se puede parar en distintas posiciones. Este modelo lleva dos cabeceras independientes, ajustables en altura. Si no quieres caer en la tentación, mejor no lo pruebes.

We like creating compact sofas or large armchairs. Moonrise XL is the result of this, a special piece designed for those couples who love each other and like to enjoy their relax moments together. It is a new typology of recliner for two people, a unique, great and charming piece. The reclining system works with a remote control and can be stopped in different positions. This model has two independent adjustable headrests. If you don't want to fall into temptation, you'd better not try it.

Moonrise XL, on ne pouvait pas l'éviter, nous aimons créer des «petits canapés» ou «grands fauteuils», pensés pour ces couples qui s'aiment et ces gens qui aiment être accompagnés à la maison. Presque sans le vouloir, nous avons créé une nouvelle typologie de relax pour deux personnes, une pièce unique, géniale et chaleureuse. Le relax est contrôlé par une commande à distance et peut s'arrêter dans des différentes positions. Ce modèle comprend deux têtes indépendantes, réglables en hauteur. Si vous ne voulez pas tomber dans la tentation, il vaut mieux ne pas l'essayer.

Wir mögen kompakte Sofas oder große Sessel. Moonrise XL ist das Ergebnis, ein besonderes Stück für diejenigen Paare, die sich gegenseitig lieben und gerne ihre entspannenden Momente zusammen genießen. Es ist eine neue Typologie von Relaxsessel für zwei Personen, ein einzigartiges, tolles und charmantes Stück. Das Liegesystem arbeitet mit einer Fernbedienung und kann in verschiedenen Positionen gestoppt werden. Dieses Modell hat zwei unabhängige Kopfstützen. Wenn Sie nicht in Versuchung fallen wollen, dann sollen Sie es nicht versuchen.

Design:
Félix López Gil
2016

fama

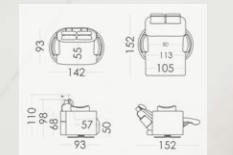

Club 21

345

myclub

Con MyClub hemos creado un nuevo tipo de asiento que estamos seguros encantará a todos aquellos con espíritu joven y atrevido. Aparte de su diseño innovador, formado por líneas rectas, este sillón te sorprenderá ya que podrás conectar tu móvil o tablet gracias a su dispositivo Bluetooth incorporado, y con sus estupendos altavoces podrás escuchar toda la música que quieras durante horas y horas.

With MyClub we have created a new type of armchair which we are sure you will love for its young and daring spirit. Apart from the innovative design made of straight lines, this armchair will surprise you due to the possibility of connecting your smartphone or tablet to it through its Bluetooth enabled device. With its great speakers you will spend hours listening to your favorite music.

Avec le Myclub, nous avons créé un nouveau type d'assise qui enchantera toutes les personnes avec un esprit jeune et osé. En plus de son design innovateur formé par des lignes droites, ce fauteuil vous surprendra car vous pouvez connecter votre téléphone portable ou tablette à son dispositif Bluetooth incorporé. Avec ses baffles, vous pourrez écouter toute la musique que vous voudrez pendant des heures et des heures.

MyClub ist eine Art von Sitz, an der alle mit jugendlichem und kühnem Geist verlieben werden. Es hat ein außerordentliches Design mit geraden Linien und Formen und auch können Sie Ihre Handy oder Tablet damit verbinden. Genießen Sie es von Ihrem Sofa und Ihrer Musik gleichzeitig!

Design:
Félix López Gil
2013

fama

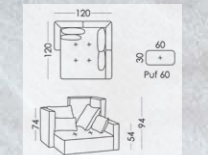
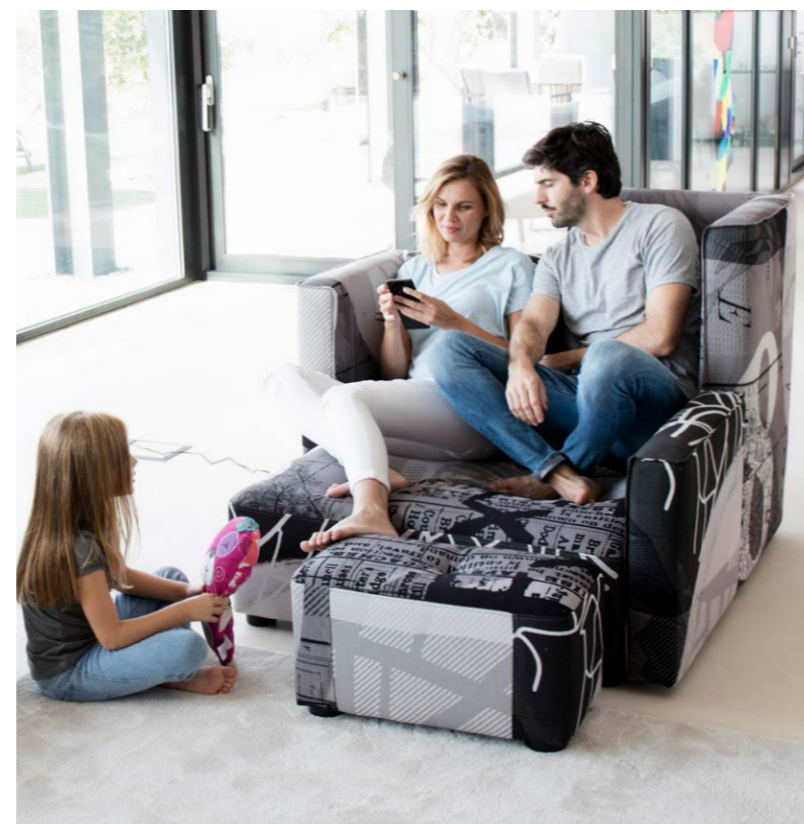

Mynest

Mynest fue el primero de nuestros You&Me. Un nuevo concepto de sillón de dimensiones generosas, que podemos disfrutar solos o en compañía. Un "nido" para disfrutar en casa y evadirnos de todo. Ideal para leer, escribir, navegar por internet, y ahora también, gracias a su dispositivo Bluetooth y altavoces integrados, un espacio especial donde escuchar toda la música a través de nuestro móvil o tablet. Además, Mynest esconde una agradable sorpresa, una manta oculta bajo el respaldo, para que podamos sacarle el mejor partido a nuestro sillón.

Mynest was our first You&Me. A new concept of armchair with generous dimensions that we can enjoy on our own or with our partner. A "nest" to enjoy at home and disconnect from the world. Ideal for reading, writing, working with our laptop or tablet, etc. Now also, thanks to its Bluetooth device and integrated speakers, it becomes a special place where we can listen to all the music from our Smartphone or tablet. In addition, Mynest hides a pleasant surprise, a throw hidden under the back cushion, an extra functionality to enjoy our armchair.

Design:
Félix López Gil
2009

fama

Mynest a été l'un de nos premiers You&Me. Un nouveau concept de fauteuil à grandes dimensions où l'on peut profiter seul ou en compagnie. Un "nid" pour profiter chez soi et s'évader du reste du monde. Idéal pour lire, écrire, surfer sur Internet et maintenant aussi, grâce à son dispositif Bluetooth et ses baffes intégrés, un endroit particulier où écouter de la musique à travers du portable ou de la tablette. En plus, le Mynest comprend un plaid caché en dessous du dossier afin de profiter encore mieux du fauteuil.

Mynest war unser erstes You&Me. Ein neues Konzept von Armsessel mit großzügigen Dimensionen, die wir allein oder mit unserem Partner genießen können. Ein "Nest" zu Hause zu genießen und von der Welt zu trennen. Ideal zum Lesen, Schreiben, Arbeiten mit unserem Laptop oder Tablet, etc. Jetzt auch dank des Bluetooth-Geräts und der integrierten Lautsprecher wird es ein besonderer Ort, wo wir alle Musik von unserem Smartphone oder Tablet hören können. Darüber hinaus versteckt Mynest eine angenehme Überraschung, eine Deckel, die unter dem Rückenkissen versteckt ist, eine zusätzliche Funktionalität, um unseren Sessel zu genießen.



Club 31
Venetian
Matiss 08



346



Nadia

Nadia es un nuevo relax balancín, giratorio y motorizado.

Su exclusivo diseño se puede combinar con cualquier otro modelo, especialmente con el modelo Nadine.

Dispone de reposacabezas independiente regulable en altura. Utiliza el mismo mecanismo relax que el modelo Moonrise y es 15 cm más estrecho.

Nadia is a new swivel, rocker and electric recliner.

Its exclusive design can be combined with any other model, especially with Nadine.

It comes with a headrest adjustable in height. The recliner mechanism is the same as in the Moonrise but this model is 15 cm narrower.

Nadia est un nouveau relax balancier, pivotant et motorisé.

Son design exclusif peut être combiné avec n'importe quel modèle, spécialement avec le modèle Nadine.

Il dispose d'un repose-tête indépendant ajustable en hauteur. Il utilise le même mécanisme relax que le modèle Moonrise et est 15 cm plus étroit.

Nadia ist ein neuer Dreh und Schaukel Elektro-Relax Sessel.

Sein exklusives Design können Sie mit vielen anderen Modelle kombinieren, vor allem mit dem Nadine. Es verfügt über eine unabhängige Kopfstütze, höhenverstellbar.

Es ist der selbe Mechanismus des Moonrise aber 15 cm schmaller.

Design:
Félix López Gil
2019

fama

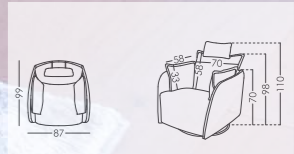

Nadia



Axis 49



Club 34

Nina

La versión sillón y You&Me de Nina son piezas realmente cómodas con un diseño muy elegante, que nos permite utilizarlos como complemento para cualquier modelo de sofá o modular.

The armchair and You&Me version of model Nina are really comfortable pieces with a very elegant design, which allows us to use them as a complement for any model of sofa or modular.

La version fauteuil et le You&Me du Nina sont des pièces vraiment confortables avec un design très élégant, qui nous permet de les utiliser comme complément à n'importe quel modèle de canapé ou modulaire.

Die Sesselversion und der You&Me vom Nina sind wahr bequeme Stücke. Mit einem sehr eleganten Design, erlaubt es uns, es als Ergänzungsmöbelstück für andere Sofas oder Modulsofas benutzen zu können.



Maui 50

Design:
Félix López Gil
2018

fama



Joplin 54



346

Oscar

El clásico sillón orejero de siempre, tratado con un lenguaje contemporáneo. De dimensiones generosas, ofrece una comodidad excepcional. Está disponible con patas de madera o de metal, para un look más moderno.

The classic wingchair, treated with a contemporary language. With generous dimensions, it offers an exceptional comfort. It is available with wooden or metal legs, for a more modern look.

La bergère classique à oreilles, traité avec un langage contemporain. Aux dimensions généreuses, il offre une commodité exceptionnelle. Disponible avec pieds en bois ou de métal pour un look plus moderne.

Der klassische Flügelstuhl, der mit einer zeitgenössischen Sprache behandelt wird. Mit großzügigen Abmessungen bietet es einen außergewöhnlichen Komfort an. Es ist mit Holz- oder Metallbeinen verfügbar, für ein moderneres Aussehen.

Design:
Félix López Gil
2001

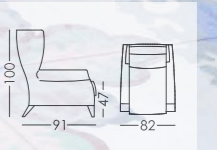

346

Pacific O



Venetian Club 31 Venice 03

Design:
Félix López Gil
2017

fama

Pacific "O" es un asiento circular, con el que podemos jugar poniendo y quitando respaldos de forma rápida y sencilla, mediante un ingenioso sistema de sujeción. De esta manera, podemos pasar de un puff redondo a un sillón en un abrir y cerrar de ojos, o incluso cerrarlo completamente formando un "nido" muy especial para evadirnos de todo. Pacific "O" nos permite conseguir una gran cantidad de posiciones orgánicas y naturales. Conseguimos que el sillón se adapte en cada momento a nuestro estado de ánimo o a la acción que estemos realizando, tanto solos como en pareja.

Pacific "O" consists on a round base where we can easily add or remove back supports, thanks to a clever fixing system. This way we can turn a round footstool into an armchair in the blink of an eye, or even close it completely forming a very special "nest" to disconnect from the world. Pacific "O" offers us a lot of organic and natural positions. We can adapt the armchair to our mood and enjoy it as we want in every moment, either on our own or as a couple.

Pacific « O » est un fauteuil circulaire, avec lequel on peut jouer en y ajoutant ou enlevant des supports dossier de façon simple et rapide, moyennant un système ingénieux de fixation. De cette façon, nous pouvons passer d'un pouf arrondi à un fauteuil en un clin d'oeil, ou même complètement le fermer en formant un "nid" très spécial pour nous évader de tout. Pacific "O" nous permet d'obtenir une grande quantité de positions organiques et naturelles. Nous obtenons ainsi que le fauteuil s'adapte à chaque moment à notre état animique ou à l'action que nous réalisons seuls ou en couple.

Pacific "O" besteht aus einer runden Basis, wo wir Rückenstützen in sehr schneller und einfacher Weise hinzufügen oder entfernen können, dank eines cleveren Befestigungssystems. Auf diese Weise können wir einen runden Hocker in einen Sessel im Handumdrehen oder sogar ein ganz besonderes „Nest“ bilden, um wir die Welt zu vergessen. Pacific "O" bietet uns viele organische und natürliche Positionen an. Wir können den Armsessel an unsere Stimmung anpassen und genießen, wie wir es in jedem Augenblick wünschen, entweder allein oder mit unseren Partner.



346

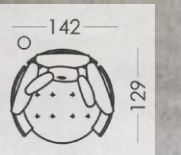

Venetian

Pauline

Inspirado en los clásicos divanes, Pauline es una pieza especial, con un diseño atractivo y elegante. Los cojines sueltos le aportan gran comodidad, a la vez que permiten crear combinaciones de telas muy interesantes. Este chaise longue lleva una rueda frontal que permite orientarlo dentro de la estancia donde se encuentre. Existe la opción de añadir un tirador en el respaldo para facilitar su desplazamiento.

Inspired by the classic divans, Pauline is a very special piece, with an attractive and elegant design. The loose cushions provide a great comfort, while offering the possibility of creating very interesting fabric combinations. This chaise longue has a front wheel that allows us to orient it inside the room. As an option, we can have it with a handle on the rear of the back, for moving it easily.

Inspirée des divans classiques, Pauline est une pièce spéciale, avec un design attractif et élégant. Les coussins jetés lui apportent une grande commodité, en permettant de créer des combinaisons de tissus très intéressantes. Cette chaise longue comprend une roulette frontale qui permet de l'orienter vers où on le désire. Il existe l'option d'ajouter un tireur dans le dossier pour faciliter son déplacement.

Es ist von der klassischen Divans inspiriert, Pauline ist ein ganz besonderes Stück mit einem attraktiven und eleganten Design. Die losen Kissen sorgen für einen angenehmen Komfort und bieten die Möglichkeit an, sehr interessante Stoffkombinationen zu kreieren. Diese Chaise Longue hat ein Vorderrad, das uns erlaubt, es im Raum zu orientieren. Als Option können wir es mit einem Griff auf der Rückseite des Rückens haben, um es leicht zu bewegen.

Design:
Félix López Gil
2003

fama



Club 55
Supernatural



Club 55
Nonne



Club 55
Supernatural
Venice 30

346

Romeo

Con su atractivo diseño de formas curvas, Romeo es un sillón de generosas dimensiones y gran comodidad. Nació a partir del modelo Lenny, con un estilo algo más masculino. Dotado de un mecanismo balancín y reclinable con pie de acero niquelado. Es ideal para combinarlo con cualquier modelo de sofá o modular.

With its attractive design of curved shapes, Romeo is a very comfortable large size armchair. It was born from the Lenny model, but with a somewhat more masculine style. It is equipped with a chromed swivel and rocking base. It combines perfectly with any model of sofa or corner unit.

Avec son design attractif à formes courbées, Roméo est un fauteuil aux dimensions généreuses et de grande commodité. Il est né à partir du modèle Lenny, avec un style un peu plus masculin. Doté d'un mécanisme balancier inclinable avec un pied en acier nickelé Il est idéal pour le combiner avec n'importe quel modèle de canapé ou modulaire.

Mit seinem attraktiven Design von geschwungenen Formen ist Romeo ein sehr bequemer großer Armsessel. Es wurde aus dem Lenny-Modell geboren, aber mit einem etwas mehr maskulinen Stil. Es kommt mit einer verchromten Dreh- und Schaukelbasis. Es verbindet sich perfekt mit jedem Modell der Sofa oder Eckesofa.

Design:
Félix López Gil
2009

fama



Antiq Colonial
Jeans

347

Roxane



Nola 72
Bauman 03



Nola 72
Blade 18

Roxane es un sillón con un diseño muy especial que te hará disfrutar de momentos inolvidables. Su respaldo curvo crea un ambiente de tranquilidad que nos permite evadirnos de todo y disfrutar de los momentos de relax. La base giratoria y el puff le aportan una gran comodidad. La forma del puff nos permite adaptarlo al sillón tanto frontal como lateralmente, aportando una comodidad increíble en todas las posiciones. El sillón puede ir con base giratoria o con patas de madera o metal.

Roxane is an armchair with a very special design where you will enjoy unforgettable moments. Its curved backrest creates an atmosphere of tranquillity to enjoy our leisure moments. The swivel base and footstool provide a great comfort. The shape of the footstool make it perfect to attach it to the armchair either frontally or on the side, offering very comfortable positions. The armchair is available with swivel base or with wooden or metal legs.

Roxane, c'est un fauteuil avec un design très spécial qui vous fera profiter de moments inoubliables. Son dossier courbé crée une ambiance de tranquillité qui permet de nous évader du monde et de profiter des moments de relax. La base pivotante et le pouf lui apportent une grande commodité. La forme du pouf nous permet de l'adapter au fauteuil autant de face que latéralement, en y apportant une commodité incroyable dans toutes les positions. Le fauteuil peut être pivotant ou avec des pieds bois ou métal.

Roxane ist ein Sessel mit einem ganz besonderen Design, wo Sie unvergessliche Momente genießen werden. Seine gebogene Rückenlehne schafft eine Ruhe Atmosphäre, um unsere Freizeitmomente zu genießen. Die schwenkbare Basis und der Hocker sorgen für einen angenehmen Komfort. Die Form des Hockers macht es perfekt, um es an den Armsessel entweder frontal oder auf der Seite zu befestigen und bietet sehr bequeme Positionen. Der Sessel ist mit Drehbasis oder mit Holz- oder Metallbeinen verfügbar.

Design:
Félix López Gil
2014

fama



Club 34
Maui 50
Salonga 50

347

Simone



Osiris 51
Venetian



Cupido

Al igual que en el modelo Nina, la versión sillón y You&Me de Simone son piezas espectaculares y realmente cómodas con una identidad propia. Su diseño atrevido y moderno nos permite utilizarlos como complemento para cualquier modelo de sofá o modular.

Like model Nina, the Simone armchair and You&Me versions are spectacular and really comfortable pieces with their own identity. Their daring and modern design allows us to use them as a complement for any model of sofa or modular.

Comme pour le modèle Nina, la version fauteuil et le You&Me du Simone sont des pièces spectaculaires et vraiment confortables avec une identité propre. Leur design audacieux et moderne nous permet de les utiliser comme complément à n'importe quel modèle de canapé ou modulaire.

So wie beim Nina Modell, sind die Sessselversion und der You&Me vom Simone wirklich spektakuläre Stücke und wahr bequem, mit eigener Identität. Das wagemütige und attraktive Design ermöglicht uns es als Ergänzungsmöbelstück für andere Sofas oder Modulsofas benutzen zu können.

Design:
Félix López Gil
2018

fama

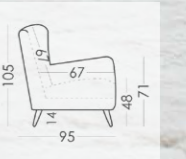

Osiris 49

Sun

Sillón de medidas reducidas con respaldo extra-alto. Tiene una sentada ergonómica gracias a su asiento firme y a la altura de los brazos. Es un diseño idóneo para personas mayores a las que les gusta sentarse más erguidas.

Armchair with compact measures and extra-high back. It favours an ergonomic position thanks to its firm sitting and to the arms height. It is specially suitable for seniors who prefer upright positions.

Fauteuil de dimensions réduites mais avec un dossier extra-haut. Il a une assise ergonomique grâce à son assise ferme et à la hauteur des accoudoirs. C'est un design idéal pour les personnes âgées qui aiment s'asseoir le dos bien droit.

Sessel mit kompakten Maßen und extrahoher Rückenlehne. Es begünstigt eine ergonomische Position dank seiner festen Sitzung und der Armlehne Höhe. Es ist besonders für Senioren geeignet, die aufrechten Positionen bevorzugen.

Design:
Félix López Gil
2005

fama



347

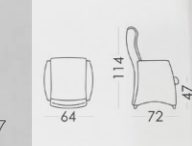

Club 08

Swing

Sillón muy confortable de gran ligereza visual y diseño atrevido. Sus formas curvas favorecen una postura ergonómica. Los brazos le proporcionan una comodidad extra. La base giratoria es de acero cromado. Se puede complementar con el puff redondo del modelo Lenny.

Very comfortable armchair of great visual lightness and a daring design. Its curved shapes favour an ergonomic position. The arms provide extra comfort. It comes with a chromed swivel base. We can complement it with the Lenny footstool.

Fauteuil très confortable de grande légèreté visuelle et d'une conception audacieuse. Ses formes courbées favorisent une posture ergonomique. Les accoudoirs lui fournissent une commodité extra. La base tournante est en acier chromé. On peut lui ajouter le pouf arrondi du modèle Lenny.

Sehr bequemer Armsessel von großer visueller Leichtigkeit und einem gewagten Design. Seine gebogenen Formen begünstigen eine ergonomische Position. Die Armlehne bringen einem zusätzlichen Komfort. Es kommt mit einer verchromten Drehbasis. Wir können es mit dem Lenny- Hocker ergänzen.

Design:
Félix López Gil
2005

fama

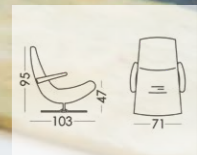

Mystic 37

Tomy

Tomy es un sillón de una gran comodidad y medidas contenidas. Tiene una sentada ergonómica gracias a su asiento firme y a la altura de los brazos. Es ideal para instalaciones, oficinas, etc. Está disponible con patas de plástico, de madera o con ruedas.

Tomy is an armchair of great comfort and compact measures. It has an ergonomic sitting thanks to its firm seat and the height of the arms. It is ideal for hotels, offices, etc. It is available with plastic or wooden legs, or with castors.

Tomy est un fauteuil d'une grande commodité et de mesures contenues. Son assise est ergonomique grâce à son assise ferme et à la hauteur des accoudoirs. Il est idéal pour des installations, des bureaux, etc. Il est disponible avec des pieds en plastique, en bois ou avec roulettes.

Tomy ist ein Armsessel von großem Komfort und kompakten Maßen. Es hat eine ergonomische Sitz Position dank seiner festen Sitz und die Armlehne Höhe. Es ist ideal für Hotels, Büros, usw. Es ist mit Plastik oder Holz Beine, oder mit Rollen verfügbar.

Design:
Félix López Gil
1992

fama



El sistema powerlift (o levanta-personas) es un sistema que además de hacer la función de mecanismo relax, eleva el asiento hacia arriba, de forma que deja al usuario casi de pie. Este tipo de sillón aporta una gran diferencia en calidad de vida para los usuarios que todavía tienen independencia, y en otros muchos casos se convierte en algo indispensable, tanto para la persona mayor como para las personas que le ayudan o cuidan.

The powerlift system (lifting chairs), apart from the reclining action, it also raises the seat to leave the person almost standing. As we age, this type of armchair makes a big difference in quality of life for the users who still have independence; in later years when mobility becomes more of a challenge, this type of chair becomes essential to have a good quality of life for both the older person and for the people who help or care.

Le système Power Lift (où lève-personnes) est un système qui en plus de faire relax, élève l'assise jusqu'à laisser l'utilisateur presque debout. Ce type de fauteuil fait déjà la différence en termes de qualité de vie pour les utilisateurs indépendants. Avec le temps, lorsque l'âge et les maladies s'aggravent et la personne ne peut plus se débrouiller toute seule, ce fauteuil devient indispensable pour le bien-être des personnes âgées mais aussi de ceux qui prennent soin d'elles.

Powerlift ist ein System, das die Funktion von Relaxmechanismus hat, hebt es auch den Sitz nach oben und lässt dem Benutzer fast stehen. Diese Art von Armsessel bringt eine Verbesserung der Lebensqualität der Benutzer, die noch unabhängig sind. Es verwandelt aber auch manchmal in etwas unerlässlich für die Senioren und für die Menschen, die ihm helfen.



LEONARDO



MICHELANGELO



DONATELLO



RAPHAEL

Design:
Félix López Gil
2015



CUIDAMOS DE TI, PARA QUE CUIDES DE LOS TUYOS

- * Fondo reducido, respaldo recto
- * Mecanismo con ruedas
- * Reposapiés con forma curva
- * Posición cardiosaludable
- * Brazo estrecho
- * Cabecera ajustable
- * Motor eléctrico
- * Tapicería anti-manchas
- * Discreto punto de carga
- * Opción fundas de brazo
- * Sistema de frenado
- * Brazos altos

WE LOOK AFTER YOU, SO YOU CAN LOOK AFTER THOSE YOU LOVE

- * Smaller depth, straighter back
- * Wheels mechanism
- * Curved footrest
- * Resting heart position
- * Thin arm
- * Adjustable headrest
- * Electric motor
- * AquaClean fabrics
- * Discreet connector
- * Optional arm covers
- * Braking system
- * High arms

NOUS PRENONS SOIN DE VOUS POUR QUE VOUS PRENIEZ SOIN DES VÔTRES

- * Fond réduit, dossier droit
- * Mécanisme à roulettes
- * Repose-pieds courbé
- * Position cardio salulaire
- * Accoudoir étroit
- * Tête ajustable
- * Moteur électrique
- * Tissus Aqua-Clean
- * Connecteur non visible
- * Option Housse d'accoudoir
- * Système de freinage
- * Accoudoir haut

WIR SORGEN FÜR SIE, UM SIE FÜR DIE DEINIGEN ZU SORGEN

- * Reduzierte Tiefe des Sitzes, gerade Rückenlehne
- * Mechanismus mit Räder
- * Fußstütze mit krummer Form
- * Herzfreundliche Position
- * Enge Armlehne
- * Verstellbare Kopfstütze
- * Elektrischer Motor
- * AquaClean Stoffe
- * Verschiebbarer Aufladenpunkt
- * Umzug für Armlehne nach Wahl
- * Bremssystem
- * Hohe Armlehnen



VOLTA

Es difícil crear nuevas tipologías de sillones que ofrezcan propuestas innovadoras. Volta se eleva del suelo sobre cuatro patas inclinadas, y sin embargo, gracias a un ingenioso sistema, puede girar libremente. El diseño, ligero y atractivo con un moderno acolchado en el respaldo y una forma decreciente, se completa con un ligero puff reposapiés, que en un abrir y cerrar de ojos se transforma en mesa supletoria.

It is difficult to create new types of armchairs that offer innovative proposals. Volta rises from the floor on four wooden legs, but amazingly it can swivel freely thanks to a clever system. Its light and attractive design with a modern padded back and a decreasing shape, is completed with a light footstool, which becomes a side table in the blink of an eye.

Il n'est pas facile de créer des nouvelles typologies de fauteuil qui puissent offrir des propositions innovatrices. Volta s'élève sur quatre pieds inclinés, et pourtant, grâce à un ingénieux système, il est aussi pivotant. Son design léger et attractif avec un matelassage moderne dans le dossier et une forme décroissante se complète avec un léger pouf repose-pied, qui se transforme en un clin d'oeil en une table supplétive.

Es ist schwierig, neue Arten von Sesseln zu kreieren, die innovative Vorschläge anbieten. Volta erhebt sich aus dem Boden auf vier Holzbeinen, aber erstaunlich kann es dank eines cleveren Systems frei drehen. Sein helles und attraktives Design mit einer modernen gepolsterten Rückenlehne und einer abnehmenden Form wird mit einem leichten Hocker vervollständigt, der zum Beistelltisch im Handumdrehen wird.

Design:
Félix López Gil
2014

fama

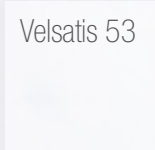
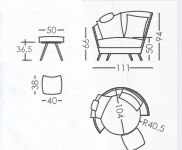

Velsatis 53

348

Zipi&Zape
ArianeLove

Los puffs con respaldo Zipi y Zape tienen un encanto especial, gracias a sus reducidas dimensiones y su gran comodidad. A diferencia de los puffs pequeños e incómodos, Zipi (la versión redonda) y Zape (la versión pentagonal) ofrecen una extraordinaria comodidad gracias a su pequeño respaldo. Son piezas especiales, y como ocupan muy poco espacio, podemos tenerlas en nuestro salón y usarlas cuando sea necesario. Pruébalos, te van a sorprender.

Footstools Zipi & Zape are special pieces thanks to their compact size and great comfort. Unlike small and uncomfortable footstools, Zipi (the round version) and Zape (the pentagonal version) offer an extraordinary comfort thanks to their small backrest. Since they take very little room, we can have them in our living room and use them when necessary. Try them, they will surprise you.

Les poufs avec dossier Zipi et Zape ont un charme spécial, grâce à ses dimensions réduites et sa grande commodité. Contrairement aux poufs petits et inconfortables, Zipi (la version arrondie) et Zape (la version pentagonale) offrent un extraordinaire confort grâce à son petit dossier. Ce sont des pièces spéciales qui occupent très peu d'espace, nous pouvons les avoir dans notre salon et les utiliser quand c'est nécessaire. Essayez-les, ils vont vous surprendre.

Die Hocker Zipi & Zape sind aufgrund ihrer kompakten Größe und ihren guten Komfort besondere Teile. Im Gegensatz zu kleinen und unangenehmen Hocker bieten Zipi (die runde Version) und Zape (die fünfeckige Version) durch ihre kleine Rückenlehne außergewöhnlichen Komfort an. Da sie sehr wenig Platz nehmen, können wir sie in unserem Wohnzimmer haben und sie bei Bedarf benutzen. Versuchen Sie es, Sie werden sich überraschen.

Design:
Félix López Gil
2014

fama

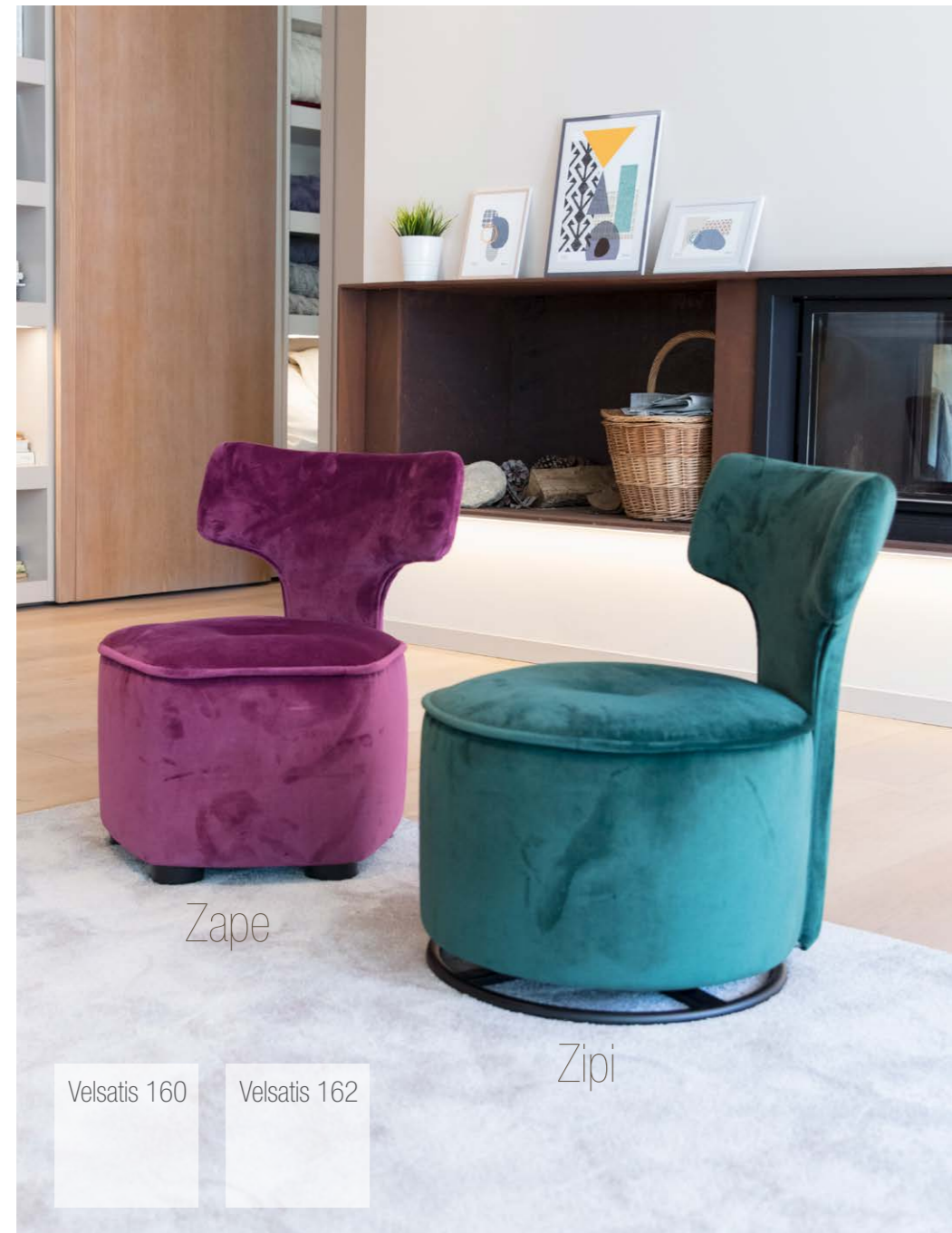

Zape

Zipi

Velsatis 160

Velsatis 162



348

Arianne
Love
Zoe



Zoe es el sillón del modular Arianne Love. Con un diseño redondo, Zoe es una pieza acogedora y muy cómoda que nos permite adaptar la posición gracias a su cojín de respaldo y sus dos cojines de brazo. Su baja altura le aporta una comodidad extra.

Zoe belongs to the Arianne Love family. With a round shape, Zoe is a cosy and very comfortable piece where we can adapt our position thanks to its back and scatter cushions. Its low height provides extra comfort.

Zoe est un fauteuil appartenant à la collection Arianne Love. Avec un design arrondi, Zoe est une pièce accueillante qui permet d'adapter la position souhaitée grâce à son coussin de dossier et ses deux coussins accoudoir. Sa hauteur basse lui apporte une commodité extra.



Zoe gehört zur Arianne Love Eckgruppe. Mit einer runden Form ist Zoe ein gemütliches und sehr komfortables Stück, wo wir unsere Position dank Rücken- und Seite Kissen anpassen können. Seine geringe Höhe bietet zusätzlichen Komfort an.

Design:
Félix López Gil
2001

fama

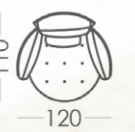

fama

Chairs and Stools

Sillones y Relax
Chaises et Tabourets
Stühle und Hocker

Betty

Betty es un sillón auxiliar ligero y muy cómodo. Gracias a sus dimensiones reducidas nos permite distintos usos: silla de comedor, en el dormitorio, en el despacho, etc. El brazo de madera de haya lacada, además de aportarle un toque de estilo, hace que sea más limpio y duradero. Este sillón resulta ideal para instalaciones. Está disponible también sin los brazos de madera (Marilyn, con patas de madera, o Elvis con pie giratorio).

Betty is a light and comfortable accessory armchair. Thanks to its compact size we can use it in different places: as dining chair, in the bedroom, in the office, etc. The arm of lacquered beech wood, besides adding a touch of style, makes it cleaner and longer lasting. This chair is ideal for contract. A similar model without wooden arms is Marilyn, and with swivel base, Elvis.

Betty est un fauteuil auxiliaire léger et très confortable. Grâce à ses dimensions réduites il nous permet de l'utiliser de différentes manières: chaise de salle à manger, dans la chambre à coucher, dans le bureau, etc... En plus de lui apporter un style différent, l'accoudoir en bois de hêtre laqué fait qu'il soit plus propre et durable. Ce fauteuil semble idéal pour les installations. Il est disponible aussi sans accoudoir en bois (Marilyn, avec pieds en bois, ou Elvis avec un pied pivotant).

Betty ist ein leichter und sehr bequemer Armsessel. Dank seiner geringen Größe ermöglicht verschiedene Anwendungen: Esszimmerstuhl, Bürostuhl, usw. Armlehne aus lackiertem Buchenholz bietet Design aber auch dass, es sauber und haltbar ist. Dieses Modell ist ideal für Objekteinrichtungen. Es ist auch ohne Holz Armlehne verfügbar (Marilyn, mit Holzfüßen oder Elvis mit Schwenkfuß).

Design:
Félix López Gil
2002

fama



Burt

Cada vez más hogares disponen de cocina abierta al salón con barras altas que suelen utilizarse para desayunar, tomar un tentempié o incluso comer y cenar. Por ello, hemos diseñado una colección de taburetes perfectos para cubrir esta función. Burt es una de las versiones con patas de varilla metálica. Está disponible en tres alturas: 45 cm (versión silla), 65 y 75 cm (versión taburete). La versión silla (45 cm de altura), tiene la funcionalidad extra de que, gracias a su pie de varilla metálica, se puede usar como pieza decorativa independiente. Este modelo, además, tiene la ventaja de que permite el paso de los robots aspiradores.

Nowadays, many homes have an open plan kitchen, with high bars that are usually used for breakfast, a snack or even lunch and dinner. Therefore, we have designed a collection of stools that cover this need, and stand out due to their ergonomic design and great comfort. Burt is one of the versions with metal rod legs. It is available in three different seat heights: 45cm (chair version), 65 and 75 cm (stool version). The chair version (seat height 45cm) can be used as independent decorative pieces thanks to their metal rod foot, without having it as dining chairs. Model Burt has also the advantage of permitting the use of cleaning robots.

Design:
Félix López Gil
2018

fama

De plus en plus de foyers disposent d'une cuisine ouverte sur le salon avec des comptoirs qui sont souvent utilisées pour le petit déjeuner, le goûter, le dîner ou le souper. C'est pourquoi nous avons conçu une collection de tabourets parfaits pour couvrir cette fonction. Burt est l'une des versions avec des fins pieds métal tubulaires. Il est disponible en trois hauteurs : 45 cm (version chaise), 65 cm et 75 cm (version tabouret). La version chaise (45 cm de haut) a la fonctionnalité supplémentaire de pouvoir être utilisée comme pièce décorative indépendante. Ce modèle a en outre l'avantage de permettre le passage des robots aspirateurs.

Immer mehr Häuser haben eine offene Küche, direkt zum Wohnzimmer, mit hohen Theken zum Frühstück, für den zwischen Snack oder sogar zum Essen. Deswegen, haben wir eine Kollektion von Hocker entworfen, die sich perfekt diesen Anforderungen anpassen. Burt ist eine der Metallstab Basis Versionen. Es ist in drei Höhen verfügbar: 45 cm (Stuhlversion), 65 und 75 cm (Hockerversion). Die Stuhlversion (45 cm hoch) hat, danke seinen Metallstäben, eine extra Funktion, es kann als Einzel Dekorationsmöbelstück benutzt werden. Dieses Modell hat, außerdem, den Vorteil, dass der Roboter-Staubsauger benutzt werden kann.



Venetian

Marlon

Burt



Velsatis 162

Denzel

Denzel es otro de los modelos de taburetes con patas de varilla metálica. Su gran comodidad y ligereza visual son dos de las ventajas que aportan este tipo de taburetes. El diseño de pata cruzada de Denzel lo hace especialmente atractivo. Está disponible en tres alturas: 45 cm (versión silla), 65 y 75 cm (versión taburete). La versión silla (45 cm de altura), tiene la funcionalidad extra de que, gracias a su pie de varilla metálica, se puede usar como pieza decorativa independiente.

Denzel is another model of stool with metal rod legs. Their great comfort and visual lightness are two of the advantages provided by this type of stools. Its crossed leg design makes Denzel especially attractive. It is available in three different seat heights: 45cm (chair version), 65 and 75 cm (stool version). The chair version (seat height 45cm) can be used as independent decorative pieces thanks to their metal rod foot, without having it as dining chairs.

Denzel est un autre modèle de tabouret avec des fins pieds métal tubulaires. Leur confort et leur légèreté visuelle sont deux des avantages de ce type de tabourets. Le design de pieds croisés de Denzel le rend particulièrement attrayant. Il est disponible en trois hauteurs : 45 cm (version chaise), 65 cm et 75 cm (version tabouret). La version chaise (45 cm de haut) a la fonctionnalité supplémentaire de pouvoir être utilisée comme pièce décorative indépendante. Ce modèle a en outre l'avantage de permettre le passage des robots aspirateurs.

Denzel ist einer der Hocker Modelle mit Metallstab Basis. Der große Komfort und das visuelle leichte Design sind zwei der Vorteile dieser Art von Hockern. Das Design von gekreuzten Stäben vom Denzel macht das Modell attraktiver. Es ist in drei Höhen verfügbar: 45 cm (Stuhlversion), 65 und 75 cm (Hockerversion). Die Stuhlversion (45 cm hoch) hat, dank seiner Metallstäben, eine extra Funktion, es kann als Einzel Dekorationsmöbelstück benutzt werden. Dieses Modell hat, außerdem, den Vorteil, dass der Roboter-Staubsauger benutzt werden kann.

Design:
Félix López Gil
2018

fama



Gamusino 32



Venetian

349



Ginger & Fred

Ginger&Fred son los hermanos mayores de Mili&Lalo; sillas igual de cómodas y versátiles que Mili&Lalo, pero con un diseño ligeramente más tranquilo y elegante. El respaldo curvo de Ginger le aporta una comodidad excepcional, y los brazos de Fred le proporcionan esa comodidad extra para la hora de la sobremesa.

Ginger&Fred are the older brothers of Mili&Lalo; these chairs are just as comfortable as Mili&Lalo, but they have a more elegant and quiet design. The curved backrest of Ginger make it amazingly comfortable, and the arms of Fred give it that extra comfort for the after-dinner time.

Ginger et Fred sont les grands frères des chaises Mili & Lalo; des chaises confortables et versatiles comme Mili & Lalo, mais avec un design un peu plus tranquille et élégant. Le dossier courbé de Ginger lui apporte un confort exceptionnel, et les accoudoirs du modèle Fred lui fournissent une commodité extra.

Ginger & Fred sind die älteren Geschwister von Mili & Lalo; diese Stühle sind genauso bequem wie Mili & Lalo, aber sie haben ein eleganteres und ruhigeres Design. Die gebogene Rückenlehne von Ginger macht es erstaunlich bequem, und die Arme von Fred geben ihm den zusätzlichen Komfort für die nach dem Tisch Gespräch.



Baroque Velsatis 73



Fred



Ginger

Design:
Félix López Gil
2017

fama



349

Velsatis 73 / Velsatis 45 / Velsatis 132 / Velsatis 53 / Velsatis 71 / Velsatis 65 / Velsatis 160 / Velsatis 178 / Velsatis 35 / Velsatis 162

Helga

Dentro de nuestra colección de taburetes, Helga es el único con patas de madera. Su diseño sencillo y elegante le aporta un gran atractivo. Al igual que los modelos con pie de varilla metálica, Helga está disponible en tres alturas: 45 cm (versión silla), 65 y 75 cm (versión taburete).

Within our collection of stools, Helga is the only one with wooden legs. Its simple and elegant design gives it great appeal. Like the models with metal rod foot, Helga is available in three heights: 45 cm (chair version), 65 and 75 cm (stool version).

Dans notre collection de tabourets, Helga est le seul avec des pieds en bois. Son design simple et élégant lui confère un grand attrait. Il est disponible en trois hauteurs : 45 cm (version chaise), 65 cm et 75 cm (version tabouret).

Unter unserer Hocker Kollektion, ist Helga der einzige mit Holzbeinen. Attraktiv durch das schlichte und elegante Design. Es ist in drei Höhen verfügbar: 45 cm (Stuhlversion), 65 und 75 cm (Hockerversion).

Design:
Félix López Gil
2018

fama



Venice 42



Gamusino 32

349

Marilyn

Sillón auxiliar ligero y muy cómodo. Gracias a sus dimensiones reducidas nos permite distintos usos: silla de comedor, en el dormitorio, en el despacho, etc. Resulta ideal para instalaciones. Hay ocho acabados en madera disponibles para las patas: natural, cerezo, nogal, wengué, plata, blanco, champagne y negro. El mismo modelo con brazo de madera lo denominamos "Betty", y con el pie giratorio "Elvis".

Light and very comfortable accent chair. Thanks to its compact size, it is perfect for using it in different places: as a dining chair, in the bedroom, in the office, etc. It is ideal for contract. There are eight wooden finishes available for the legs: natural, cherry, walnut, wenge, silver, white, champagne and black. The same model with a wooden arm is called Betty, and with the swivel base, Elvis.

Fauteuil auxiliaire léger et très confortable. Grâce à ses dimensions réduites, on peut l'utiliser de différentes manières: une chaise de salle à manger, dans la chambre à coucher, dans le bureau, etc... C'est une pièce idéale pour les installations. Il existe huit couleurs de bois pour les pieds: naturel, merisier, noyer, wengé, argent, blanc, champagne et noir. Le même modèle avec les accoudoirs en bois s'appelle "Betty" et avec pied pivotant "Elvis".

Leichter und sehr bequemer Armsessel. Dank seiner kompakten Größe ist es ideal für verschiedene Benutzungen: als Esszimmerstuhl, im Schlafzimmer, im Büro, etc. Es ist ideal für den Objekteinrichtungen. Es gibt acht hölzerne Finishes für die Beine: Naturholz, Kirsche, Walnuss, Wenge, Silber, Weiß, Champagne und Schwarz. Das gleiche Modell mit der Armlehne aus Holz heißt Betty, und mit der Drehbasis, Elvis.

Design:
Félix López Gil
2005

fama

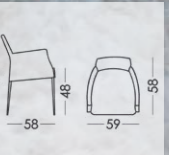

Marlon

Marlon es el último de los modelos de taburetes con patas de varilla metálica. Destaca por el diseño de su pie con varillas verticales. Está disponible en tres alturas: 45 cm (versión silla), 65 y 75 cm (versión taburete). La versión silla (45 cm de altura), tiene la funcionalidad extra de que, gracias a su pie de varilla metálica, se puede usar como pieza decorativa independiente.

Marlon is another of our models of stool with metal rod legs. It stands out for the design of its foot with vertical rods. It is available in three different seat heights: 45cm (chair version), 65 and 75 cm (stool version). The chair version (seat height 45cm) can be used as independent decorative pieces thanks to their metal rod foot, without having it as dining chairs.

Marlon est le dernier modèle de tabouret avec des fins pieds métal tubulaires. Il se distingue par le design de son pied avec des tiges verticales. Il est disponible en trois hauteurs: 45 cm (version chaise), 65 cm et 75 cm (version tabouret). La version chaise (45 cm de haut) a la fonctionnalité supplémentaire que, grâce à son pied de tige métallique, elle peut être utilisée comme pièce décorative indépendante.

Marlon ist das letzte Modell von Hockern mit Metallstab Basis. Es sticht hervor wegen sein Beinendesign mit vertikalen Stäben. Es ist in drei Höhen verfügbar: 45 cm (Stuhlverson), 65 cm und 75 cm (Hockerverson). Die Stuhlverson (45 cm hoch) hat, danke seinen Metallstäben, eine extra Funktion, es kann als Dekorationsmöbelstück benutzt werden.

Design:
Félix López Gil
2018

fama

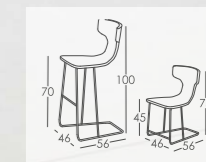
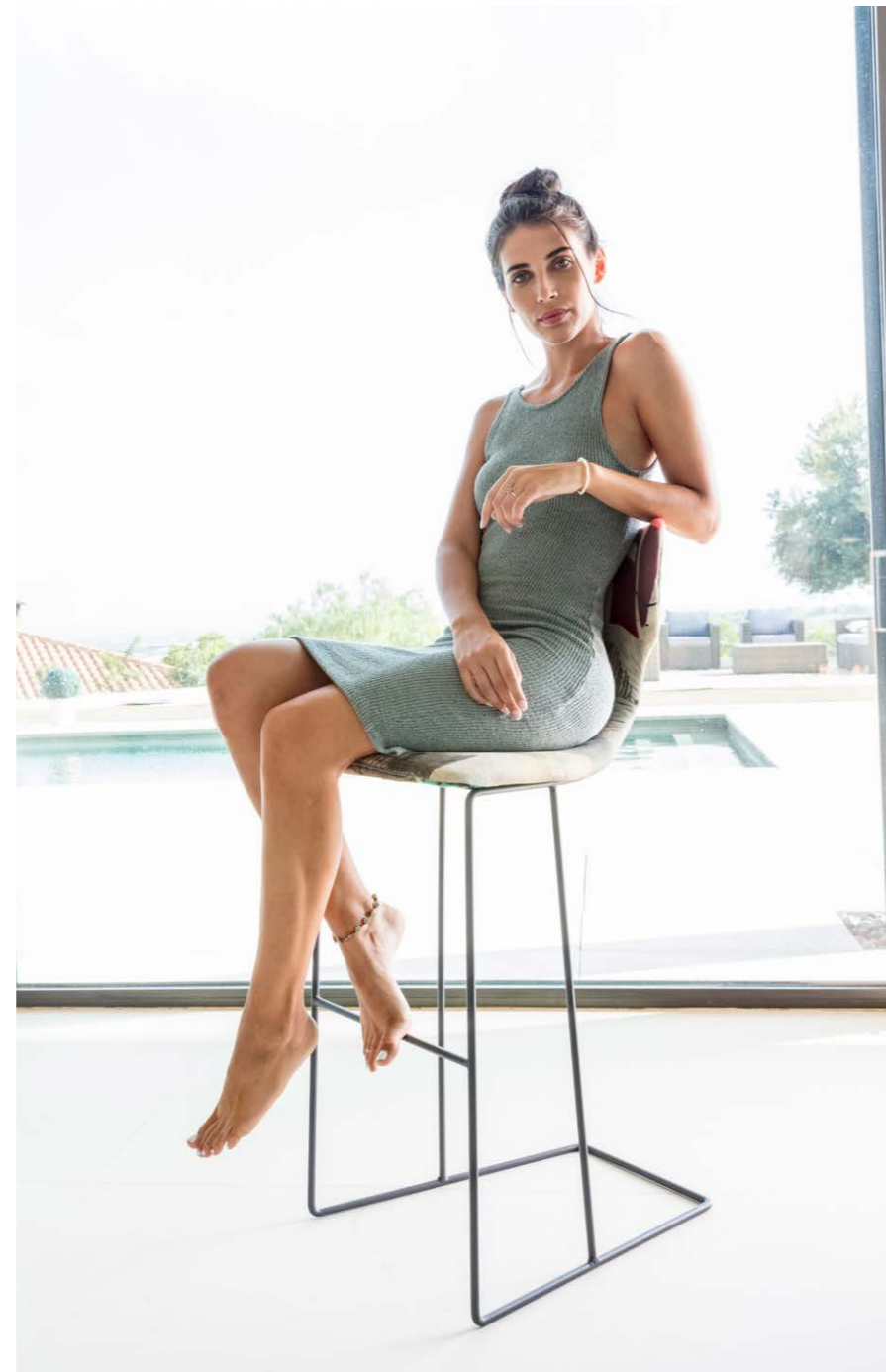

Venetian

349

Mili&Lalo
ArianeChair

Su respaldo flexible se adapta perfectamente a la espalda, aportando una sensación increíble de comodidad, permitiendo usarlas para la mesa de comedor o como auxiliar junto al sofá. Es el complemento ideal en una casa cuando se reciben visitas y se necesita ampliar el número de asientos. La diferencia entre ellas está en la curvatura del asiento, Mili con una forma atrevida, y Lalo con una curva más convencional. Olvídate de las sillas aburridas de siempre, pásate a Mili&Lalo; son alegres, ligeras, duraderas y, sobre todo, muy cómodas.

Their flexible backrest adapts perfectly to every user, providing an amazing comfort. They are suitable for using them as dining chairs or as occasional chairs next to the sofa. They are the perfect accessory at home, very useful when we receive visits and need extra seating space. The difference between them is the curve of the seat, Mili with a more daring shape, and Lalo with more conventional lines. Forget about the boring dining chairs. Mili & Lalo are funny, light, long lasting and above all, very comfortable.

Son dossier flexible s'adapte parfaitement au dos, en y apportant une sensation incroyable de confort et en permettant de les utiliser pour la table de la salle à manger ou comme meuble auxiliaire près du canapé. C'est le complément idéal à la maison quand vous recevez des gens et qu'il faut agrandir l'espace où l'on va s'asseoir.

La différence entre les deux modèles de chaises est dans la courbure de l'assise. Mili, avec une forme audacieuse et Lalo avec une courbe plus conventionnelle. Oubliez les chaises de toujours, et passez à Mili et Lalo, ce sont des chaises légères, durables et surtout très confortables.

Ihre weiche Rückenlehne passt sich perfekt an jeden Benutzer an und bringt einen angenehmen Komfort. Sie eignen sich für die Verwendung als Essstühle oder als Stühle neben dem Sofa. Sie sind das perfekte Accessoire zu Hause, sehr nützlich, wenn wir Besuche besorgen und einen zusätzlichen Platz benötigen. Der Unterschied zwischen ihnen ist die Kurve des Sitzes, Mili mit einer gewagteren Gestalt und Lalo mit konventionellen Linien. Vergessen Sie die langweiligen Stühle. Mili & Lalo sind lustig, leicht, langlebig und vor allem sehr komfortabel.



Mili

Lalo

Design:
Félix López Gil
2015

fama

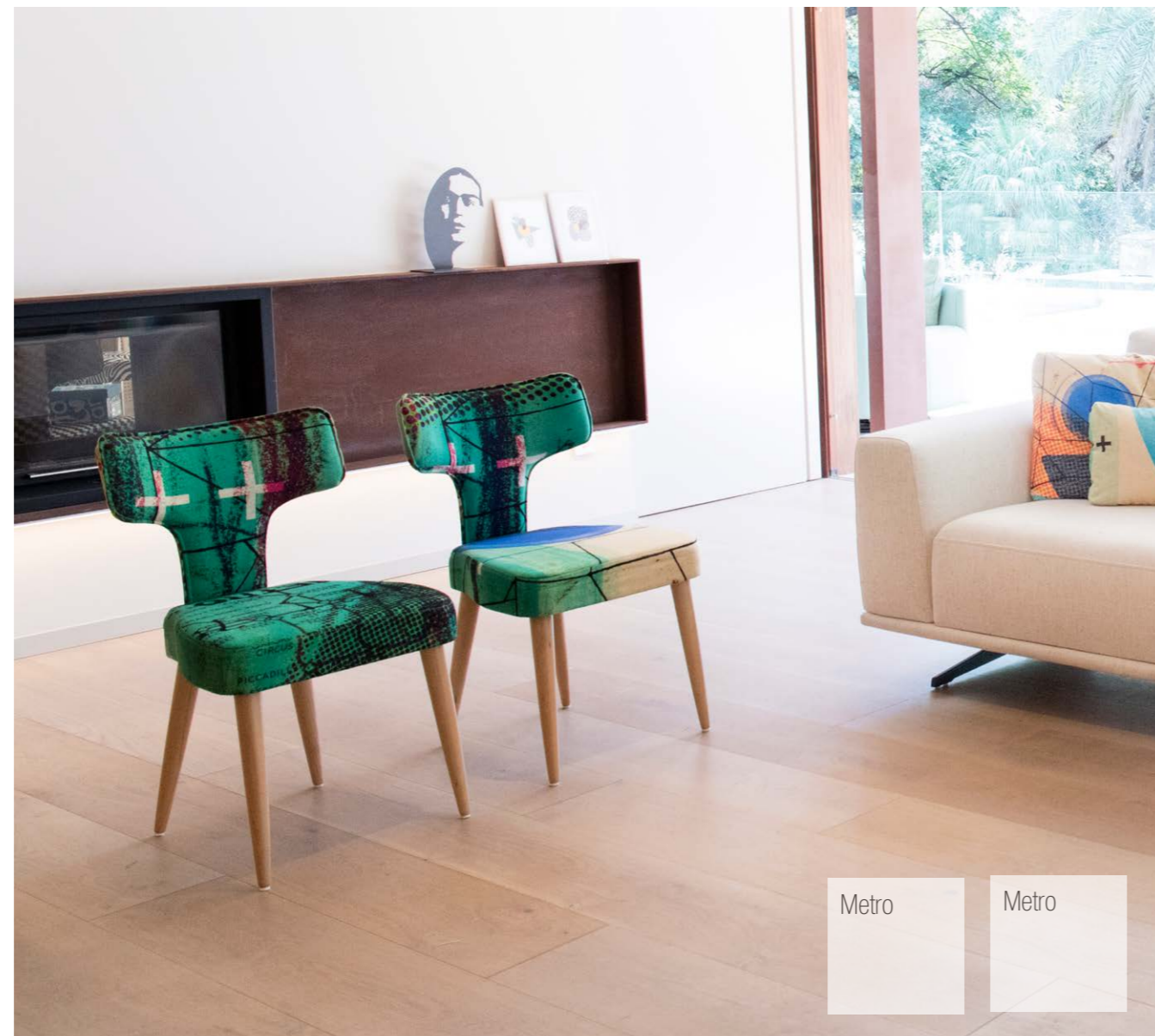

Metro

Metro



349

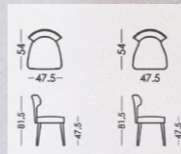

Caral 32 / Zebra 32 / Wari 32 / Gamusino 32 / Viru 32 / Moche 32 / Ica 32 / Leopard 32



Mili&Lalo
ArianeChair



Moche 32 / Viru 32 / Wari 32 / Zebra 32 / Gamusino 32 / Leopard 32 / Ica 32 / Caral 32



Torico

Hay miles de sillas en el mercado, pero ninguna que ofrezca la comodidad de Torico. Su suave respaldo curvo nos recoge la espalda de forma excepcional. Es ideal para instalaciones.

There are lots of chairs in the market, but none is as comfortable as Torico. Its soft curved backrest supports our back completely in an amazingly comfortable way. It is ideal for contract.

Il y a des milliers de chaises dans le marché, mais aucune, offrant le confort du Torico. Son dossier est doucement arrondi, ce qui nous permet de reposer notre dos très confortablement. C'est idéal pour des installations.

Es gibt viele Stühle auf dem Markt, aber keiner ist so bequem wie Torico. Seine weiche, gebogene Rückenlehne stützt unseren Rücken ganz in einer erstaunlich bequemen Weise. Es ist ideal für Objekteinrichtungen.

Design:
Félix López Gil
2011

fama



Toro



Design:
Félix López Gil
2011

Toro es un sillón con un diseño ligero y elegante. Es ideal como silla de comedor, ya que nos ofrece una idea sencilla pero genial, unos cortos brazos en forma de asta, que nos permiten apoyar los codos sin ocupar apenas espacio. Por nuestra cultura, a todos nos gusta poder conversar de una forma distendida alrededor de una buena mesa. En ocasiones, las sillas suelen ser incómodas, y los sillones con brazos demasiado grandes, pero Toro es el sillón ideal para disfrutar de la sobremesa.

Toro is a very light and elegant armchair. It is perfect as dining chair thanks to its simple but clever functionality: its short arms allow us to support our elbows without taking a large space. In our culture we like to enjoy the after-dinner conversations with family or friends. Most dining chairs are very uncomfortable to use them for a long time, and the armchairs normally take too much room; Toro stands as the perfect solution for enjoying the after-dinner time.

Toro est un fauteuil avec un design léger et élégant. C'est idéal comme chaise de salle à manger, avec les accoudoirs courts en forme de hampe qui nous permettent d'appuyer les coudes sans occuper beaucoup d'espace. Du à notre culture, nous aimons discuter autour d'une table. Normalement, les chaises sont inconfortables, et les fauteuils trop grands, mais Toro est le fauteuil idéal pour profiter des moments après le repas.

Toro ist ein sehr heller und eleganter Sessel. Es ist perfekt als Esszimmerstuhl dank seiner einfachen, aber cleveren Funktionalität: Die kurzen Armlehne erlauben uns, unsere Ellbogen zu unterstützen, ohne einen großen Platz zu nehmen. In unserer Kultur genießen wir gerne die nach dem Abendessen Gespräche mit unserer Familie und Freunden. Die meisten Speisesäle Stühle sind sehr unangenehm, sie für eine lange Zeit zu benutzen, und die Sessel nehmen normalerweise zu viel Raum; Toro steht als perfekte Lösung für diese Zeit nach dem Abendessen.

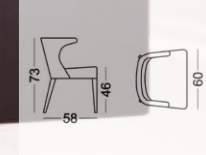

350

Twindy

Cada vez más, los pisos son más pequeños y tenemos más dificultad para poder colocar todo el mobiliario que se necesita para vivir el día a día. Con motivo de ayudar a cubrir algunas de estas necesidades nace Twindy, una pareja de taburetes encastrables uno dentro de otro, de forma que cuando no se usan ocupan la mitad de espacio.

We present a very important innovation: taking into account the small size of most homes, we have created two stools that can be hidden one inside the other, so that they take half the space when not in use. We call them Twindy.

Nous présentons une nouveauté importante: compte tenu de la petite taille de la plupart des maisons, nous avons créé deux tabourets qui peuvent s'empiler les uns dans les autres, de sorte qu'ils occupent la moitié d'espace quand ils ne sont pas utilisés. Nous les appelons Twindy.

Präsentieren wir eine wichtige Neuheit: wir haben die reduzierten Massen der heutigen Wohnungen in betracht gezogen und haben zwei in sich selbst einbaubare Hocker kreiert. Somit wenn man sie nicht benutzt, nehmen sie nur die hälfte der Fläche ein. Wir nennen sie Twindy.

Design:
Félix López Gil
2018

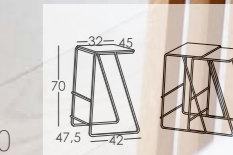

Club 31

350

Outdoor

Mobiliario Exterior
Mobilier d'extérieur
Außenmobiliar



Arienne GARDEN®

Gran solución para exteriores: módulos individuales con base de polietileno. Se pueden poner juntos o separados, o creando distintas formas que se adapten a las características de nuestro jardín o terraza. Se pueden cerrar para proteger la colchoneta de los factores externos (sol, lluvia, cualquier animal que viva en casa, etc...), y al mismo tiempo pueden usarse como mesa. Disponible en 7 colores. El colchón les aporta una gran comodidad. Gran variedad de telas en estampados exclusivos (Colecciones Digic y Gata Edition).

Arienne Garden has been created with outdoor living in mind. Single modules with a polyethylene base which can be placed together, individually or creating different shapes to adapt to the features of your garden. The back folds down to create a table and at the same time encases the cushions so that they are protected from all weather conditions, family pets, etc. The base is available in 7 colours. The cushions provide a great comfort. Great variety of exclusive patterned fabrics (Digic and Gata Edition collections).

Une grande solution pour des extérieurs: des modules individuels avec base de polyéthylène. Ils peuvent se mettre ensemble ou séparer, ou en créant des formes distinctes qui s'adaptent aux caractéristiques de notre jardin ou de notre terrasse. Ils peuvent se fermer pour protéger le coussin des facteurs externes (soleil, pluie, n'importe quel animal qui vit dans une maison, etc...), et en même temps ils peuvent s'utiliser comme table. Disponible dans 7 coloris. Le matelas lui apporte une grande commodité. Une grande variété de tissus dans des imprimés exclusifs (la collection Digic et la Gata Édition).

Eine große Lösung für Outdoor: individuelle Module mit Basis aus Polyäthylen. Man kann sie zusammen oder getrennt stellen, schafft man verschieden Formen, die an unserem Garten oder unserer Terrasse passen. Arienne Garden kann schließen werden, um die Matratze vor äußerem Umstand zu schützen (Regen, Tiere, usw.) und gleichzeitig kann man es wie ein Tisch benutzen. Verfügbar in sieben Farben. Die Matratze besorgt eine große Bequemlichkeit. Es gibt vielfältige Stoffe mit exklusiven Muster (Kollektionen Digic und Gata Edition).



Design:
Félix López Gil
2015

fama



350



Dolce 53

La Siesta

La Siesta es ideal para exteriores. Es el mejor lugar para disfrutar de nuestro jardín, terraza o piscina. Tumbona basculante con base de polietileno disponible en dos colores: Naranja y Pistacho. Con un sencillo mecanismo de contrapeso se puede conseguir la posición deseada variando el centro de gravedad. La colchoneta es desenfundable.

Ideal for outdoor use. La Siesta is the best place to enjoy our garden, terrace or swimming pool. Rocking chaise with polyethylene base available in two colours: Orange and Pistachio. It is easily balanced by variation of weight. You can change your position to find your perfect balance. The little mattress has a removable cover.

Idéal pour des extérieurs. La Siesta est le meilleur endroit pour profiter de notre jardin, terrasse ou piscine. Chaise longue basculante avec base de polyéthylène disponible dans deux couleurs: Orange et Pistache. Avec un simple mécanisme de contrepoids, on peut obtenir la position désirée en variant le centre de gravité. Le matelas est déhoussable.

Ideal für Outdoor. La Siesta ist die Beste, um unseren Garten, Terrasse oder Pool zuzugießen. Kippbarer Liegestuhl mit Basis aus Polyäthylen und in zwei Farben verfügbar: Orange und Pistazie. Es hat einen einfachen Mechanismus, dass Gegengewicht macht. Mit diesem kann man die gewünschte Stellung erreichen bei der Schwankung des Schwerpunktes. Die Matratze ist abnehmbar.

Design:
Félix López Gil
2006

fama

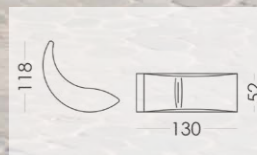

Dolce 53



Tables

Mesas
Tables
Tische

Seguridad: Mesas sin aristas vivas
Safety: No sharp edges
Sécurité: Des tables sans aucun coin pointu
Sicherheit: Tische ohne spitze Kante

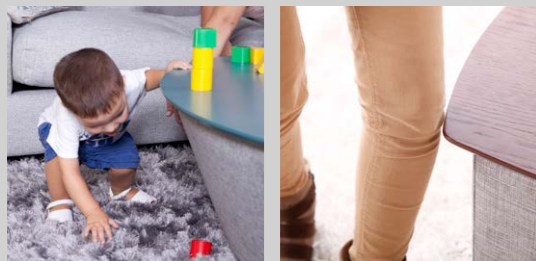

Comodidad: Tapa elevable
Comfort: Lifting top
Commodité: Plateau relevable
Komfort: Hebedeckel



Roble Natural Cerezo



Negro Humo



Perla Piedra



Mar Pistacho

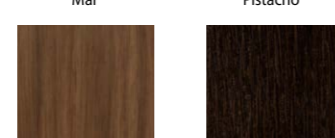

Nogal Wengue



Nube Plata



Blanco Champagne



Fuschia Naranja

Combinación: A juego de tus sofás
Style: matching your sofa
Combinaison: Harmonie avec vos canapés
Zusammenstellung: an Ihrer Sofas gepasste Tische



Funcionalidad: Desplazar sin esfuerzo
Functionality: Easy to move
Fonctionnalité: Déplacer sans effort
Funktionalität: mühelos beweglich



Utilidad extra: Arcón incluido
Extra use: Storage
Utilité extra: Caisson inclus
Extra Brauchbarkeit: Inklusive Truhe



Diferentes: Formas adaptables, colores diferentes
Different: Adaptable shapes, different colours
Différents: Formes adaptables, les différentes couleurs
Besondere: angepasste Formen, verschiedene Farben



Los colores reflejados son sobre impresión. Para ver el color real consultar el muestrario original.

The colours shown may vary due to the printing. To see the exact colours please check the wood samples.

Les couleurs reflétées sont sur impression. Pour voir la couleur réelle, consulter l'échantillonnage original.

Die Farben können wegen des Druckes wechseln. Um die wirklichen Farben zu sehen, sollen Sie im originalen Musterbuch nachschlagen.

Acabados disponibles para las tapas de todas nuestras mesas

Finishes available for the tops of all our tables

Finitions disponibles pour les plateaux de toutes nos tables

Verfügbare Holzplatte
 Finishes von allen unseren Tischen

Design:
 Félix López Gil
 2012

fama



Adam 110



Adam 96



Adam 70



Elsa

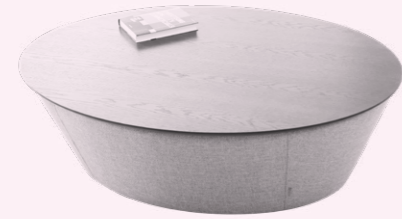

Flavio



Lucas



Carol

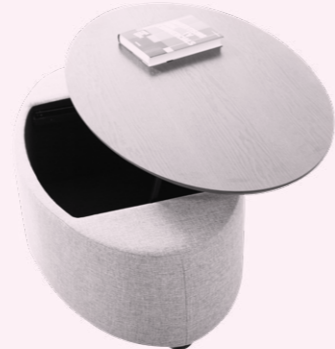

Otis

Famatab es nuestra línea de mesas tapizadas con tapa elevable y arcón que podrás combinar con tu sofá o sillón.

Famatab is our range of upholstered tables with lifting top and storage box that can be customised to match your sofa or armchair.

Famatab est notre ligne de tables tapissées avec plateau relevable et caisson que vous pourrez combiner avec votre canapé ou votre fauteuil.

Famatab ist unser Sortiment an gepolsterten Tischen mit Hebeplatte und Aufbewahrungsbox, die an Ihr Sofa oder Sessel angepasst werden können.



Carol



Adam 96



Adam 96

Lincoln 301

Ariane Love
Sole & Luna

351



Sole

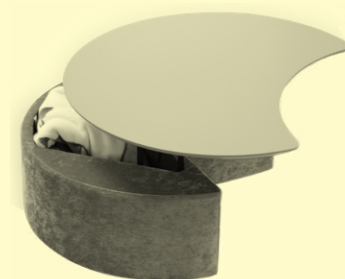

Luna

Dentro de la familia de mesas Famatab contamos con las mesas Sole & Luna (ideales para nuestro sofá estrella Ariane). Son mesas tapizadas con tapa elevable y arcón, que podemos personalizar y combinar con nuestro sofá o sillón.

Belonging to the Famatab family, Sole & Luna are the tables from our modular group Ariane Love. They are upholstered tables with lifting top and storage box that we can customise to match our sofa or armchair.

Dans la famille des tables Famatab, il y a les tables Sole & Luna (idéales pour notre canapé Ariane Love). Ce sont des tables tapissées avec un plateau relevable et caisson, que nous pouvons personnaliser et combiner avec notre canapé ou fauteuil.

Zu der Famatab-Familie gehören Sole & Luna die Tische von unserer modularen Gruppe Ariane Love. Sie sind gepolsterte Tische mit Hebeplatte und Aufbewahrungsbox, die wir an unsere Sofa oder Sessel anpassen können.



Luna

Venetian



Sole

Vespa



Luna

Morrison 60

NORDIK



Adam 70 Nordik



Adam 96 Nordik



Adam 110 Nordik



Elsa Nordik



Otis Nordik



Lucas Nordik

Mesas de gran ligereza visual. Sencillas, atractivas y funcionales. Disponibles en la mayoría de tamaños y formas de las mesas Famatab, y con una gran variedad de colores.

Tables of great visual lightness. Simple, attractive and functional. They are available in most sizes and shapes of Famatab tables, and in a great variety of colours.

Ce sont des tables de grande légèreté visuelle. Simples, attractives et fonctionnelles. Disponibles dans plusieurs dimensions et formes des tables Famatab, et avec une grande variété de couleurs.

Tische von großer visueller Leichtigkeit. Einfach, attraktiv und funktionell. Sie sind in den meisten Größen und Formen von Famatab Tischen und in einer großen Vielzahl von Farben verfügbar.

351



Elsa Nordik

Lucas Nordik



Lucas Nordik

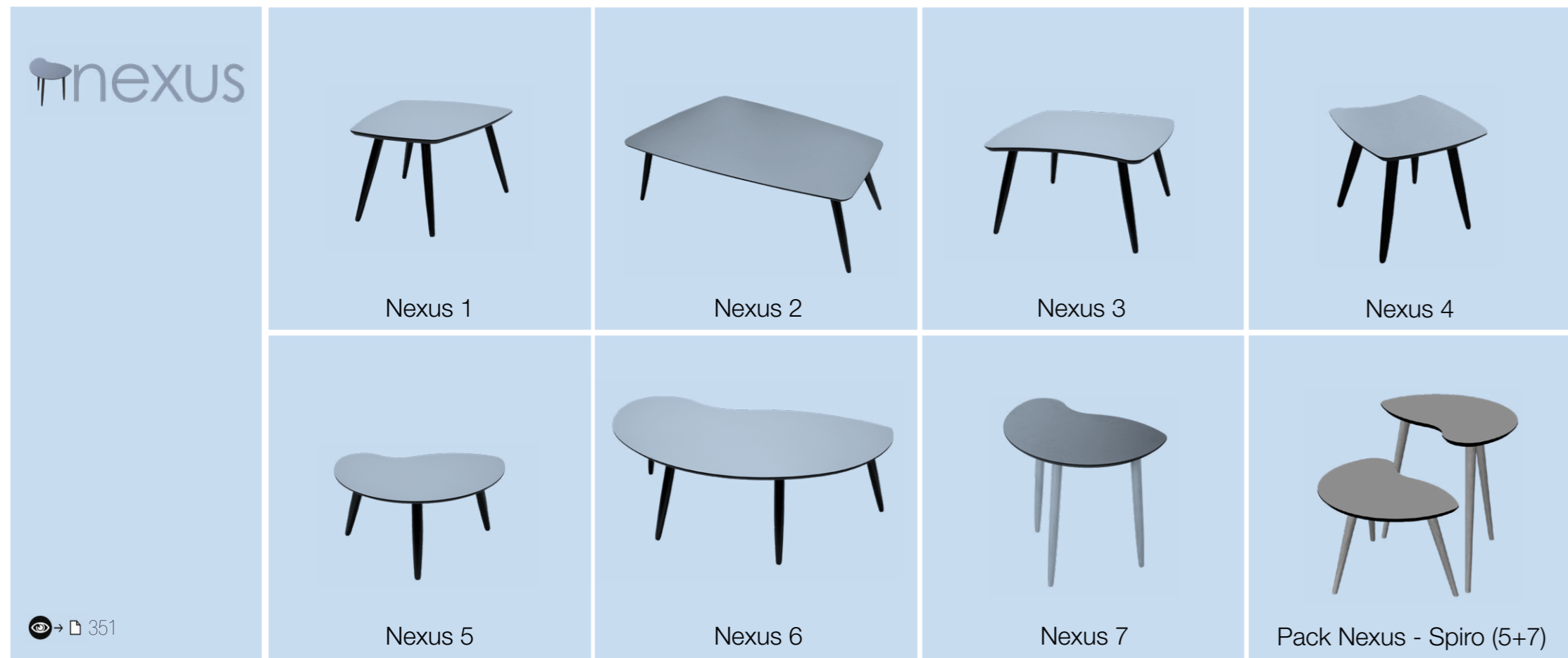

Las mesas Nexus son el complemento perfecto para tu hogar gracias a su ligereza y a la gran cantidad de diseños disponibles. Las mesas Nexus están disponibles con tablero de fibra en acabado Portland, y ahora también en todos los colores de tapas de Famatab.

Nexus tables are the perfect accessory for your home thanks to their lightness and to the great variety of designs available. Nexus tables are available with a Portland fibre finish, and now also with a lacquered finish in all the colours of the Famatab tops.

Les tables Nexus sont le complément parfait pour votre maison en raison de leur légèreté et de la grande quantité de modèles disponibles. Les Tables Nexus sont disponibles avec une finition Portland de fibre, et maintenant disponibles également avec une finition laquée dans toutes les couleurs des plateaux Famatab.

Nexus Tische sind das perfekte Accessoire für Ihr Zuhause dank ihrer Leichtigkeit und der vielen Designs. Nexus Tische haben eine Portlandfaser-Oberfläche und auch ein lackierte Verarbeitung in allen Farben von Famatab Platten.



MARCEL

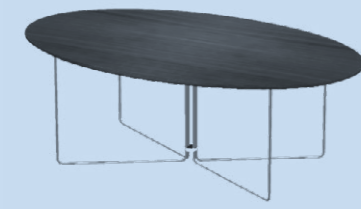

Otis

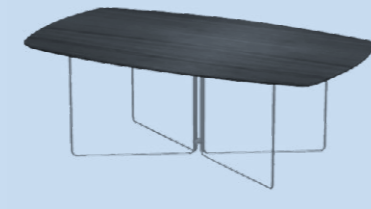

Elsa



Flavio

Aston



Otis



Elsa

LUKE



Luke



Luke - R



Luke



Aston - Otis

351



Aston, Marcel y Luke son mesas de complemento ligeras y elegantes. Aston con patas de madera torneadas, y Marcel y Luke con unas finas varillas de aluminio. Están disponibles en distintas formas y medidas.

Aston, Marcel and Luke are occasional tables, very light and elegant. Aston with wooden toned legs, and Marcel and Luke with thin aluminium rods. They are available in different shapes and sizes.

Aston, Marcel et Luke sont des tables légères et élégantes de complément. Aston avec pieds en bois tournés, et Marcel et Luke avec des tiges fines en aluminium. Elles sont disponibles dans plusieurs dimensions et formes.

Aston, Marcel und Luke sind sehr leichte und elegante Beistelltische. Aston mit Holzbeinen und Marcel und Luke mit dünnen Aluminiumstäben. In verschiedenen Formen und Größe verfügbar.

Marcel - Otis

LUCIPOP



Luci Pop R1 / R2



Luci Pop OCTO



Luci Pop S



Luci Pop CIRCLE

Dentro del modelo LuciPop hemos creado una colección de mesas de complemento con distintas formas y alturas, que se pueden adaptar a la mayoría de nuestros modelos de sofás. Las patas de varilla metálica las hacen muy ligeras visualmente, y las originales formas de las tapas las convierten en el complemento perfecto para usar en los sofás o para decorar cualquier rincón. Están disponibles en dos alturas, 48cm y 56cm.

Within the LuciPop model we have created a collection of accessory tables with different shapes and heights that can be adapted to most of our sofas. The metal rod legs make them visually light, and the original top shapes turn them into the perfect complement to use on sofas or to decorate any space. They are available in two heights, 48cm and 56cm.

Dans le modèle LuciPop, nous avons créé une collection de tables d'appoint avec différentes formes et hauteurs, qui peuvent être adaptées à la plupart de nos modèles de canapés. Les pieds en métal le rendent très légers visuellement, et les formes originales des plateaux en font le complément parfait pour utiliser sur les canapés ou pour décorer n'importe quel endroit. Ils sont disponibles en deux hauteurs, 48cm et 56cm.

Unter dem Modell LuciPop haben wir eine Linie von Ergänzungstischen design, mit verschiedenen Formen und Höhen, die sich an den Meisten unserer Sofas Modelle anpassen lässt. Die Metall Bügelbeine lassen ein viel leichteres visuelles Design erscheinen, zusammen mit den originalen Platten Formen, ergeben das perfekte Ergänzungsmöbelstück für jedes Sofa oder auch als Eckmöbel, um jede Ecke zu dekorieren. Die Tische sind in zwei Höhen verfügbar, 48 cm und 56 cm.



Luci Pop CIRCLE / Luci Pop OCTO



Luci Pop S



Luci Pop OCTO

Luci Pop R2

Conec-Table



Spiro 38 - Basic



Spiro 60 - Basic



Spiro 60 + E



Spiro PACK 1 - Basic



Spiro PACK 2 - Basic + E

Conec-Table, una serie de mesas de complemento que nos facilitan uno de los gestos que más a menudo realizamos en nuestras casas: cargar nuestro móvil o Tablet.

Fusionamos una mesa de complemento con una lámpara integrada, y además, con un sencillo sistema de carga para los móviles a través de puerto USB.

Conec-Table, a range of auxiliary tables that make one of the most often performed gesture in our homes a lot easier: charging our mobile phone or Tablet.

We have combined an auxiliary table with a built-in lamp, and also, with a simple system to charge our mobile phones through a USB port.

Conec-Table, une série de tables de complément qui nous facilitent l'un des gestes le plus souvent utilisé dans nos maisons: charger le portable ou la tablette.

Nous fusionnons une table de complément avec une lampe intégrée, et en plus, avec un simple système de charge pour les portables à travers d'un port USB.

Daher ist Conec-Table geboren werden, es ist eine Linie von Beistelltische, die uns eine unserer neuen Bedürfnisse ermöglicht: das Handy oder Tablet zu laden.

Wir verbinden den Beistelltisch mit einer integrierten Lampe. Außerdem hat es ein einfaches System für das Laden der Handys durch einen USB-Anschluss sein.

351



Spiro PACK 1 - Basic



Spiro 38 - Basic



Spiro 60 + E

AdapTable



Pop - Flavio



Pop - Enya

Nueva línea de mesas con una importante funcionalidad: mesas de centro que en un abrir y cerrar de ojos se pueden convertir en mesas de comedor.

POP Inspirándonos en las míticas mesas de camping plegables, hemos creado Pop, un ejemplo de sencillez, perfección y ligereza. El ingenioso juego de líneas y ángulos formado por sus patas da lugar a un original diseño que permite elevar la mesa de una forma ágil y sencilla.

New range of tables with a great functionality: they can be turned from accessory tables into dining tables in the blink of an eye.

POP Inspired by the popular camping folding tables, we have designed Pop, an example of simplicity, perfection and lightness. The clever combination of lines and angles formed by its legs creates an original design that allows raising the table in a quick and simple way.

Nouvelle ligne de tables avec une fonctionnalité importante: tables basses qui peuvent se convertir en un clin d'oeil en tables de salle à manger.

POP Nous nous inspirons des tables mythiques de camping qui se replient, nous avons créé Pop, un exemple de simplicité, de perfection et de légèreté. Le jeu ingénieux de lignes et d'angles formé par ses pieds, donnent lieu à une conception originale qui permet d'élever la table d'une forme agile et simple.

Neue Linie von Tischen mit eine wichtige Funktionalität: Couchtische, die im Nu in Esstische werden können.

POP Von den beliebten Camping-Klapptische inspiriert. Wir haben Pop designt, ein Beispiel für die Einfachheit, Perfektion und Leichtigkeit. Die geschickte Kombination aus Linien und durch seine Beine schaffen ein originelles Design, das der Tisch in eine schnelle und einfache Art und Weise zu erhöhen ermöglicht.



Pop - Flavio



Pop - Enya

TRIOVO

Tableros / Boards / Plateau / Platte

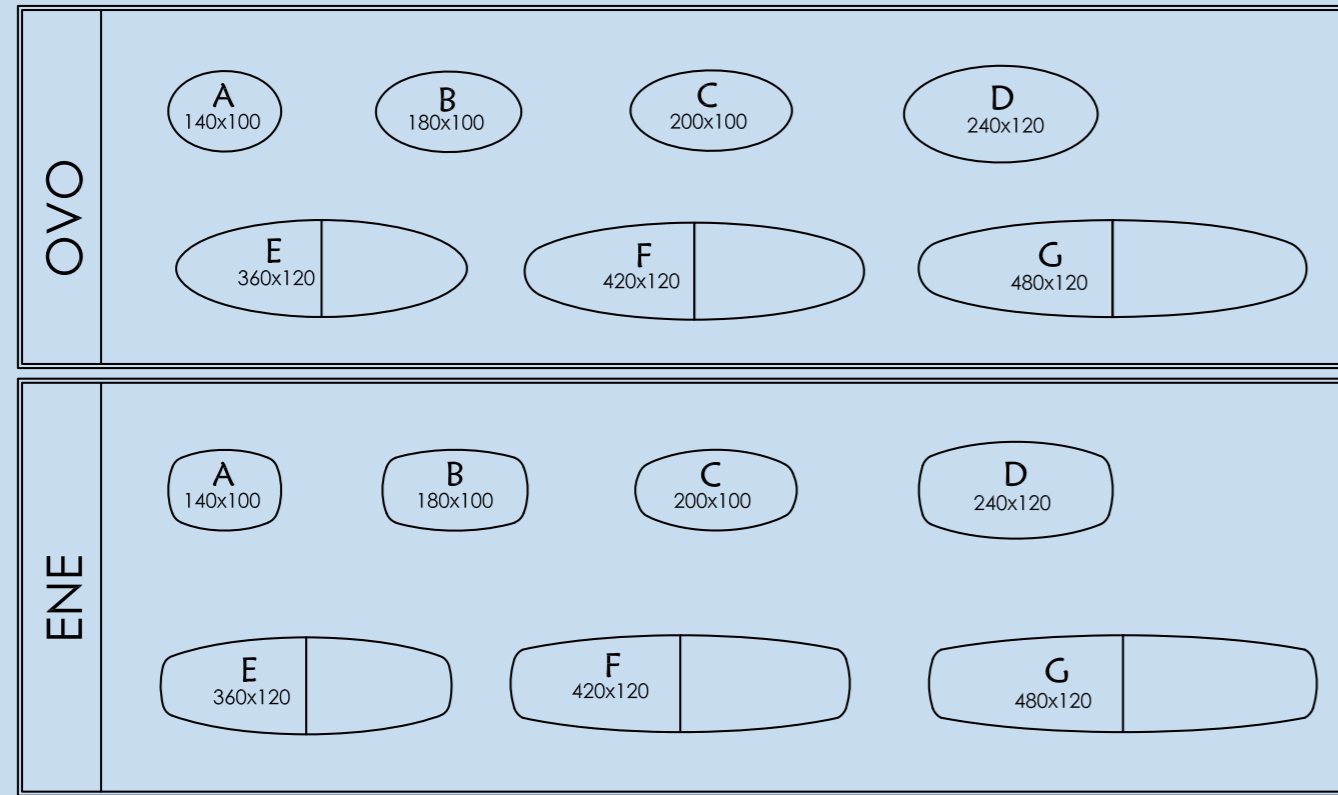

Caballete / Support
Trépied / Stative

352

TRIOVO es un sistema de mesas formadas por tableros de distintas formas y medidas, y trípodes/ caballetes independientes que se adaptan a todas las necesidades que se puedan presentar tanto en el hogar (comedores, cocinas, office, celebraciones familiares, etc), como en instalaciones (hostelería, restauración, centros de negocios y congresos, por ejemplo). Los tableros se colocan sobre trípodes independientes de forma rápida y sencilla mediante un sistema patentado que ofrece una estabilidad inmejorable y no molesta a los usuarios que se sientan junto a las patas.

Además es ligero y fácil de montar y desmontar. Existen distintas alturas de caballetes, para adaptarse a cualquier necesidad.

TRIOVO is a new system of tables formed by boards and separate leg supports that can be adapted to all the needs that may arise both in the home (dining rooms, kitchens, office, family celebrations, etc), or in contract (restaurants, hotels, business or congress centres, etc). The boards are easily placed on independent supports using a patented system that offers a perfect stability. What's more, these legs do not inconvenience the person that sits in front of them. Moreover, it is light and easy to assemble and disassemble. The leg supports are available in different heights to adapt to any space or need.

TRIOVO est un système de tables formées par des plateaux et des trépieds indépendants qui permettent de s'adapter à toutes les besoins qui peuvent se présenter dans une maison (salle à manger, cuisines, bureaux, fêtes de famille, hôtellerie, restauration, centres d'affaires et congrès, etc). Les plateaux sont positionnés sur les trépieds indépendants de manière simple et rapide grâce à un système breveté qui offre une stabilité optimale et qui ne les gêne pas les personnes qui s'assoient à côté des pieds. De plus, ils sont légers et facile à monter ou démonter. Il existe différentes hauteurs de chevalets, pour s'adapter à n'importe quel besoin.

TRIOVO ist ein Tisch System bestehend aus verschieden förmigen und großen Platten, sowie unabhängige Gestelle, die sich an alle Bedürfnisse im Haus (Esszimmer, Küche, Studio, Familienfeier, etc.) oder in großen Einrichtungen (z. B. Hotels, Restaurants, Geschäftszentren und Kongressen) anpassen. Die Platten werden auf einer schnellen und einfachen Weise mit einem patentierten System über die unabhängigen Gestelle platziert. Dieses System bietet eine einwandfreie Stabilität an, auf dieser Weise stören die Beine des Tisches dem Benutzer nicht. Außerdem ist es leicht und einfach ab und anzubauen. Die Gestelle sind in verschiedenen Größen zur Verfügung, um sich am besten an die Bedürfnisse anzupassen.



Klee&Klever

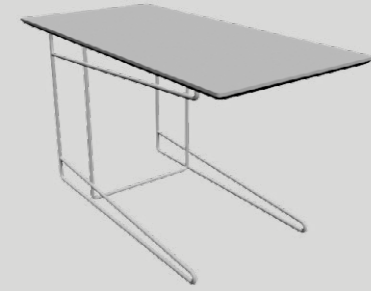

Klee "K" (96x48)

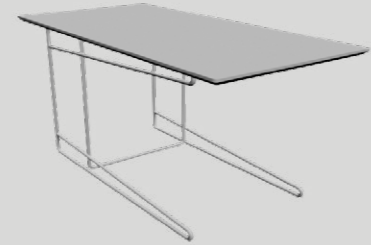

Klee "J" (96x48)

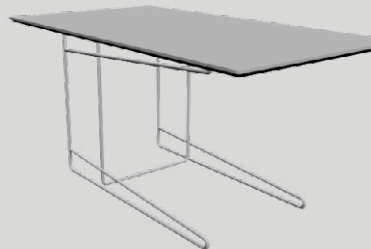

Klee "H" (110x60)

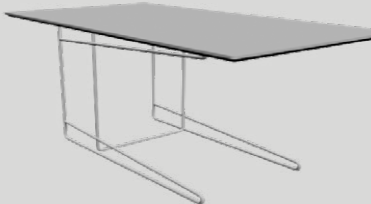

Klee "G" (110x60)



Dentro de la familia Klee&Klever hemos creado una nueva línea de mesas muy ligeras visualmente y con una gran versatilidad, ya que se pueden usar como mesa de centro, pero también se pueden acoplar al sofá para cenar, leer, escribir, etc. Gracias al diseño de su base de varilla metálica se pueden usar en la mayoría de nuestros modelos de sofá y modular. Existen dos tamaños de tapa, y están disponibles en dos alturas. También pueden llevar nuestros acabados de impresión digital, Imagine.

Au sein de la famille Klee&Klever, nous avons créé une nouvelle gamme de tables très légères visuellement et avec une grande polyvalence, car elles peuvent être utilisées comme table basse, mais peuvent également être couplées au canapé pour dîner, lire, écrire, etc. Grâce à la conception de sa base de tige métallique, vous pouvez l'utiliser dans la plupart de nos modèles de canapé et modulaire. Il y a deux tailles de plateaux et ils sont disponibles en deux hauteurs. Ils peuvent aussi se faire avec nos impressions numériques Imagine.

Within the Klee&Klever family we have created a new line of accessory tables, very light visually and with great versatility, since they can be used as a coffee table, but they can also be placed in the middle of the for dinner, reading, writing, etc. Thanks to the design of their metal rod base, they are suitable for most of our models of sofa and modular groups. There are two top sizes, and two different leg heights. They are also available with our Imagine finish (digital printing).

Unter der Familie von Klee&Klever haben wir eine Linie von visuellen schlichten und vielseitigen Tischen design. Diese Tische können sowohl als Kaffeetisch benutzt werden, als auch an das Sofa verbunden werden, um zu essen, lesen, schreiben, etc. Dank dem Design der Metallbeine passt es fast zu jeden unserer Sofa-Modelle. Die Platte ist in zwei Größen verfügbar und es gibt zwei verschiedenen Höhen. Die Platten können auch mit unserer Digitaldruckanfertigung, Imagine, lackiert werden.



Klee "G" (110x60)



Klee "G" (110x60)

Imagine



Imagine es un nuevo sistema de Impresión Digital que nos permite ofrecer acabados distintos en prácticamente todas las mesas de nuestro catálogo.

Imagine is a new Digital Printing system that allows us to offer different finishes in almost all our tables.

Imagine est un nouveau système d'impression digital qui nous permet d'offrir des différentes finitions sur la plupart de tables de notre catalogue.

Imagine ist ein neues Digitaldrucksystem, mit dem wir aller Art von Anfertigung unserer unterschiedliche Ausführungen anbieten können.

Klee

fama



Accessories

Accesorios
Accessoires
Zubehöre

Mantas

Throws / Plaids / Decken



Rebel
200x240



Bone
200x240



130 X 170

Famalover	Etnies
Vespa	Gata

200 x 240

Bone	Etnies
Etrusco	Rebel

INDY

	Protector Colchón Mattress Protector Protège matelas Matratze Schutz
	Sábana Bajera Ajustable Adjustable sheet Drap de Dessous Ajustable Spannbettuch

Design:
Félix López Gil
2017

fama

Vespa
130 x 170

Praga 300x200 / Praga 240x160



Praga 200 Ø

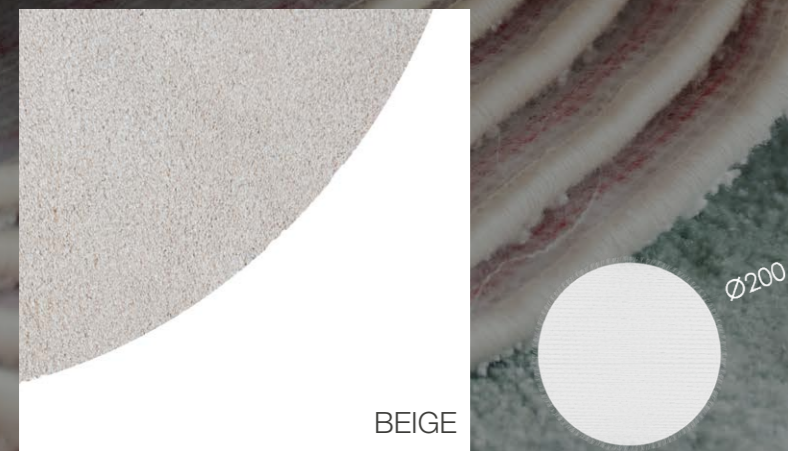

Havana 300x200 / Havana 240x160



352



Alfombras Rugs / Tapis / Teppiche

fama

Picture Collection

240x160 cm



After



Etnies



Tapiz



Gata



Geométrica gris



Geométrica tierra

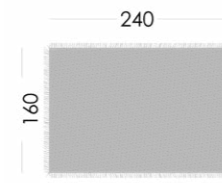

200 Ø



Tapiz redonda



Geométrica colores redonda

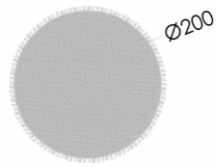

300x200 cm



Tapiz



Geométrica gris

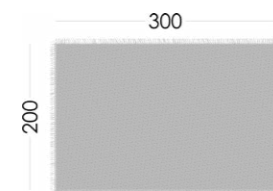

352



Gata



Geométrica Redonda

Galan

Galan es una pieza especial, distinta. Está diseñado especialmente para el dormitorio, para dejar la ropa junto a la cama. Sus formas suaves y redondeadas se amoldan perfectamente a la chaqueta, camisa, vestido o pantalón que dejemos sobre él. El asiento oculta una sorpresa, un compartimento en su interior, pensado para dejar las zapatillas o cualquier otra prenda u objeto.

Galan is a special and different piece. It is specially designed for the bedroom, a place to hang the clothes next to the bed. Its soft and rounded shapes perfectly fit the jacket, shirt, dress or trousers we leave on it. The seat is hollow, there is a storage box inside, perfect to keep the slippers or any other thing.

Galan est une pièce spéciale et différente. Dessinée spécialement pour laisser les habits près du lit. Ses formes douces et arrondies vont s'adapter parfaitement à la veste, chemise ou pantalon que nous y laisserons. L'intérieur de l'assise est vide, conçu pour y ranger les pantoufles ou d'autres affaires ou objets.

Galan ist ein besonderes und anderes Stück. Es ist speziell für das Schlafzimmer design, ein Ort, um die Kleider neben dem Bett zu hängen. Seine weichen und abgerundeten Formen passen perfekt zu Jacke, Hemd, Kleid oder Hose, die wir auf sie lassen. Der Sitz ist hohl, dort ist eine Aufbewahrungsbox innen, perfekt, um die Hausschuhe oder irgendeine andere Sache zu halten.

Design:
Félix López Gil
2009

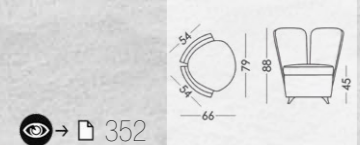

Blade 60

Nola 54
Blade 60

352

Headboards Cabezales Tetês de Lit Kopfteile

Sena



Loira



Volga



Elba



Tu cama es el lugar lleno de sueños donde revives los momentos de cada día, donde creas los proyectos futuros, donde experimentas las vivencias más excitantes.
Te proponemos hacer este lugar más creativo, acorde a tu vida y tu manera de ser, introduciendo los colores o formas que más te identifiquen, y totalmente personalizado con nuestras telas a tu gusto...

Votre lit est un endroit rempli de rêves où vous revivez les moments de chaque jour, l'endroit où vous créez les projets futurs, où vous expérimentez les expériences les plus excitantes.
Nous vous proposons de faire cet endroit plus créatif, en fonction de votre vie et de votre manière d'être, introduisant les couleurs et les formes qui vous identifient et totalement personnalisés selon votre goût avec nos tissus...

Your bed is the place full of dreams where you recall the best moments of every day, where you create future projects, where you live the most exciting experiences.
We invite you to make this place more creative, according to your life and your nature, using the colours and shapes that most suit you, totally customised with the fabrics that you like...

Ihr Bett ist ein Ort voller Träume, wo Sie die Momente des Tage wieder erleben, wo Sie zukünftige Projekte planen, wo Sie die aufregenden Erlebnisse haben.
Wir schlagen Ihnen vor, diesen Ort kreativer zu gestalten, je nach Ihres Lebensstyle, indem Sie Farben und Formen, die Sie am meisten identifizieren, und ganz individuell mit unseren Stoffen nach Ihren Wünschen, einführen...

Design:
Félix López Gil
2019

353

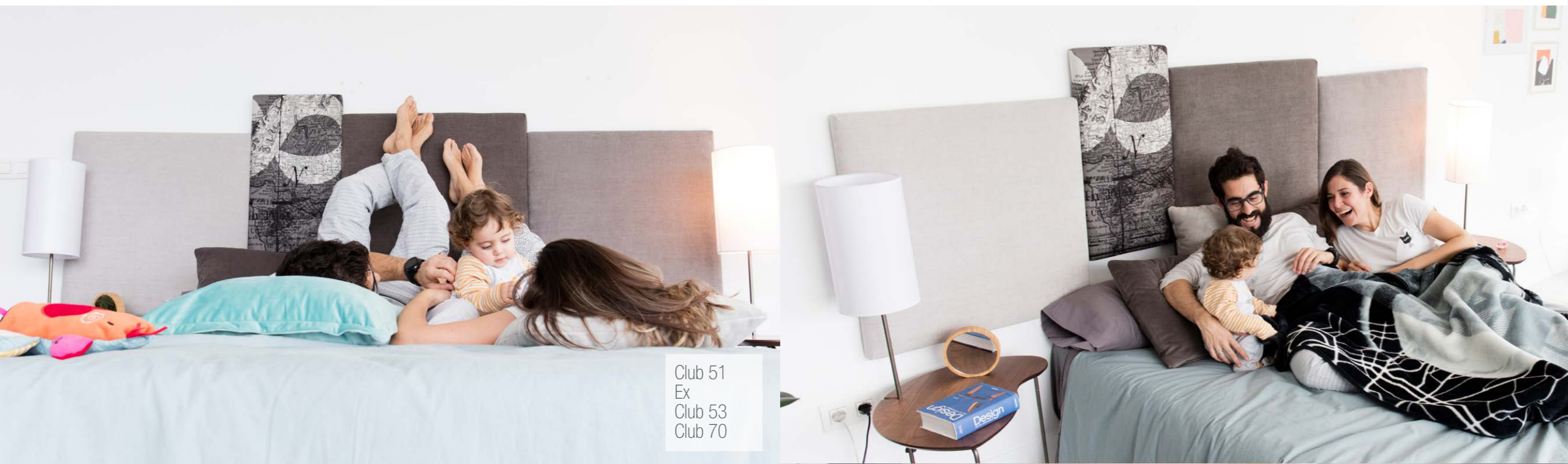

Club 51
Ex
Club 53
Club 70



Home
by fama

SENA

Un cabezal sencillo, rectangular, liso, que puedes tapizar con más de 1000 tejidos lisos con diferentes texturas, desde chenillas hasta terciopelos. Por otro lado, gracias a nuestros diseños exclusivos con colecciones como Wander que son auténticas obras de arte impresas, puedes transformar un sencillo cabezal en un precioso cuadro, puedes introducir arte en mayúsculas en tu dormitorio. Rompe con la tradición de cabezales lisos y atrevete a usar el dibujo y el color en el cabezal de tu cama.

A simple, rectangular, flat headboard that you can customise with more than 1000 plain fabrics with different textures, from chenilles to velvets. Also, thanks to our exclusive designs and to collections like Wander which are authentic printed works of art, you can transform a simple headboard into a beautiful picture and you can decorate your bedroom with a lovely artwork. Break with the tradition of smooth headboards and dare to use drawings and colour in your bed.

Une tête de lit simple, rectangulaire, droite, que vous pouvez tapisser dans plus de 1000 tissus de différentes textures y compris le velours, et qui grâce à nos designs exclusifs de la collection Wander, sont d'authentiques oeuvres d'art imprimées. Vous pouvez transformer une simple tête de lit en un précieux cadre, introduisez de l'art dans votre chambre à coucher. Oubliez les vieilles têtes de lit droites et osez utiliser le design et la couleur dans la tête de lit de votre chambre.

Ein einfaches Kopfteil, rechteckig, schlicht, welches Sie mit mehr als 1000 Unifarbstoffe, mit verschiedenen Texturen, polstern können, von einfachen Netzstoffe bis zu Samt. Dank unseren exklusiven Designs, Kollectionen wie die Wander, die wahre Kunstwerke sind, können Sie ein einfaches Kopfteil in ein einzigartiges Kunstbild verwandeln. Sie können in Ihr Schlafzimmer Kunst in Großbuchstaben schreiben. Brechen Sie mit den traditionellen einfarbigen Kopfteile und wagen Sie sich Bilder und Farbe für den Kopfteil zu benutzen.

Home by fama



LOIRA

Loira es un cabezal rectangular adornado con un capitoné en forma romboide. Actualizamos los botones con un nuevo cosido que da un aire al cabezal mucho más contemporáneo.

Loira is a rectangular headboard decorated with a nice diamond shaped button effect. With a new type of sewing that provides it with a much more updated and contemporary look than the commonly used buttons.

LOIRA est une tête de lit rectangulaire décorée avec un capitoné en forme de losange. Nous actualisons les boutons avec une nouvelle couture ce qui lui donne un air beaucoup plus contemporain.

Loira ist ein rechteckiges, in Rhomboid gepolsterte Kopfteil. Wir bringen die Knöpfe auf dem neusten Stand mit einer neuen Naht, die das Kopfteil viel aktueller aussehen lässt.



VOLGA

La forma elíptica del Cabezal Volga le aporta una personalidad indiscutible. Huimos de las formas rectangulares de la mayoría de cabezales, aportando un diseño y ligereza únicos en el mercado. La utilización de nuestras tapicerías exclusivas de la Colección La Ligne 29 le aportan un toque ecléctico que enamora a primera vista.

The oval shape of the Volga headboard provides it with an undeniable personality. We flee from the rectangular shapes of most headboards, offering a unique design and lightness. The use of our exclusive fabrics from La Ligne 29 Collection gives it an eclectic touch that will make you fall in love at first sight.

La forme élliptique de la tête de lit Volga, lui apporte une personnalité indiscutable. Nous fuyons des formes rectangulaires de la plupart des têtes de lit, lui apportant un design et une légèreté qui plairont avec un simple regard. L'utilisation de nos tissus exclusifs de la collection Ligne 29 lui apporte une touche éctectique qui plaira au simple coup d'œil.

Die elliptische Form des Volga Kopfteil verleiht ihm eine unbestreitbare Persönlichkeit. Wir fliehen vor den rechteckigen Formen der meisten Köpfe und bieten Design und Leichtigkeit, die auf den ersten Blick verlieben. Die Verwendung unserer exklusiven Stoff Kollektionen wie La Ligne 29 bieten eine vielseitige Note, die auf den ersten Blick verliebt.



Cupido

Home by fama

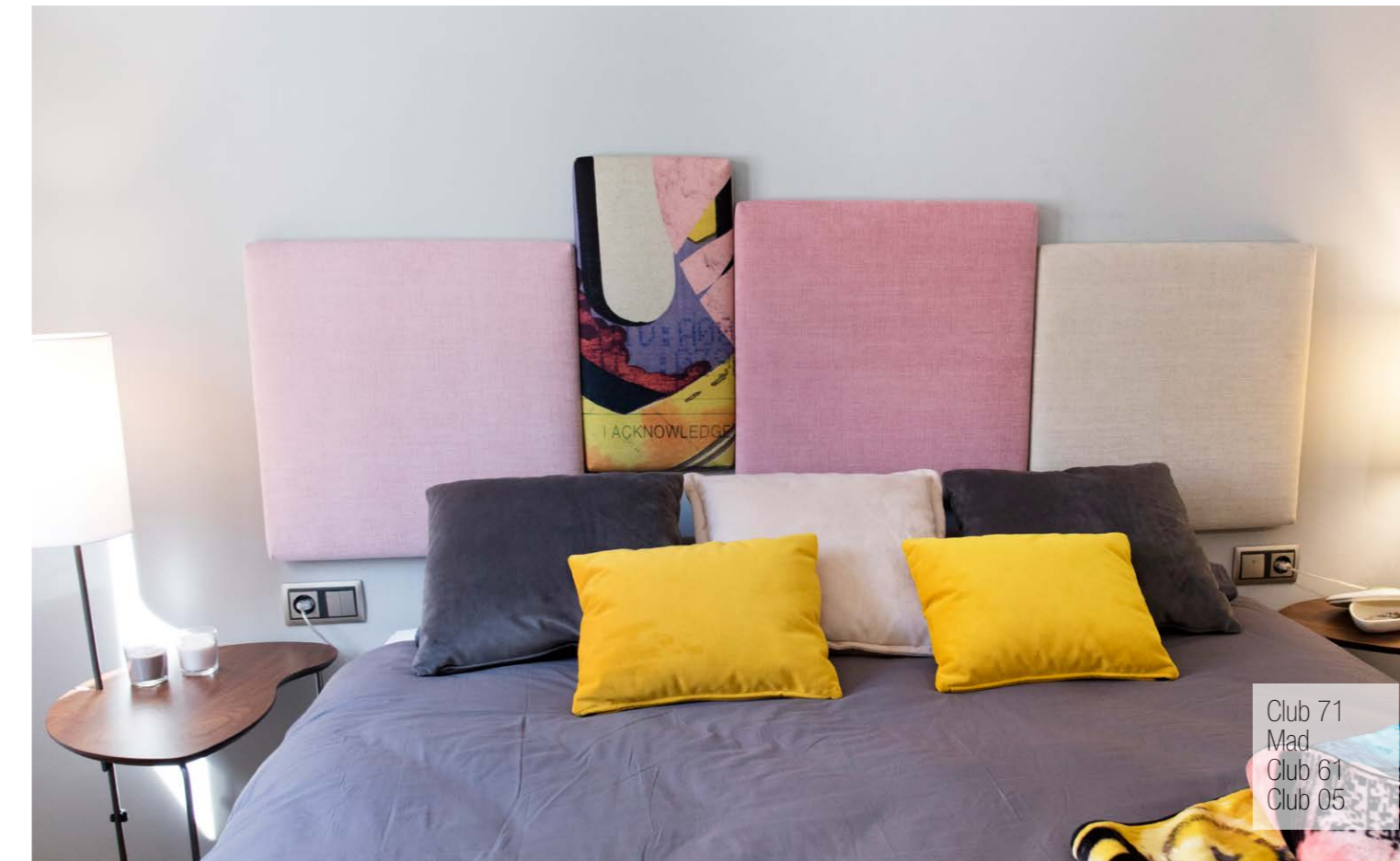

Club 71
Mad
Club 61
Club 05



Venice 56
Baroque
Venice 30
Venice 38

ELBA

Dentro de nuestra preocupación por intentar ofrecer soluciones innovadoras en nuestros productos, hemos creado la colección de cabezales Elba. Una sencilla modulación de pequeños cuadrantes que nos permiten realizar composiciones infinitas. Podemos combinar cabezales rectangulares en un mismo tejido, jugar con variaciones de tonalidades o colores, o incluso tenemos la posibilidad de jugar combinando tejidos lisos y de dibujos. Elba aporta un soplo de aire fresco al mundo de los cabezales de cama. Opcionalmente puede usarse un sencillo sistema que permite modificar la altura de los cabezales simplemente moviéndolos con la mano.

With the aim of trying to offer innovative solutions with our products, we have created the Elba headboards. A simple modular headboard with small quadrants that allow us to create infinite compositions. We can use rectangular headboards in the same fabric, play with variations of colours or tones, or we have even the possibility of combining plain and patterned fabrics. Elba brings a breath of fresh air to the world of headboards.

Optionally, a simple system can be used to modify the height of the headboards simply by moving them manually.

Dans notre préoccupation d'essayer d'offrir des solutions innovatrices à nos produits, nous avons créé la collection de têtes de lit Elba. Une modulation simple de petits cadrans qui nous permettent de réaliser un nombre infini de compositions. Nous pouvons créer des têtes de lit rectangulaires dans le même tissu ou jouer avec des variations de tonalités de couleurs, elle offre également la possibilité de combiner des tissus unis avec des tissus imprimés. Elba apporte un souffle d'air frais au monde des têtes de lit.

Optionnellement, on peut utiliser un système simple qui permet de modifier la hauteur des têtes de lit en les bougeant simplement avec la main.

In unserem Bestreben, innovative Lösungen für unsere Produkte anbieten zu können, haben wir die Elba-Kopfteil-Kollektion entwickelt. Eine einfache Modulation kleiner Quadranten, mit der wir unendlich viele Kompositionen erstellen können. Wir können rechteckige Kopfteile aus demselben Stoff herstellen, um mit Variationen von Farben oder Tönen zu spielen, und Sie können sogar mit einfachen und gemusterten Stoffen spielen. Elba bringt frische Luft in die Welt der Kopfteile.

Optional kann ein einfaches System verwendet werden, mit dem die Höhe der Kopfteile einfach durch manuelles Bewegen geändert werden können.

Es importante tener en cuenta que las medidas especificadas en catálogo son informativas, y pueden ofrecer pequeñas diferencias.

All the measures, volumes and weights shown within this catalogue should be considered as informative; there may be little differences.

Les mesures indiquées dans ce catalogue sont données à titre indicatif et peuvent légèrement varier en fonction de la nature des choix de tissus, de garnissage ou de finitions.

Alle Maße des Katalogs sollen nur als information gesehen werden. Man kann kleine Unterschiede finden.

fama

Scheme

Croquis
Croquis
Skizze

Afrika

pag 16-17

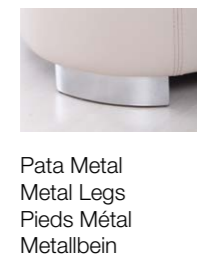
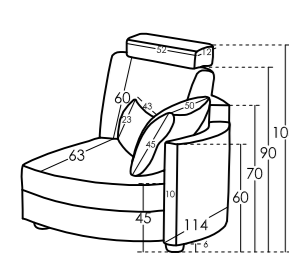
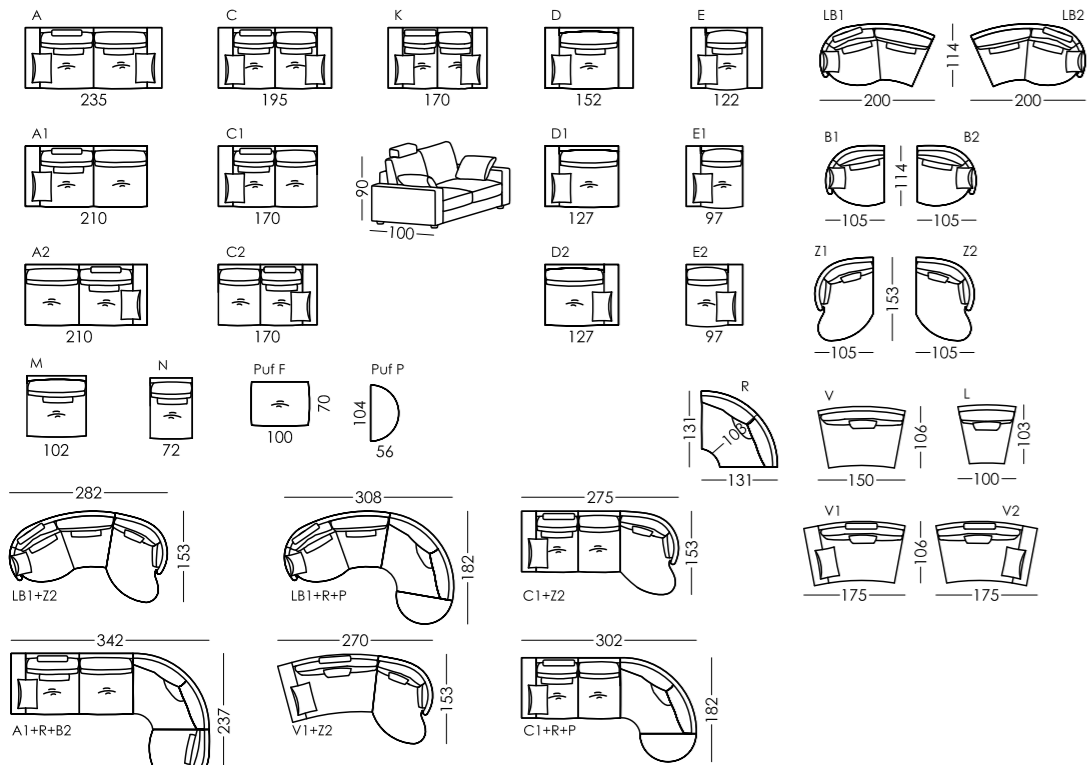

Pata Metal
Metal Legs
Pieds Métal
Metallbein

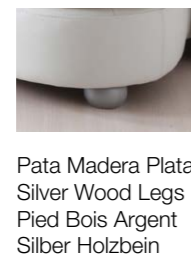

Pata Madera Plata
Silver Wood Legs
Pied Bois Argent
Silber Holzbein



Pata Madera
Wood Legs
Pieds Bois
Holzbein



Ariane Love

pag 18-27

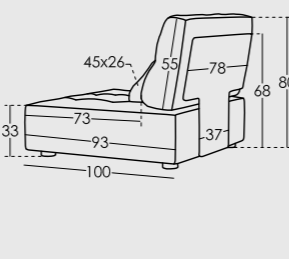
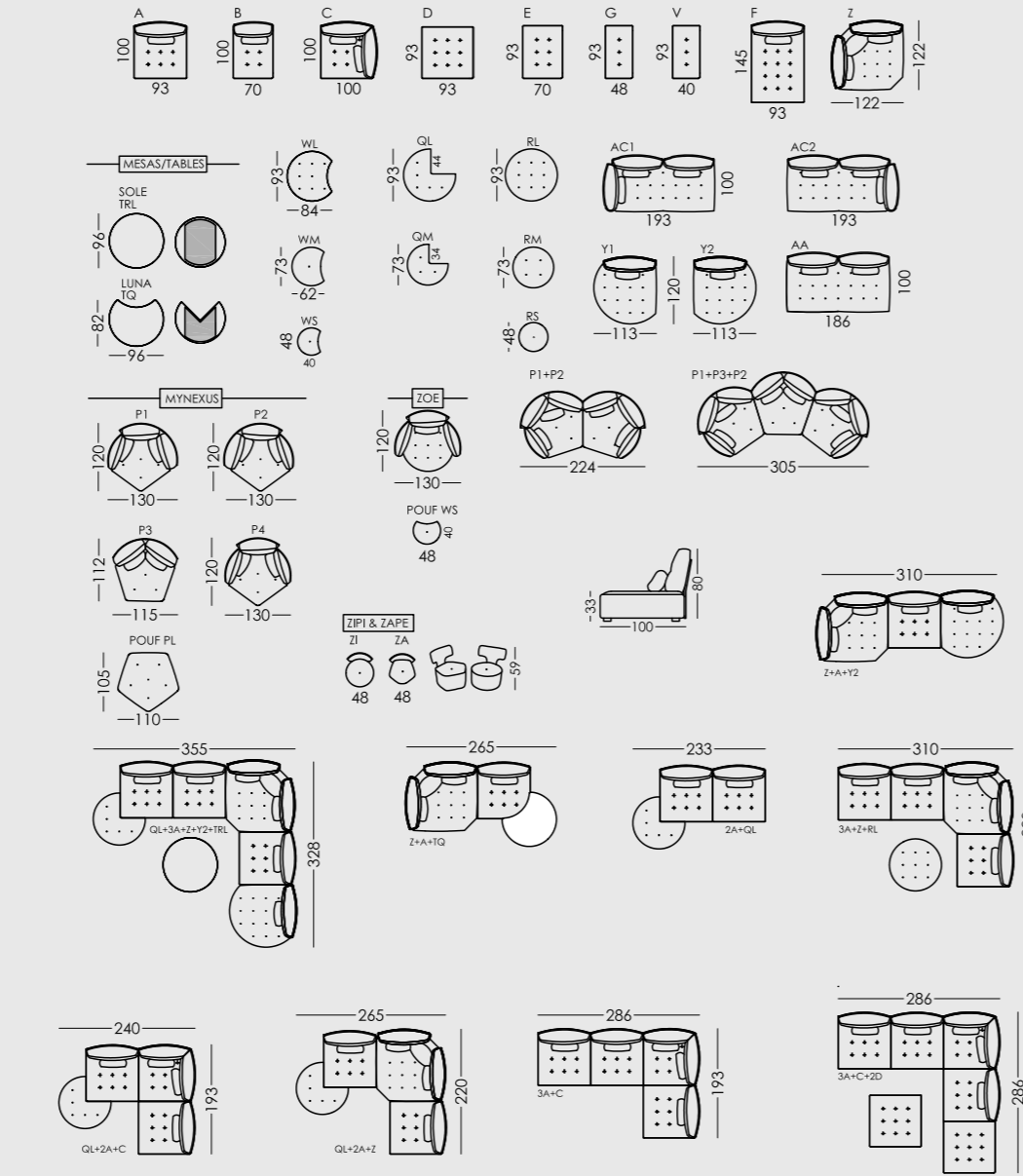

"3 cm"



"6 cm"



"V"

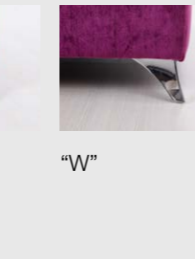

"W"

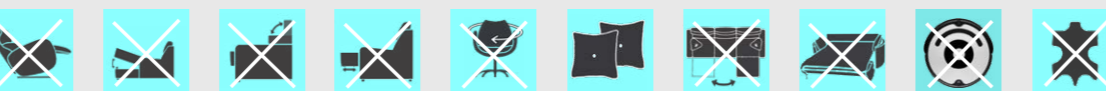

Astoria

pag. 28-31

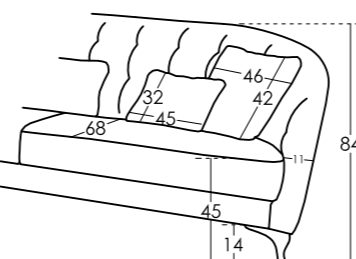
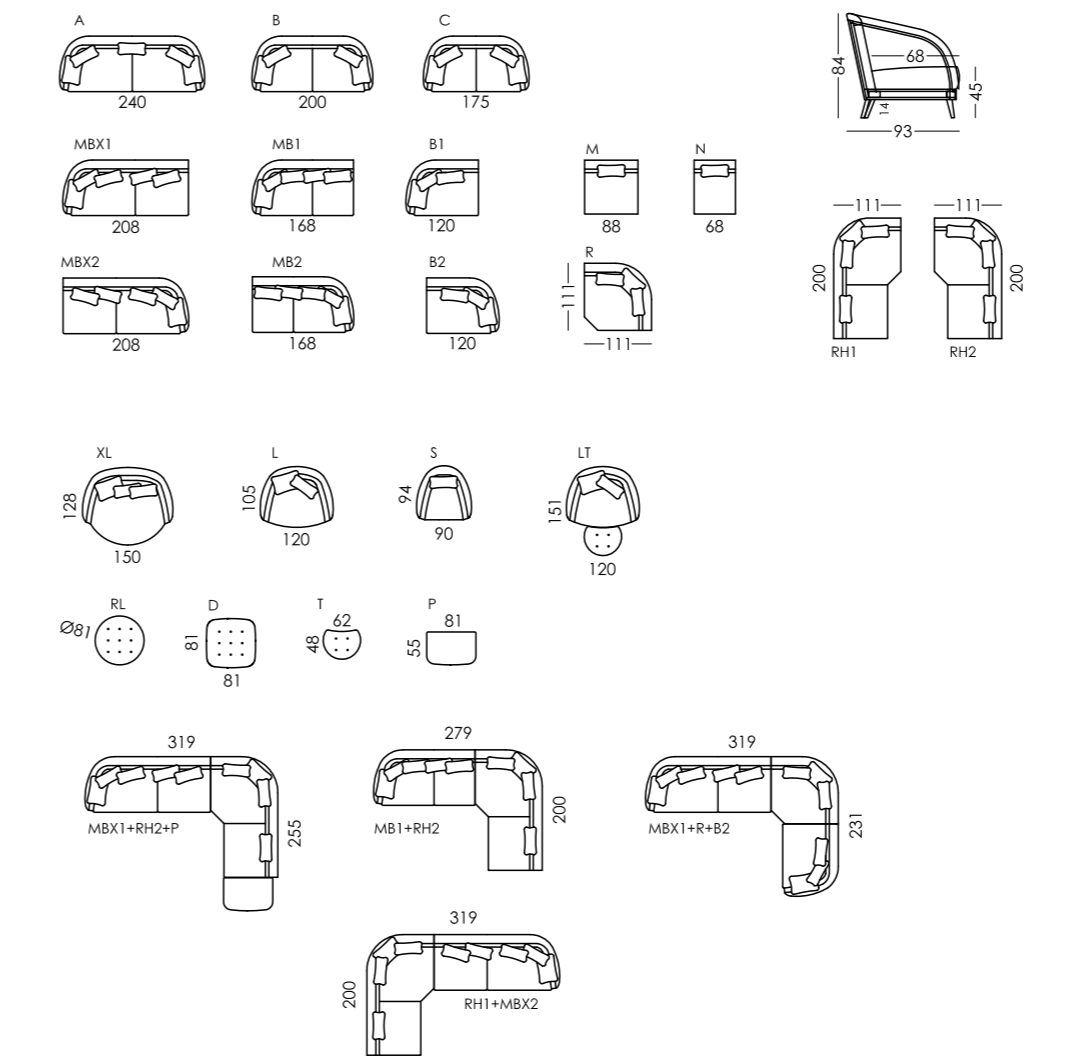

Pata Madera "Y"
Wood Legs "Y"
Pieds Bois "Y"
Holzbein "Y"

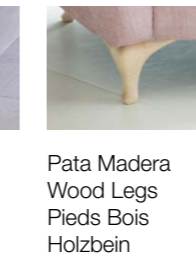

Pata Madera
Wood Legs
Pieds Bois
Holzbein

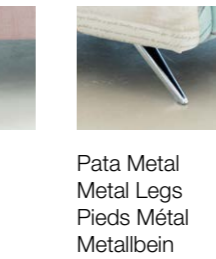

Pata Metal
Metal Legs
Pieds Métal
Metallbein



Atlanta&Baltia

pag. 32-43

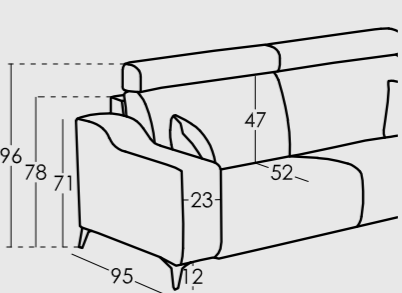
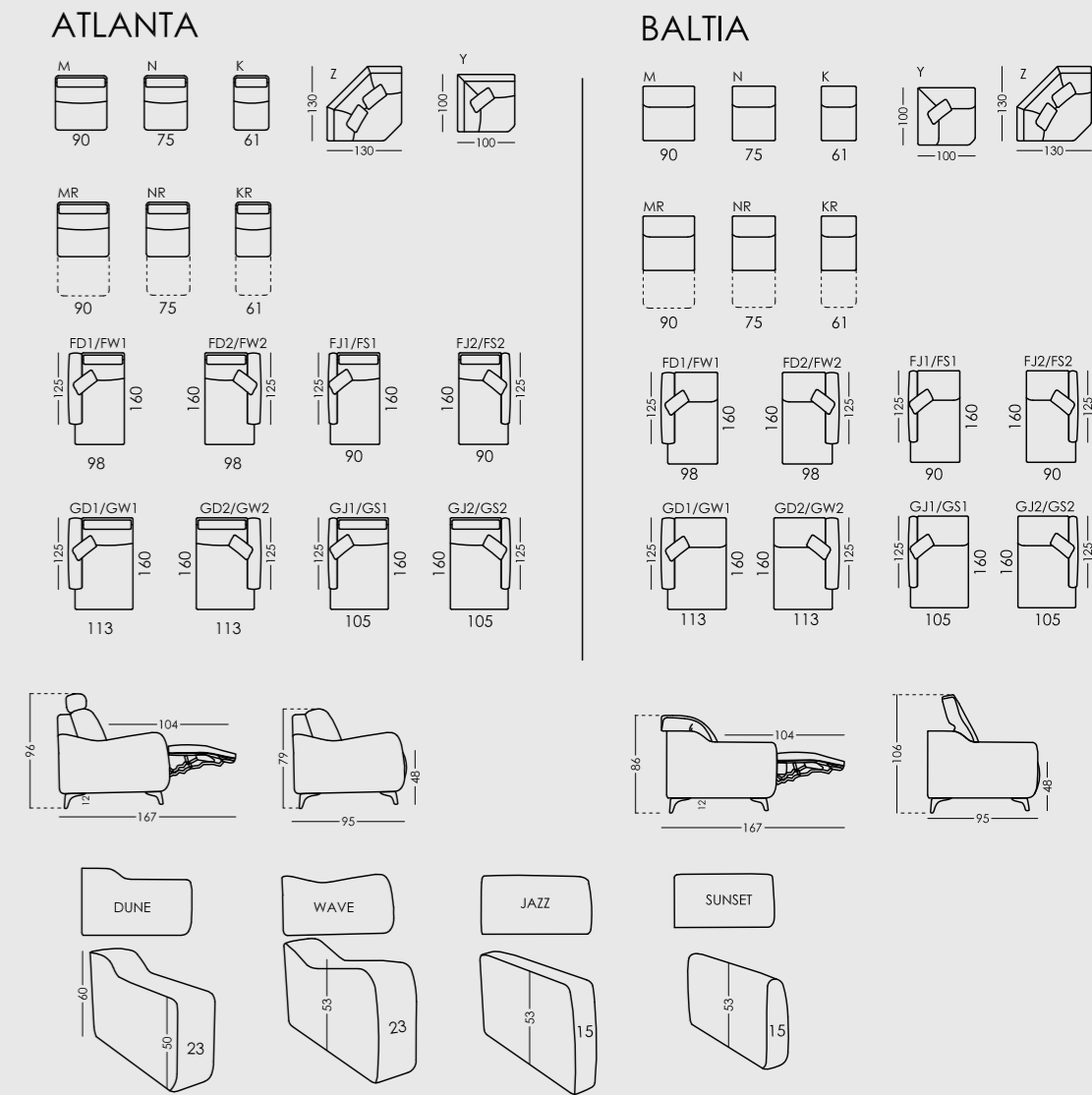

Pata Metal
Metal Legs
Pieds Métal
Metallbein



Pata Metal
Metal Legs
Pieds Métal
Metallbein

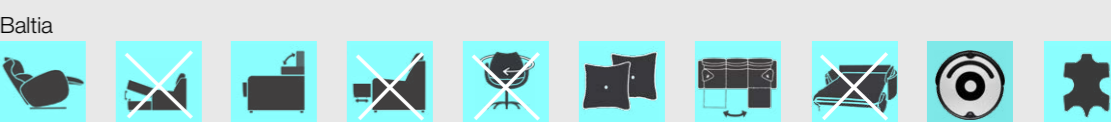
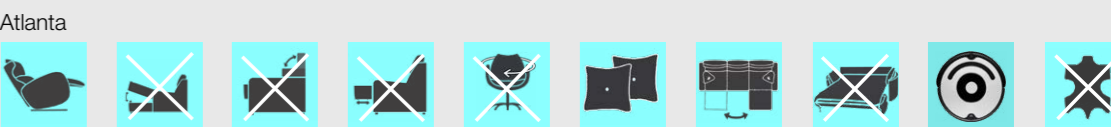

Avalon

pag. -44-49

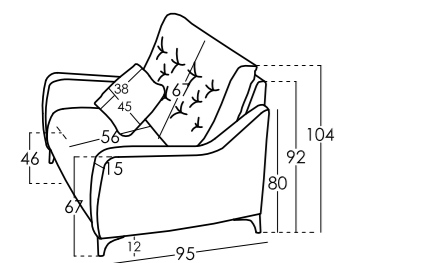
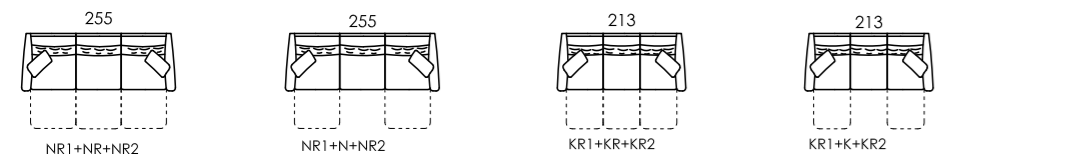
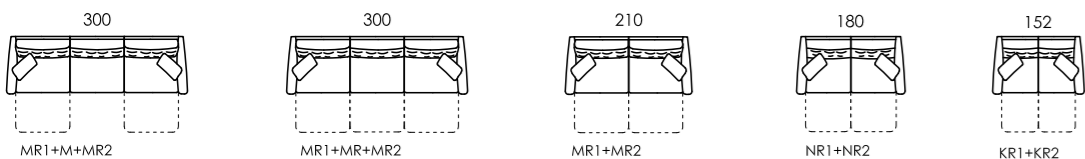
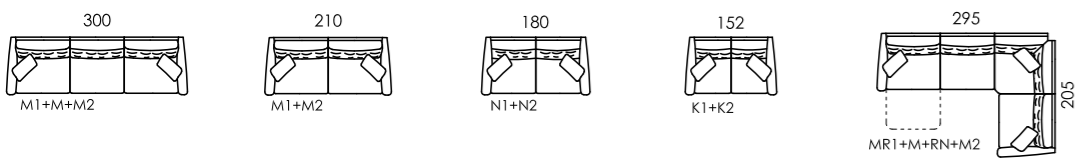
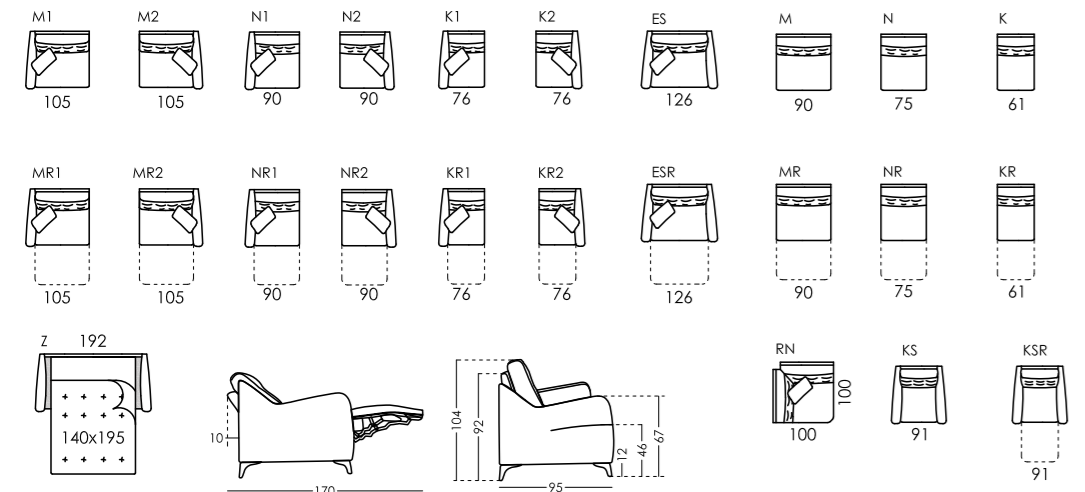

Pata Metal "Y"
Metal Legs "Y"
Pieds Métal "Y"
Metallbein "Y"

Bari

pag. 50-51

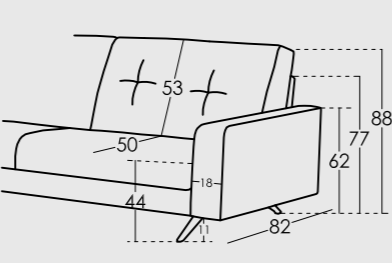
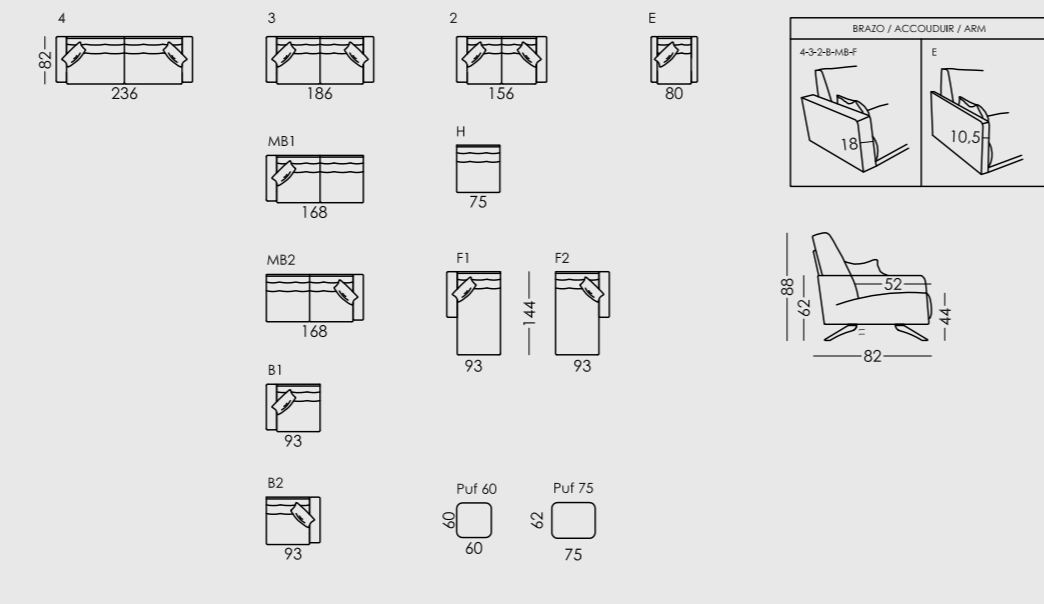

Pata Madera "V10"
Wood Legs "V10"
Pieds Bois "V10"
Holzbein "V10"



Pata Madera "V14"
Wood Legs "V14"
Pieds Bois "V14"
Holzbein "V14"

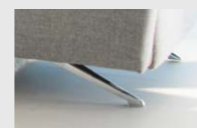

Pata Metal
Metal Legs
Pieds Métal
Metallbein

Bolero

pag. 52-53

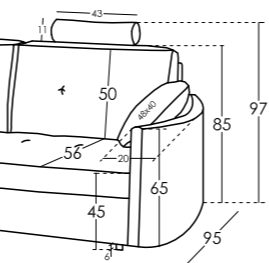
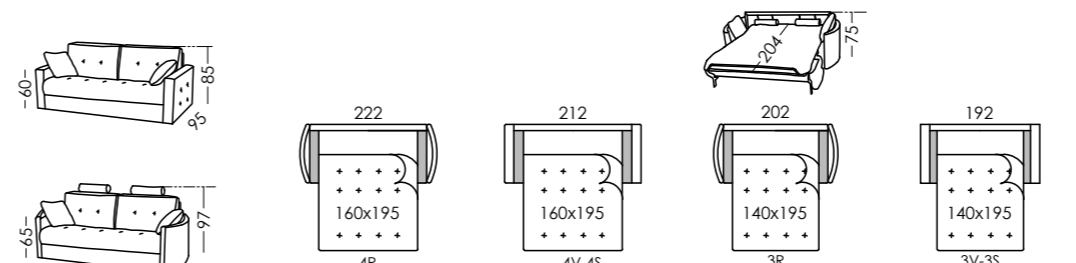
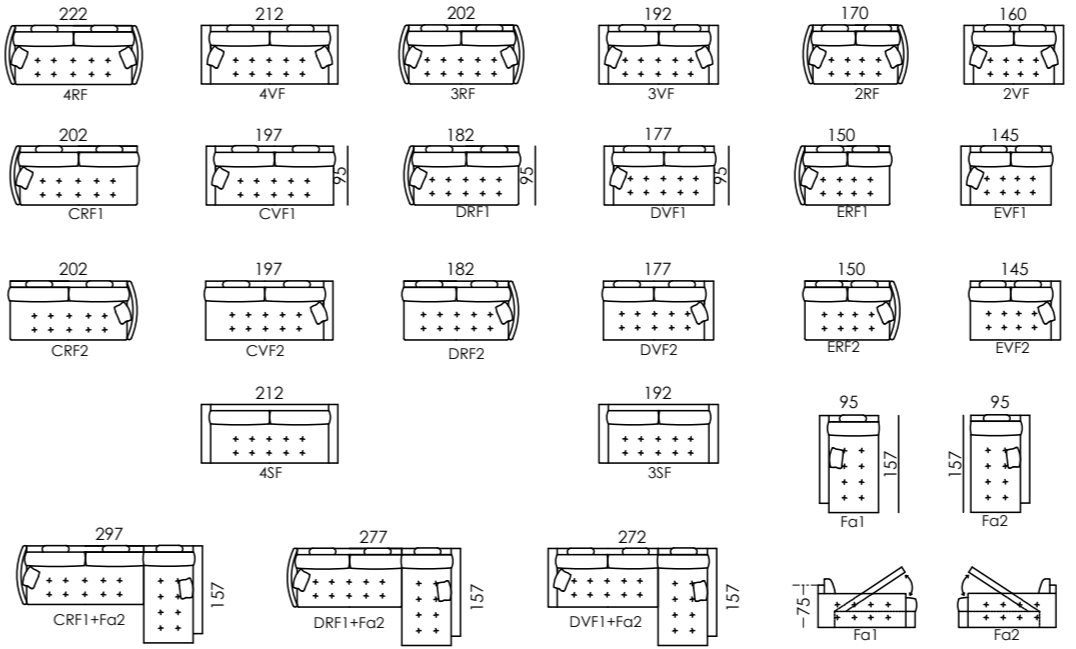

Pata Madera
Wood Legs
Pieds Bois
Holzbein

Boston

pag. 54-57

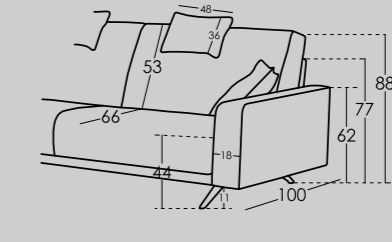
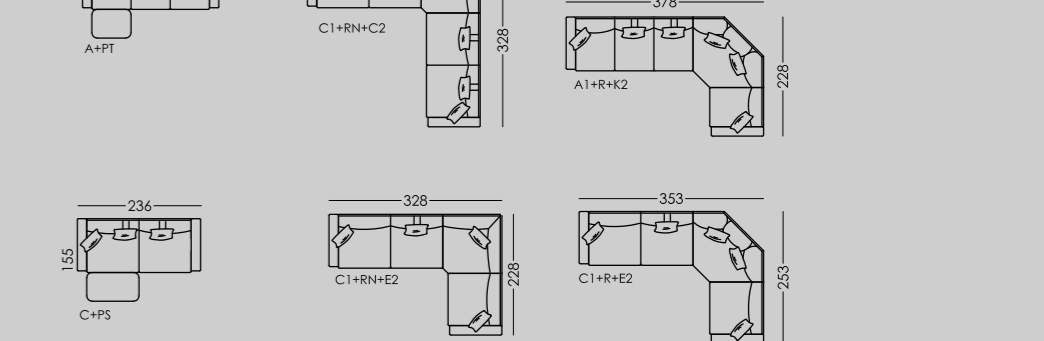
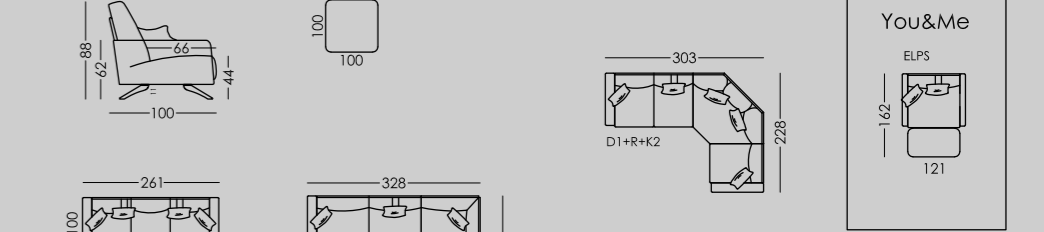
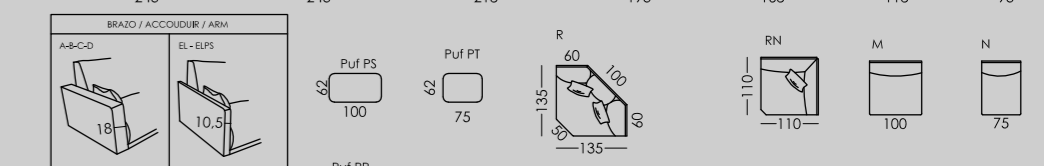
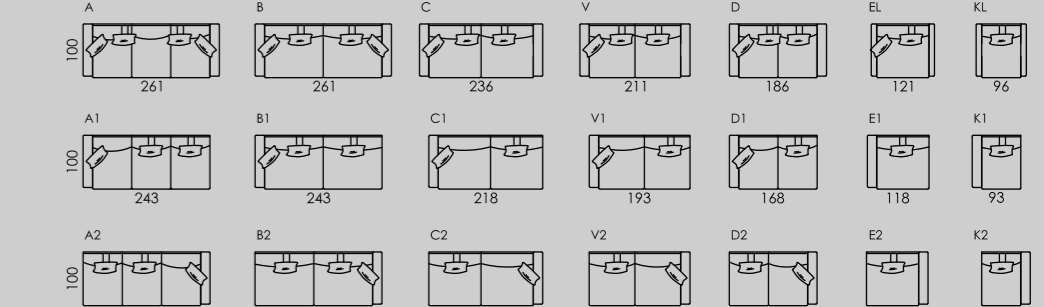
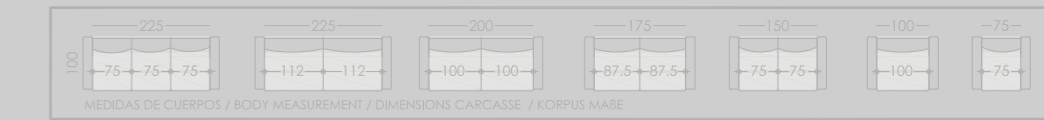

Pata Madera "V10"
Wood Legs "V10"
Pieds Bois "V10"
Holzbein "V10"



Pata Madera "V14"
Wood Legs "V14"
Pieds Bois "V14"
Holzbein "V14"



Pata Metal
Metal Legs
Pieds Métal
Metallbein

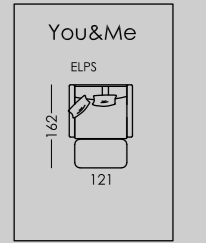

You & Me
ELPS
121



Calessi

pag. 58-61

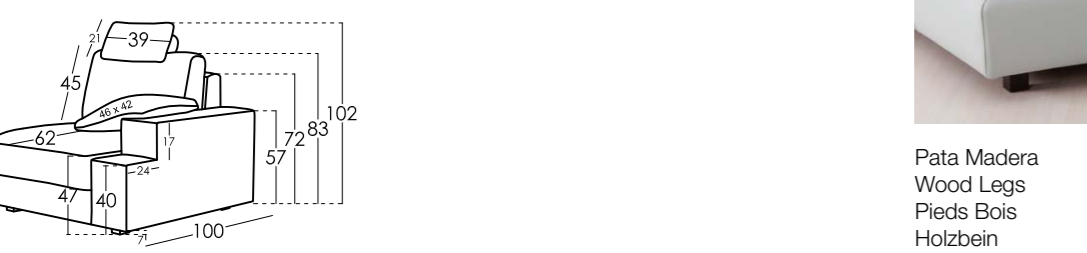
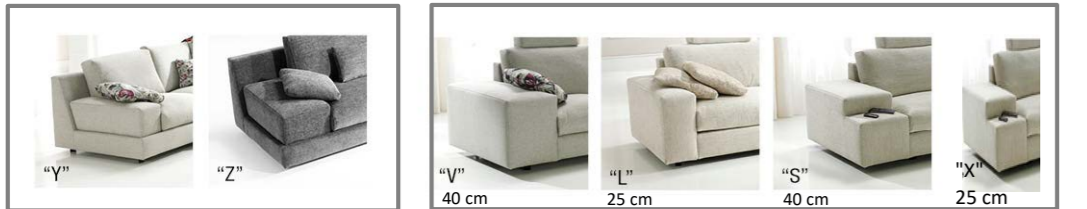
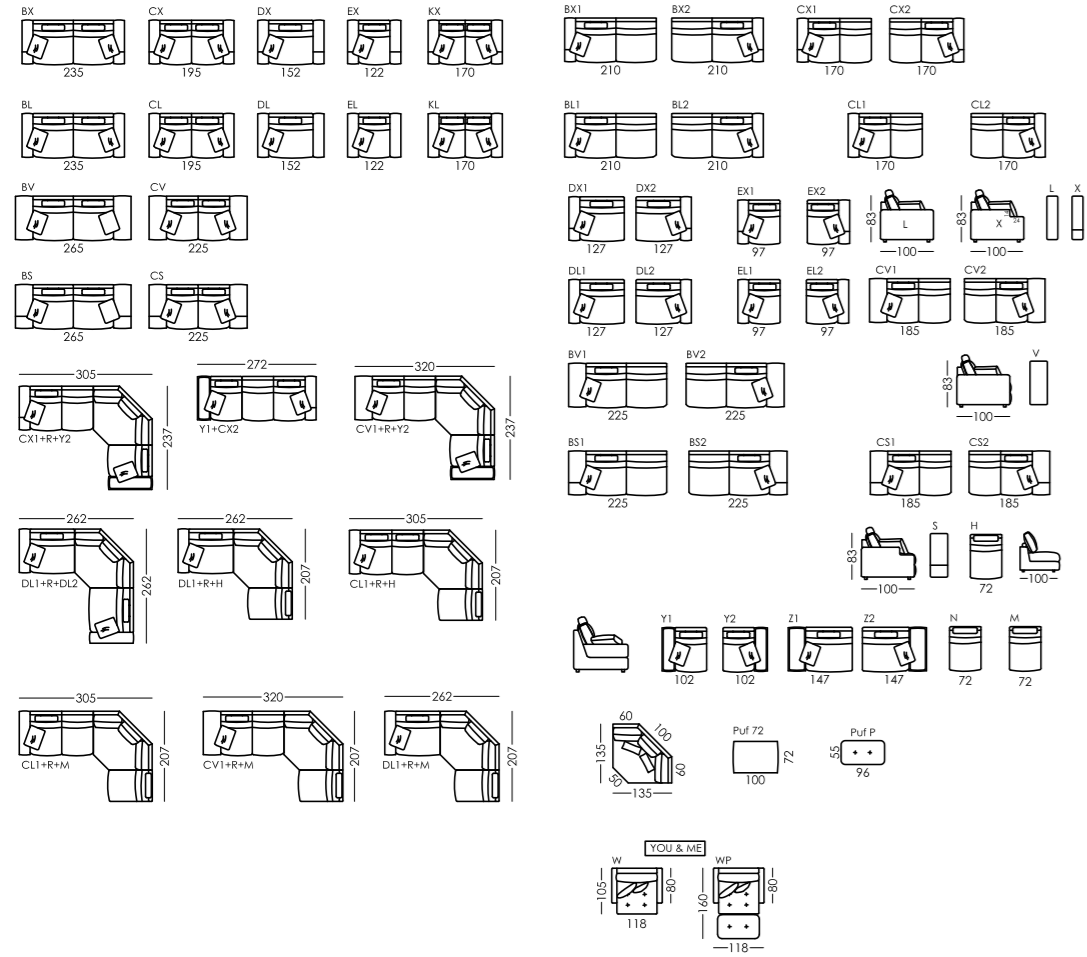

Pata Madera
Wood Legs
Pieds Bois
Holzbein



Dali

pag. 62-63

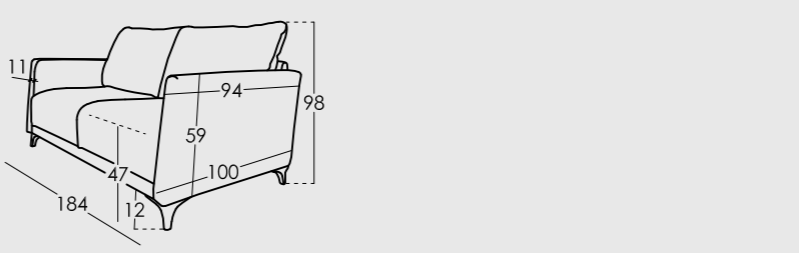
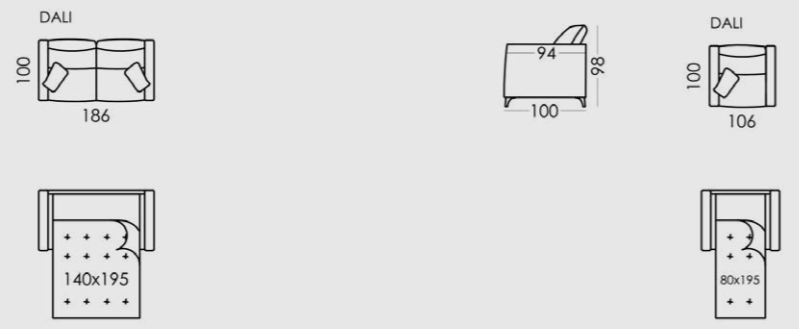

Pata Madera "Y"
Wood Legs "Y"
Pieds Bois "Y"
Holzbein "Y"

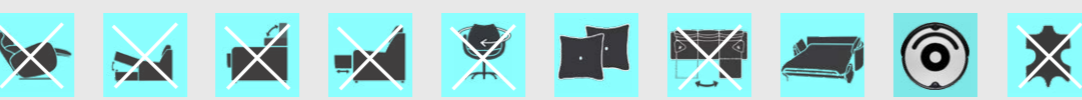

Gala

pag. 64-65

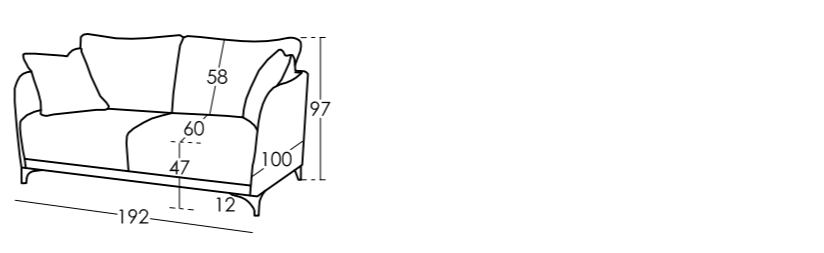
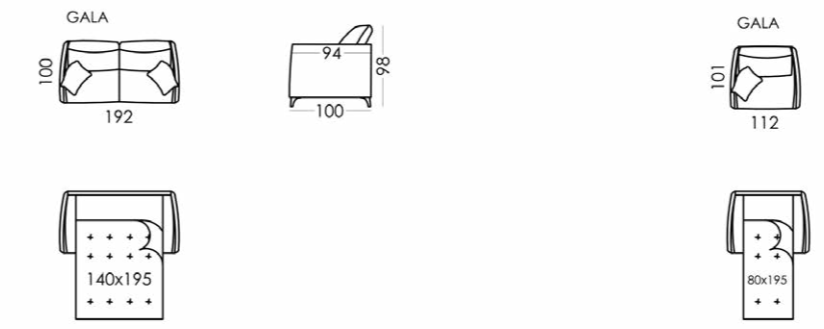

Pata Madera "Y"
Wood Legs "Y"
Pieds Bois "Y"
Holzbein "Y"



Helsinki

pag. 66-71

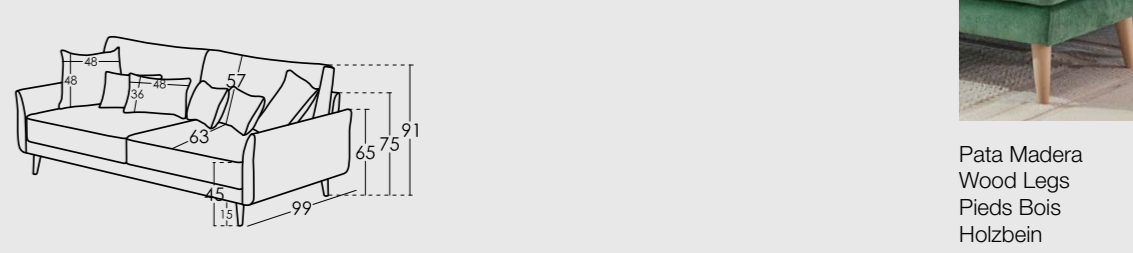
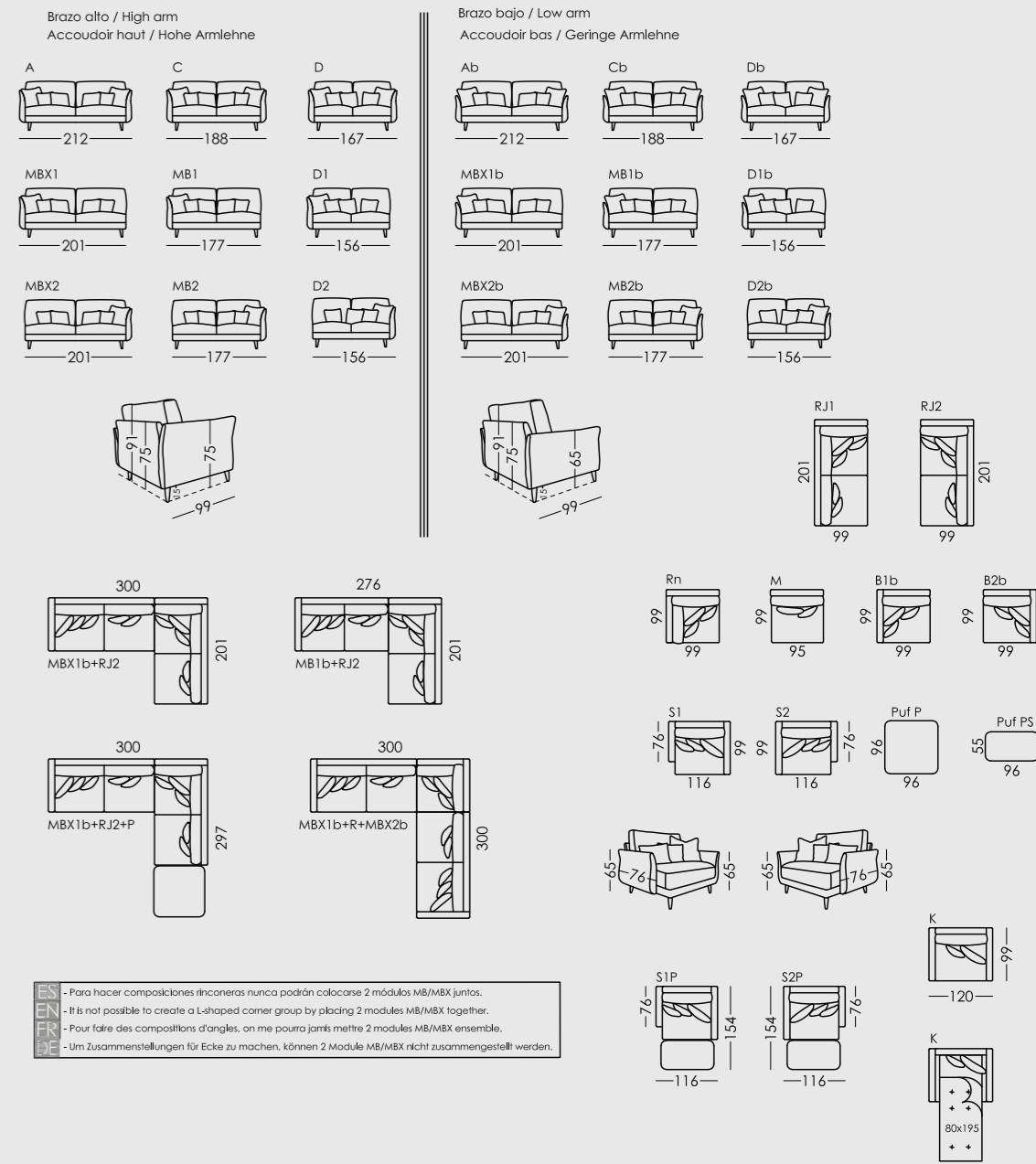

Pata Madera
Wood Legs
Pieds Bois
Holzbein

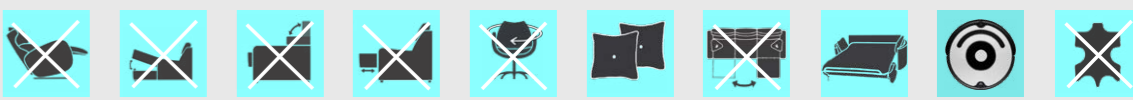

Indy

pag. 72-75

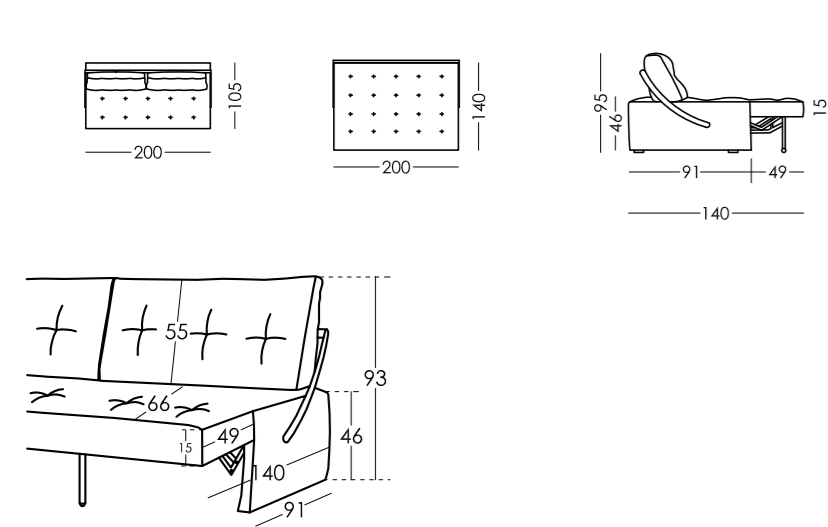

Josephine

pag. 76-77

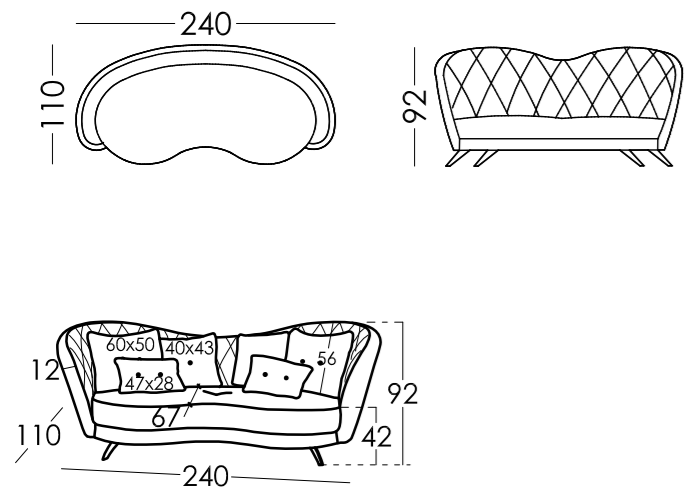

Pata Metal
Metal Legs
Pieds Métal
Metallbein



Klee&Klever

pag. 78-87

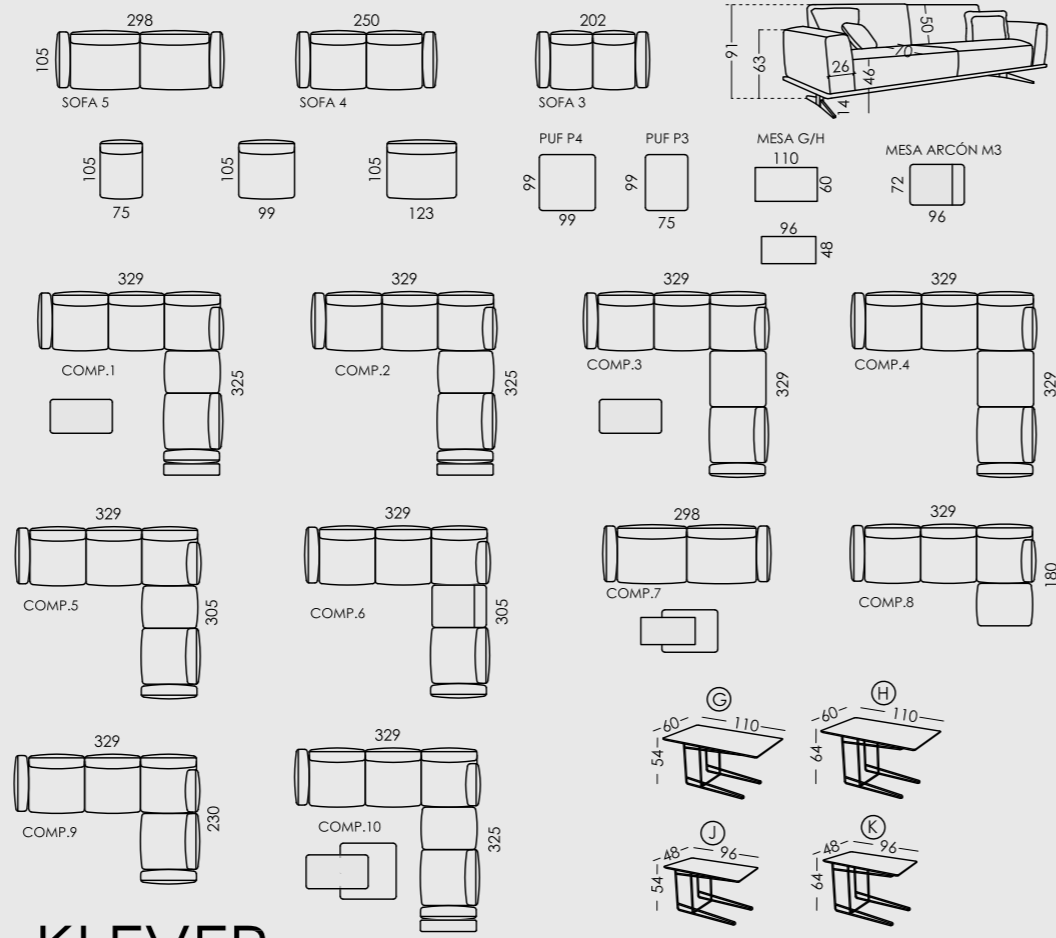

KLEVER

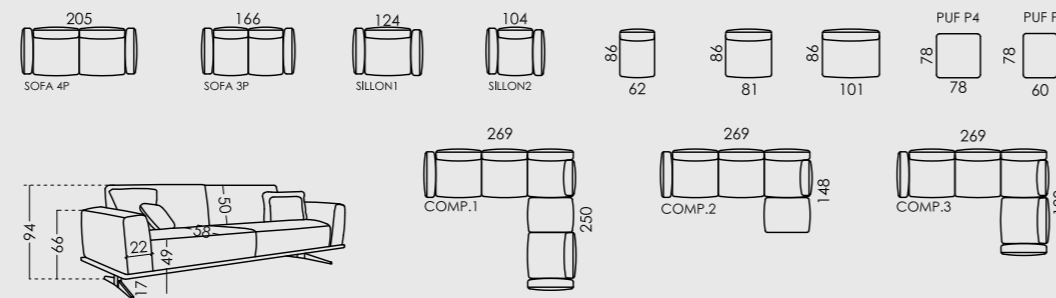

Pata Metal
Metal Legs
Pieds Métal
Metallbein

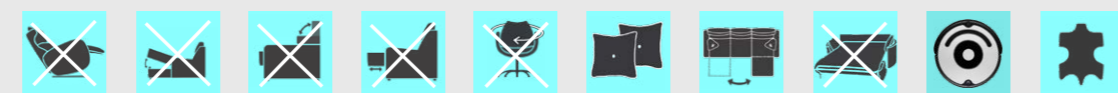

Loto

pag. 88-89

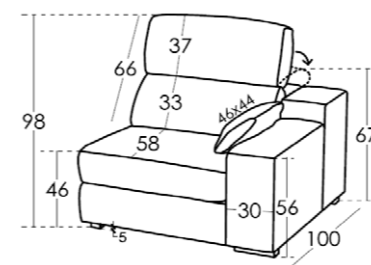
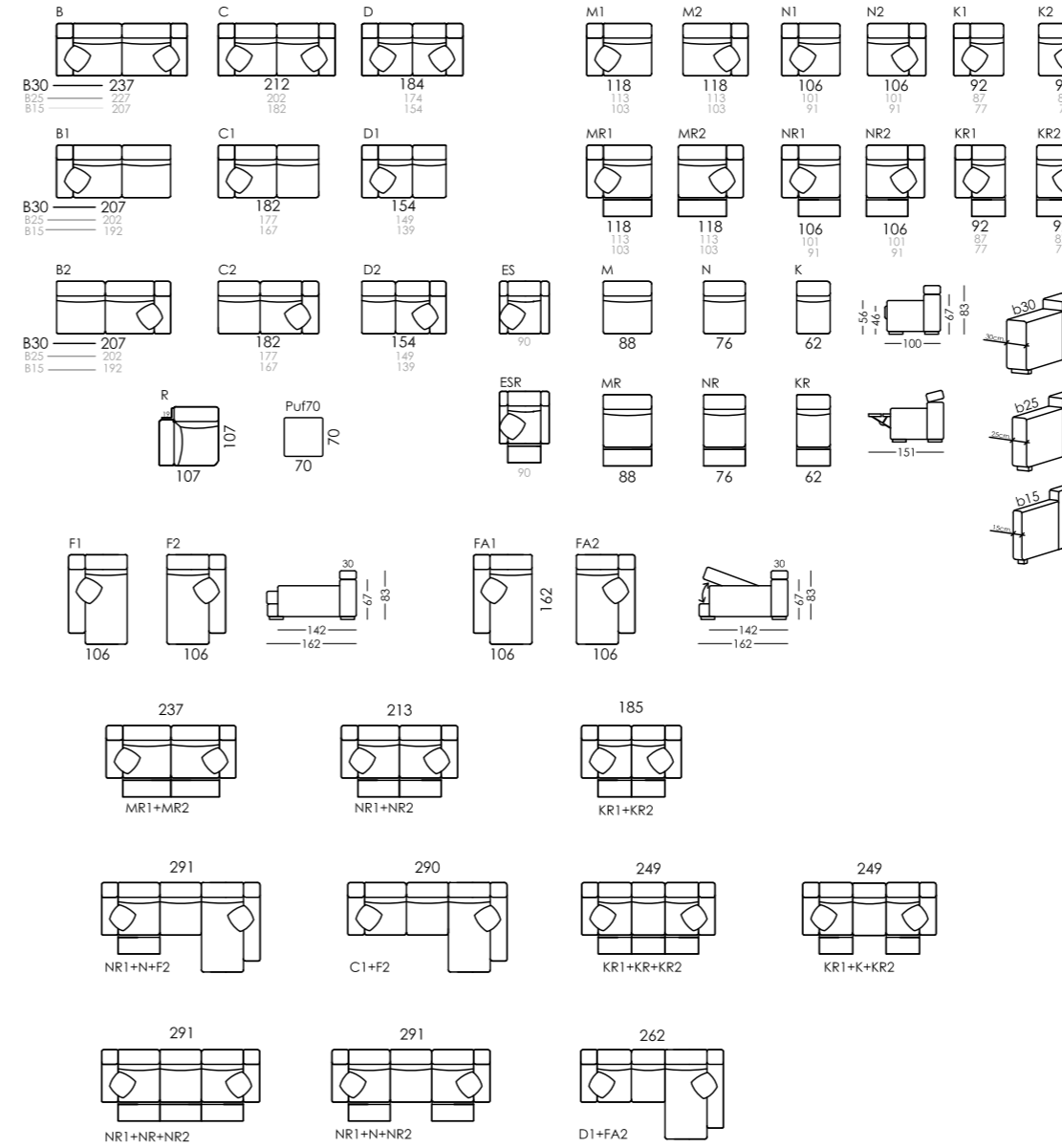

Pata Madera
Wood Legs
Pieds Bois
Holzbein



Pata Metal
Metal Legs
Pieds Métal
Metallbein



LuciPop

pag. 90-97

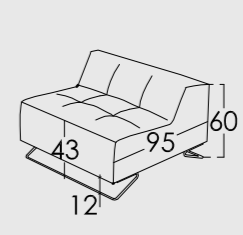
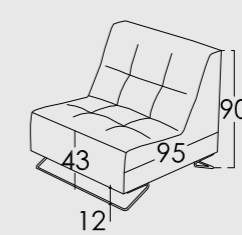
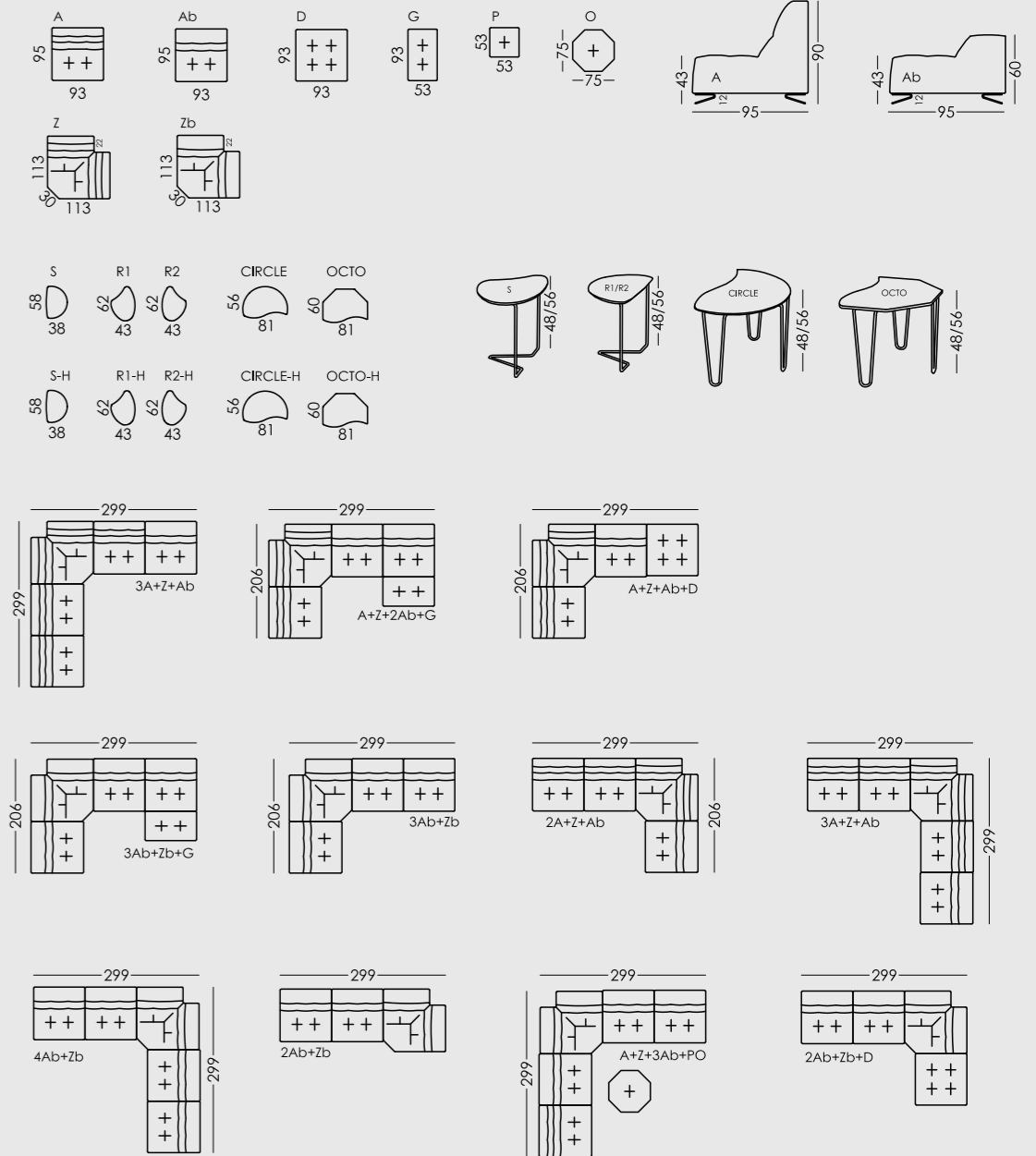

Flexipop



"3 cm"

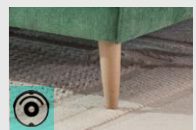

Pata Madera
Wood Legs
Pieds Bois
Holzbein

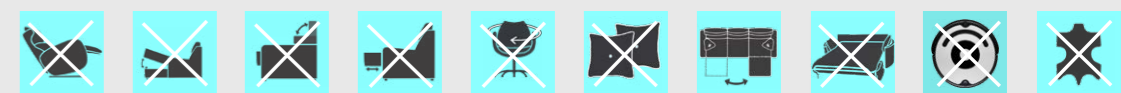

Madison

pag. 98-101

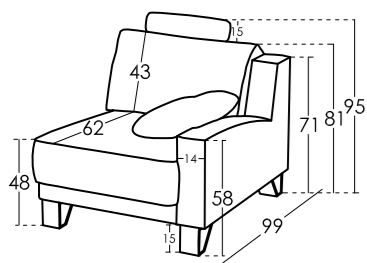
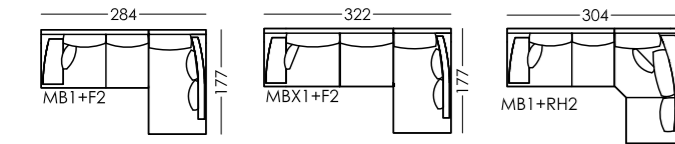
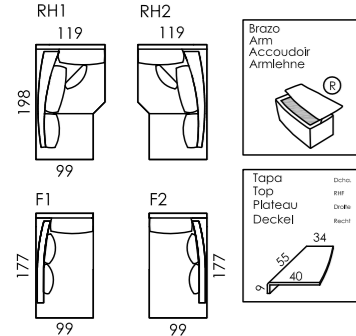
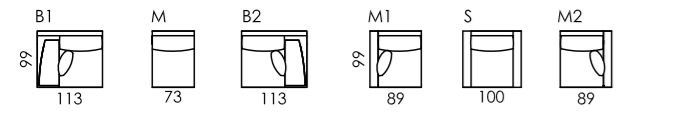
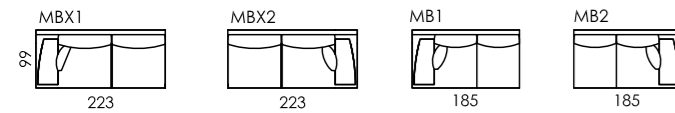
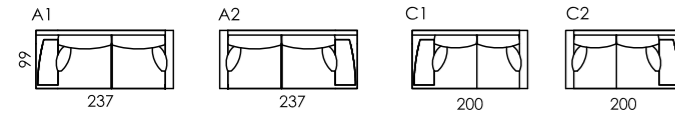

Pata Madera
Wood Legs
Pieds Bois
Holzbein



Pata Metal
Metal Legs
Pieds Métal
Metallbein

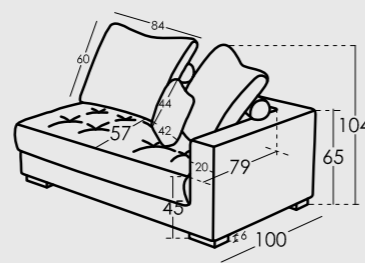

Pata Madera
Wood Legs
Pieds Bois
Holzbein



Pata Metal
Metal Legs
Pieds Métal
Metallbein

Manacor

pag. 102-109

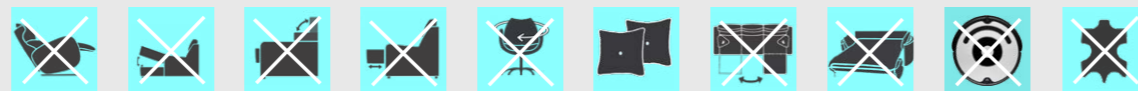
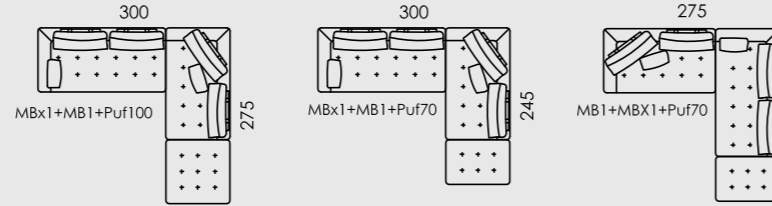
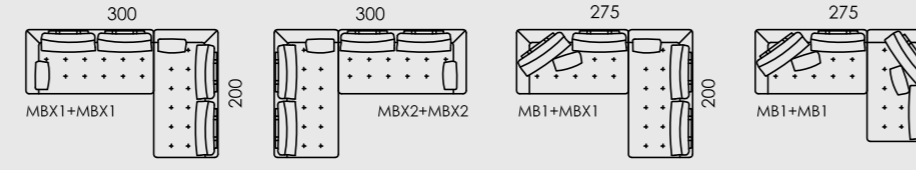
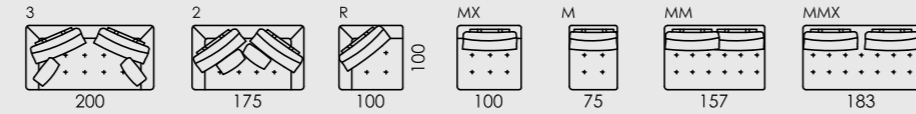
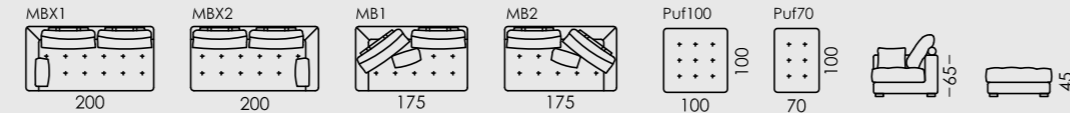

Myapple

pag. 110-111

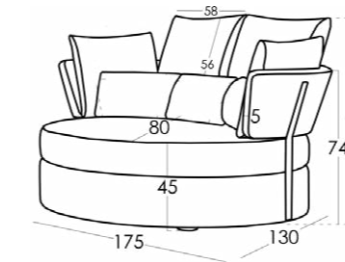
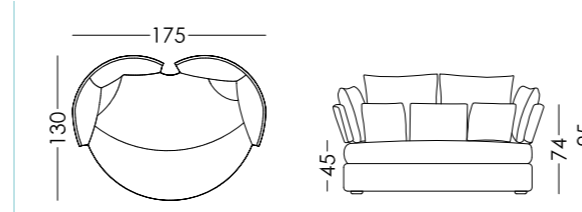

Mycuore

pag. 112-113

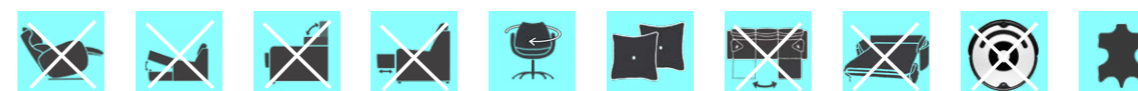
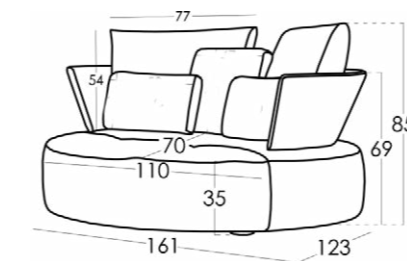
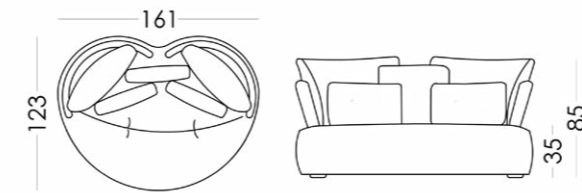

Nadine

pag. 114-121

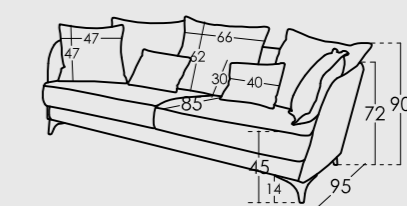
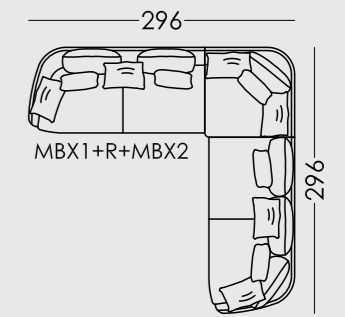
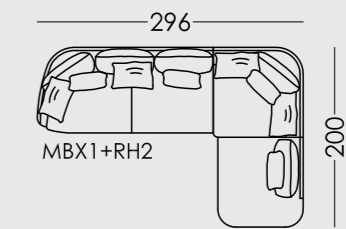
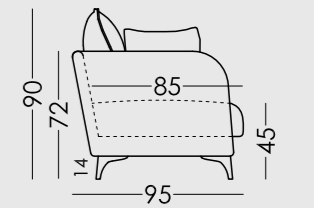
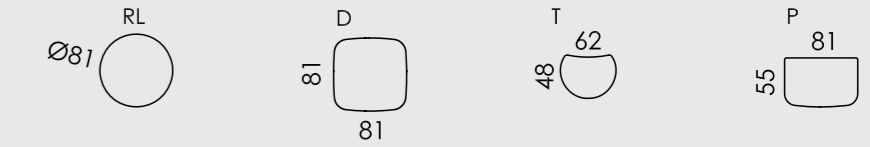
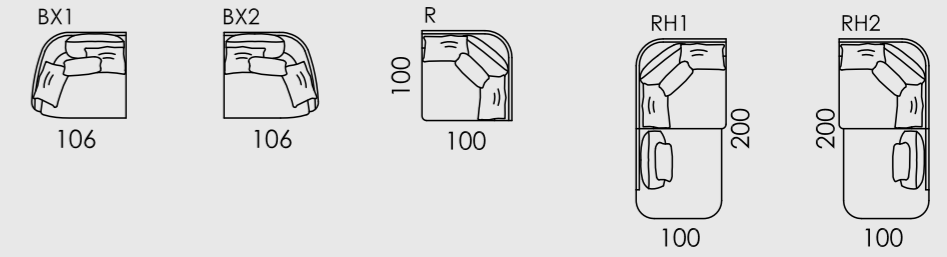
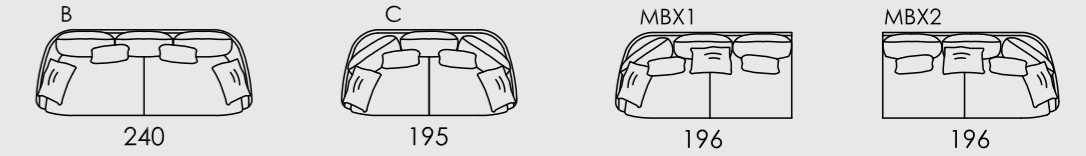
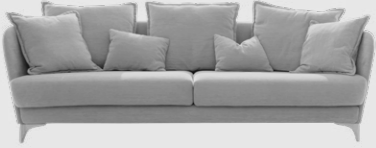

Pata Metal
Metal Legs
Pieds Métal
Metallbein



Pata Madera "Y"
Wood Legs "Y"
Pieds Bois "Y"
Holzbein "Y"

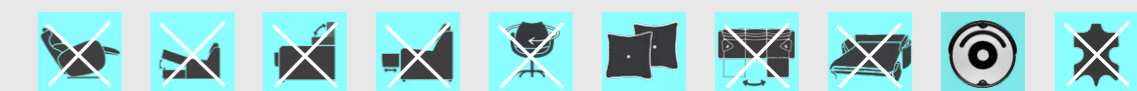

Nina

pag. 122-123

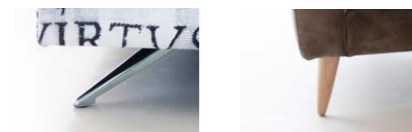
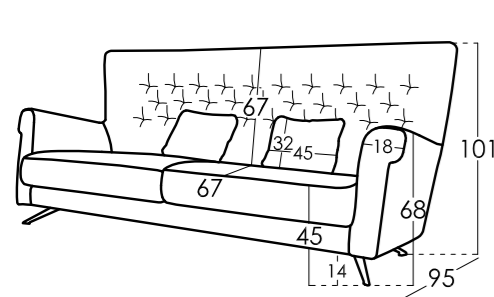
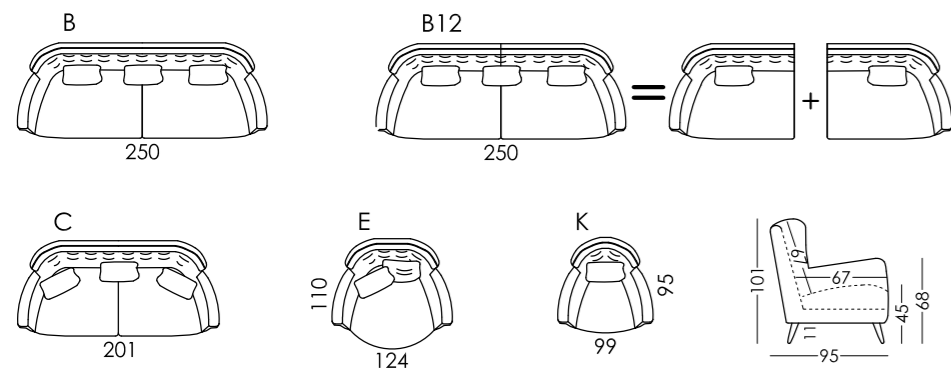

Pata Metal
Metal Legs
Pieds Métal
Metallbein

Pata Madera
Wood Legs
Pieds Bois
Holzbein



Opera

pag. 124-129

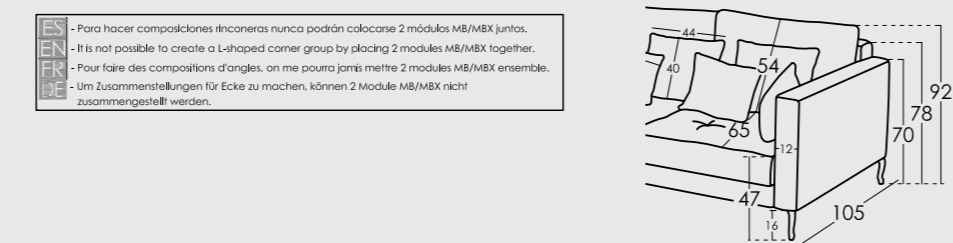
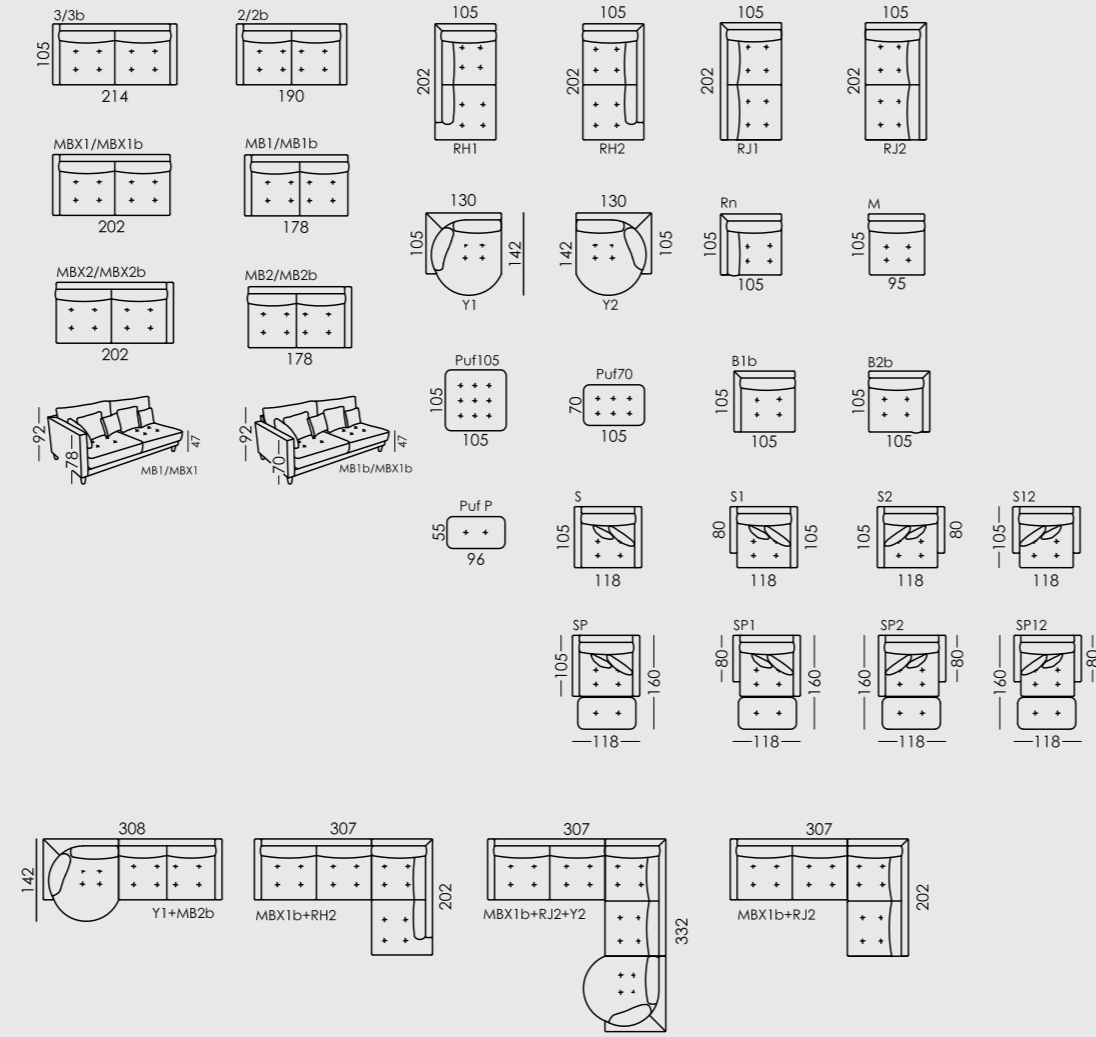

Para hacer composiciones de corner nunca podrán colocarse 2 módulos MB/MBX juntos.
It is not possible to create a L-shaped corner group by placing 2 modules MB/MBX together.
Pour faire des compositions d'angles, on ne pourra jamais mettre 2 modules MB/MBX ensemble.
Um Zusammenstellungen für Ecke zu machen, können 2 Module MB/MBX nicht zusammengestellt werden.

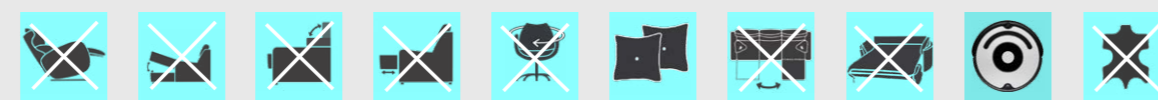

Pacific

pag. 130-141

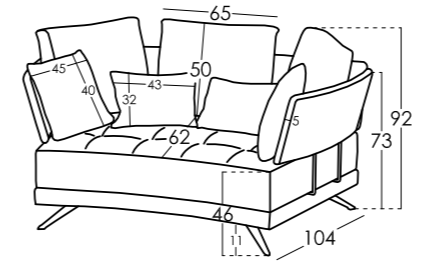
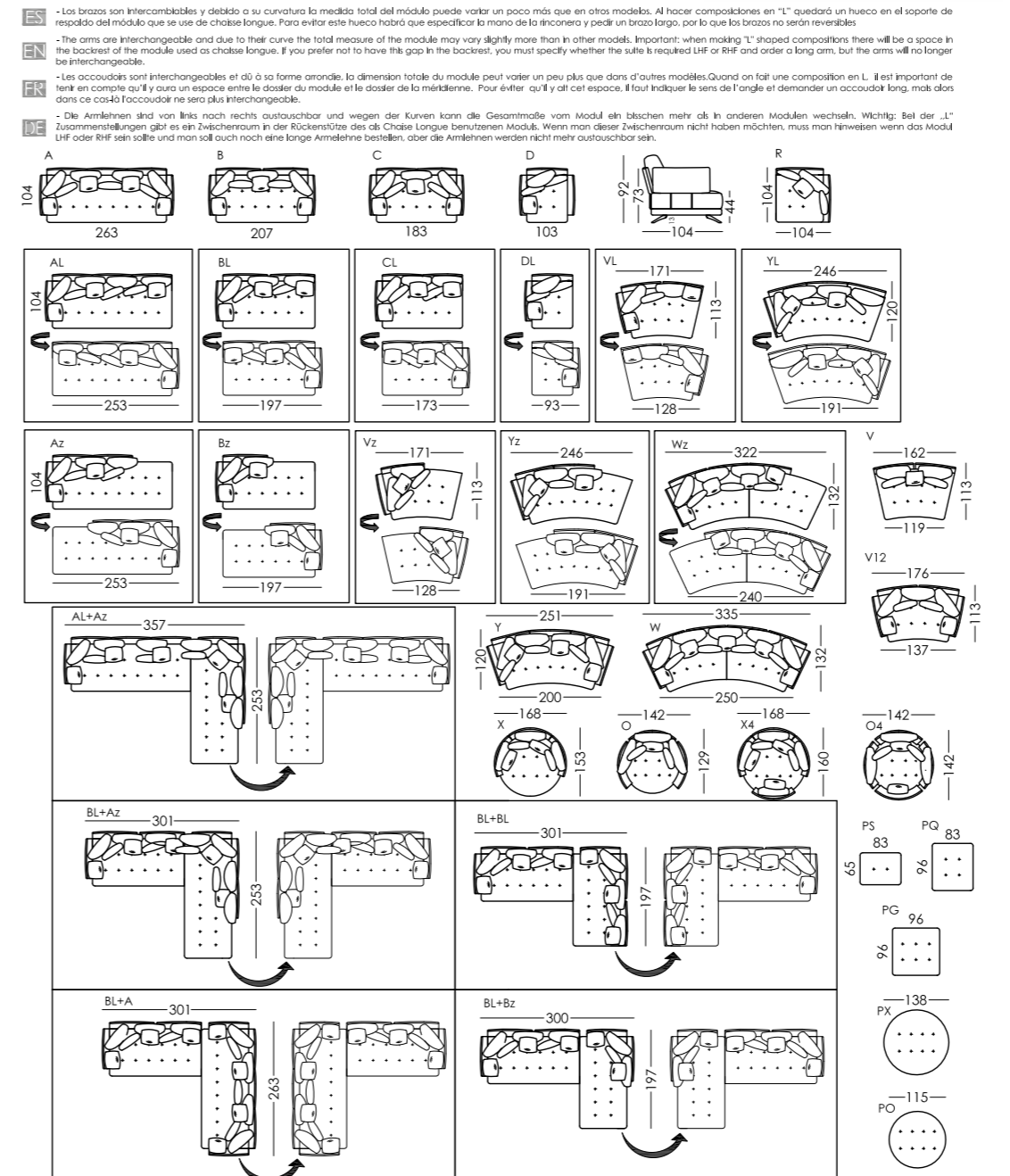

Pata Madera "Y"
Wood Legs "Y"
Pieds Bois "Y"
Holzbein "Y"

Pata Madera
Wood Legs
Pieds Bois
Holzbein

Pata Metal
Metal Legs
Pieds Métal
Metallbein



Panky

pag. 142-143

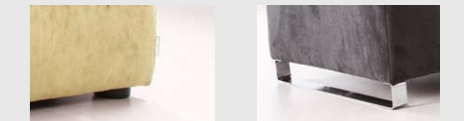
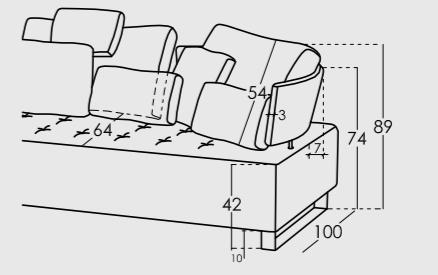
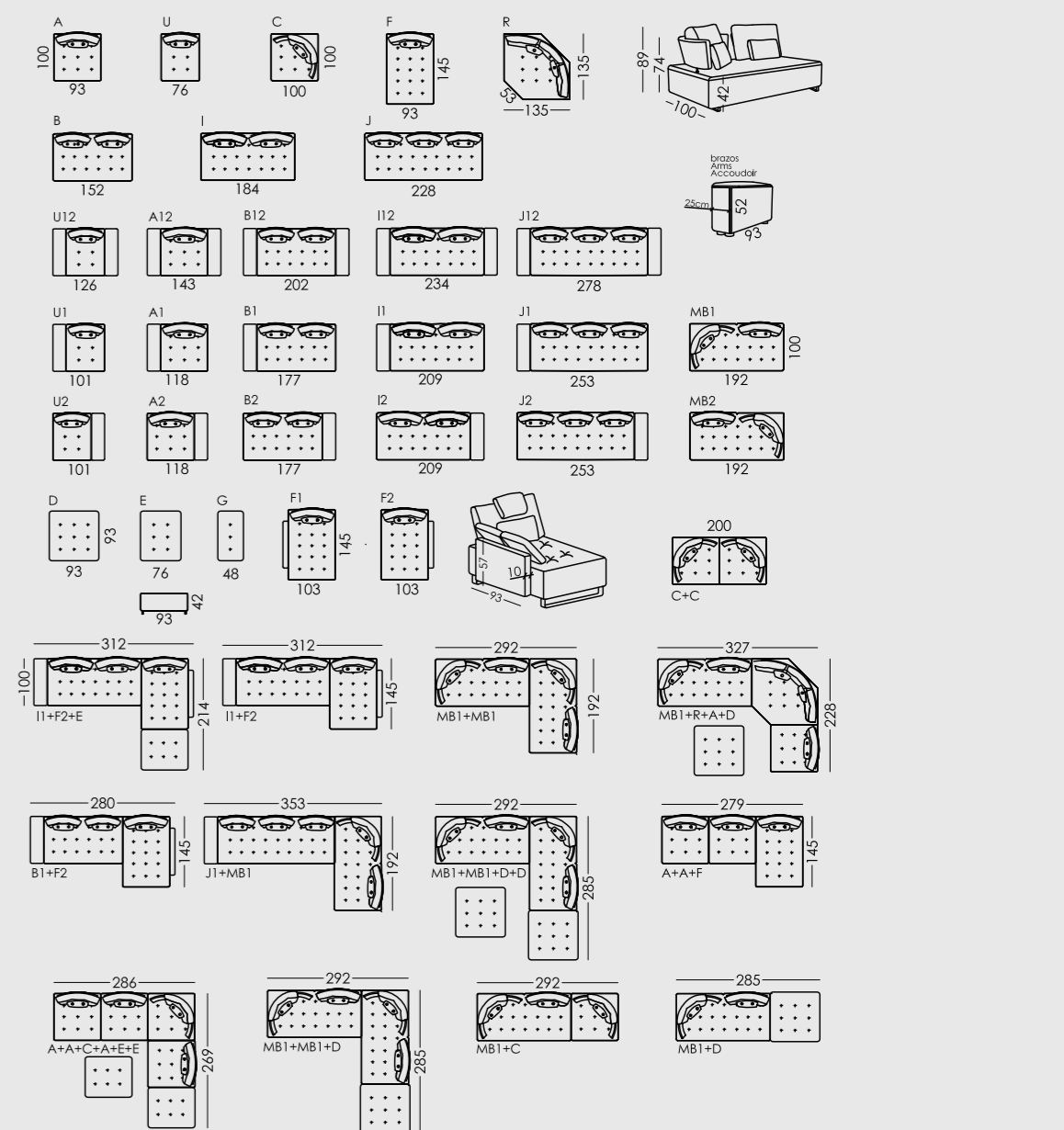

"3 cm"

Pata Metal
Metal Legs
Pieds Métal
Metallbein

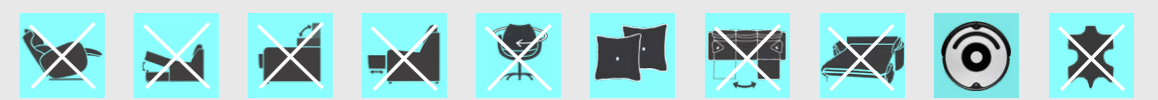

Simone

pag. 144-149

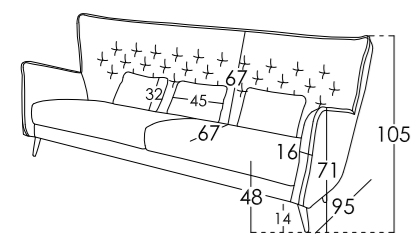
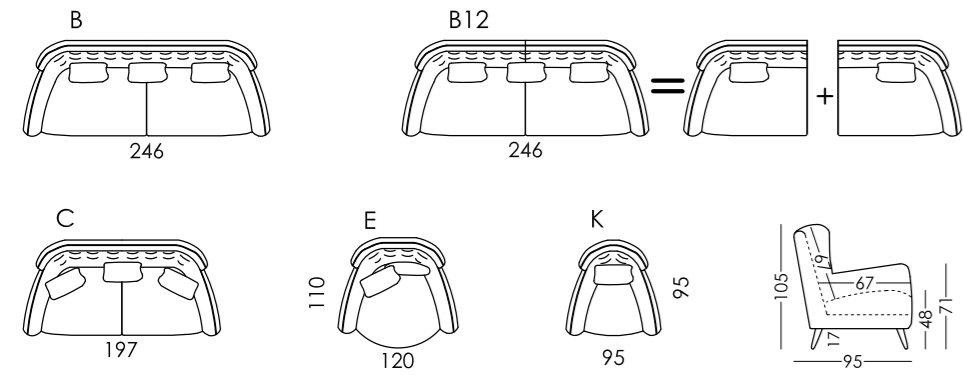

Pata Metal
Metal Legs
Pieds Métal
Metallbein



Pata Madera
Wood Legs
Pieds Bois
Holzbein

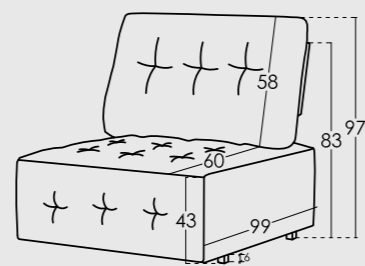

Urban

pag. 150-151

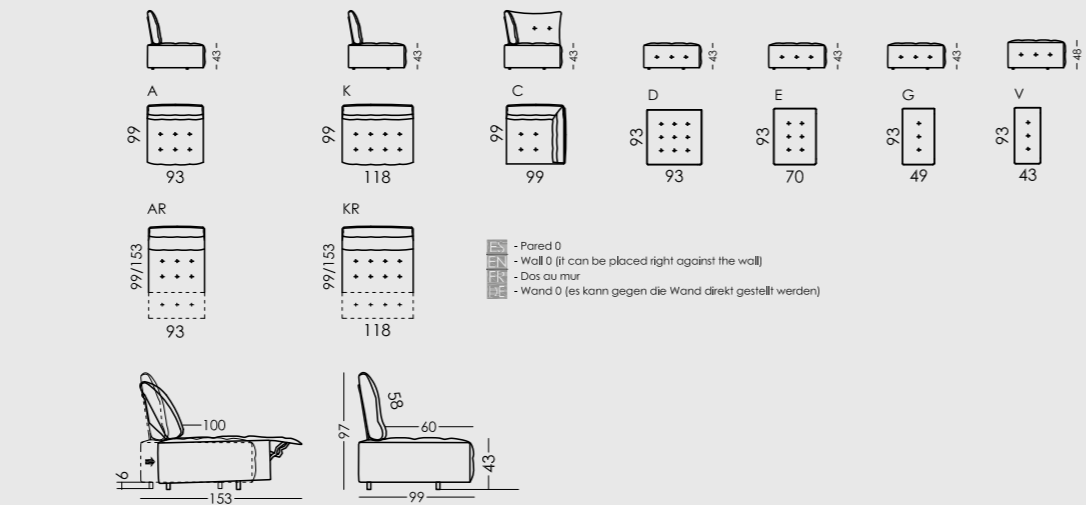

- Pared 0
- Wall 0 (it can be placed right against the wall)
- Dos au mur
- Wand 0 (es kann gegen die Wand direkt gestellt werden)

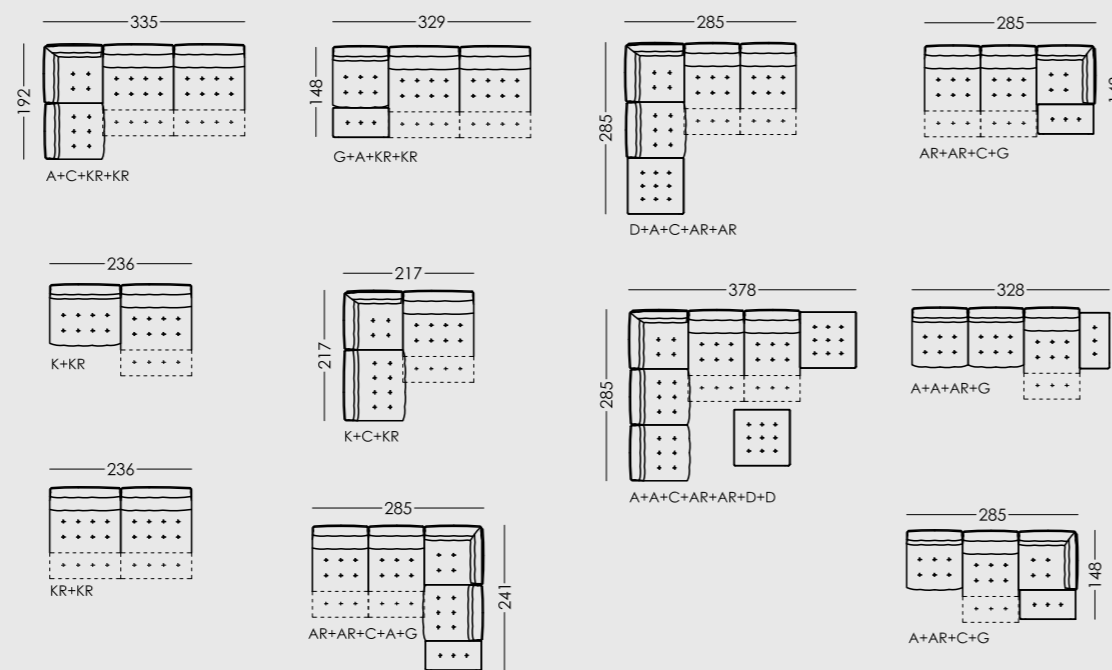

Valentina

pag. 152-155

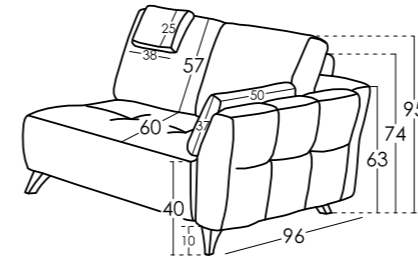
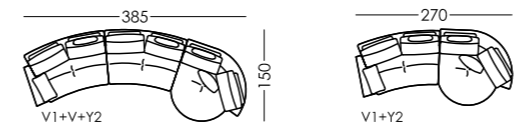
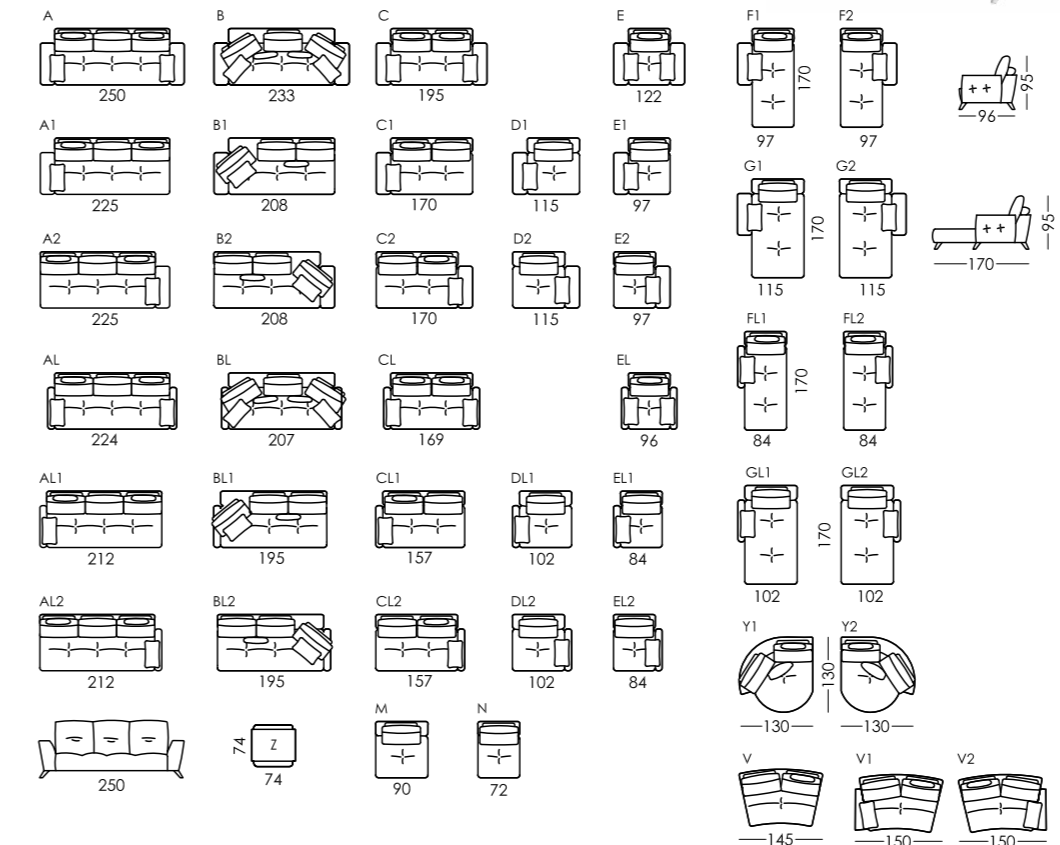

Pata Madera
Wood Legs
Pieds Bois
Holzbein

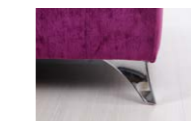

Pata Metal
Metal Legs
Pieds Métal
Metallbein

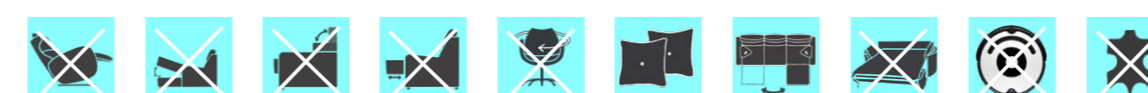

Adan

pag. 158-159

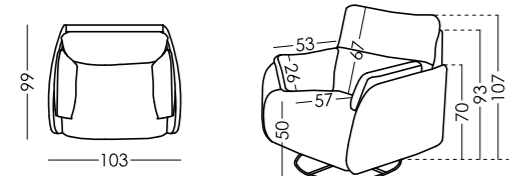

Bolero

pag. 168-169

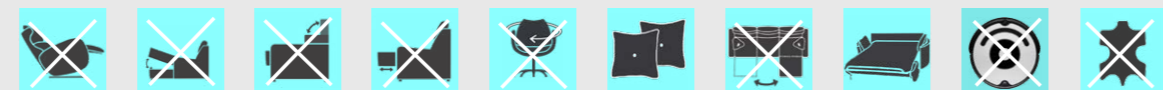
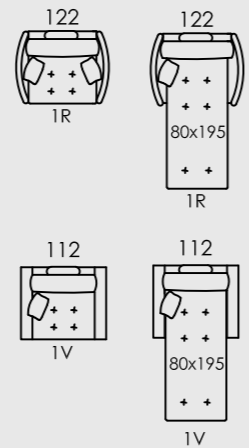

Dali

pag. 176-177

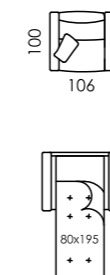

Pata Madera "Y"
Wood Legs "Y"
Pieds Bois "Y"
Holzbein "Y"



Gala

pag. 182-183



Pata Madera "Y"
Wood Legs "Y"
Pieds Bois "Y"
Holzbein "Y"

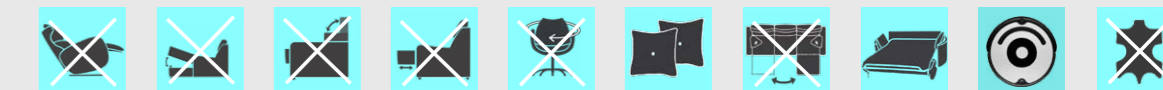

Aston

pag. 160-161

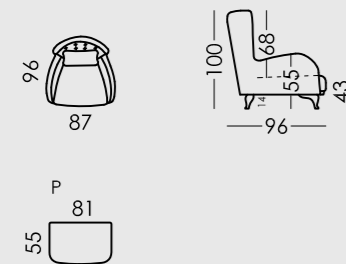

Pata Madera
Wood Legs
Pieds Bois
Holzbein



Bonne

pag. 170-171

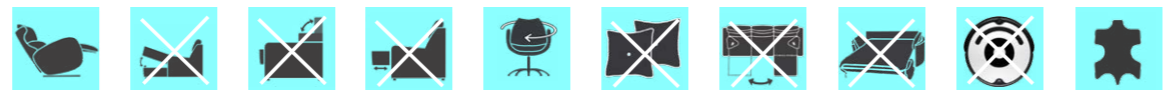
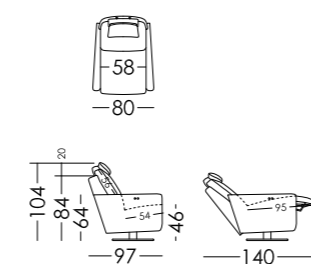

Elvis

pag. 178-179

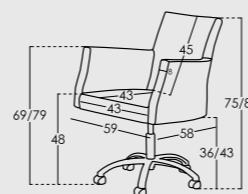

Pie Giratorio
Swivel Base
Pied Pivotant
Drehbare Basis

Pie Giratorio (con ruedas)
Swivel Base (with castors)
Pied Pivotant (avec roulettes)
Drehbare Basis (mit Räder)

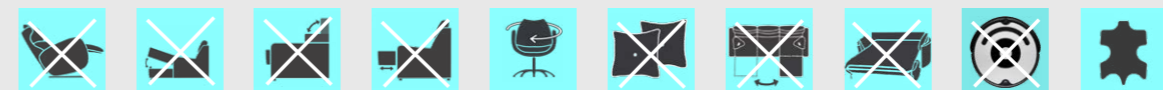

Helsinki

pag. 184-185

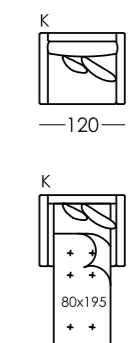

Pata Madera
Wood Legs
Pieds Bois
Holzbein



Astoria

pag. 162-167

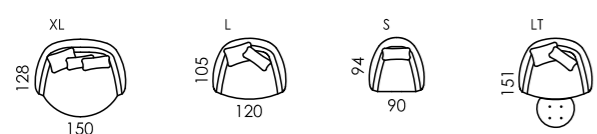

Pata Madera "Y"
Wood Legs "Y"
Pieds Bois "Y"
Holzbein "Y"



Pata Madera
Wood Legs
Pieds Bois
Holzbein



Pata Metal
Metal Legs
Pieds Métal
Metallbein



Christie

pag. 172-175

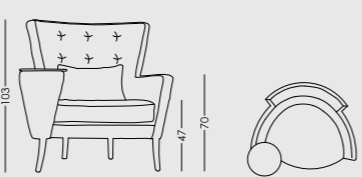

Pata Madera
Wood Legs
Pieds Bois
Holzbein

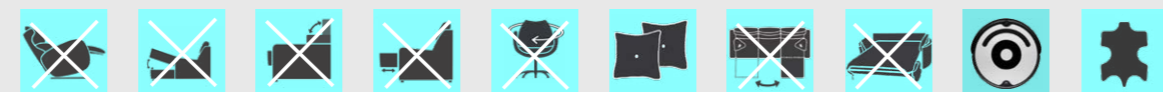

Eva

pag. 180-181

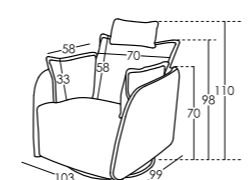
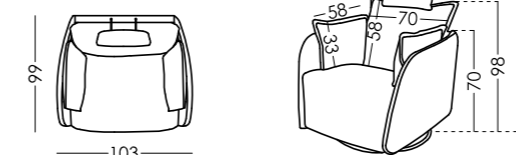

Kangou

pag. 186-189

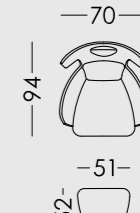

Pie Balancín (con bloqueo)
Rocking Base (with block)
Pied Balancier (avec frein)
Schaukelbare Basis (Mit
Bremse)

Pie Giratorio
Swivel Base
Pied Pivotant
Drehbare Basis

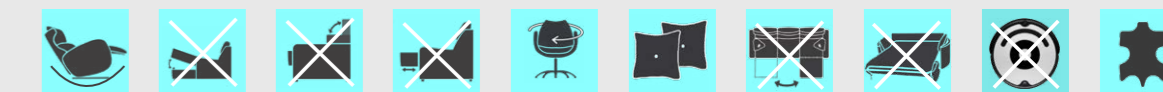

Kim

pag. 190-191

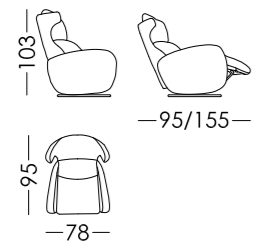

Base Giratoria
Swivel Base
Pied Pivotant
Drehbare Basis

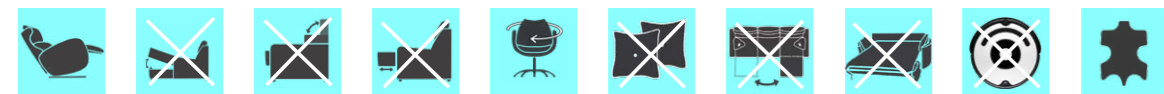
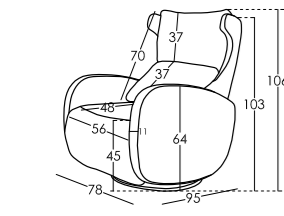

La Caracola

pag. 196-197

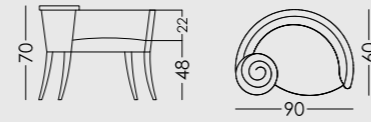

Pata Madera
Wood Legs
Pieds Bois
Holzbein

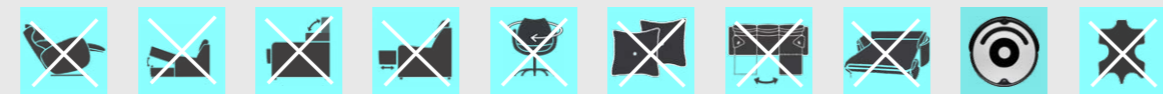
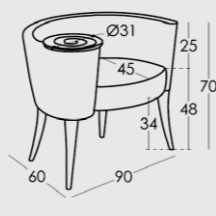

Mario

pag. 204-205

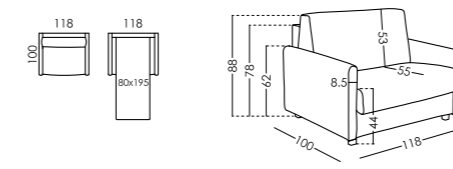

Moonrise

pag. 210-213

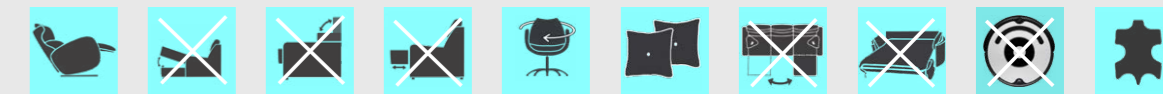
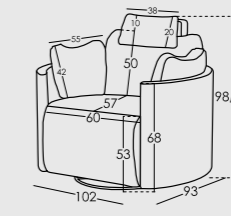
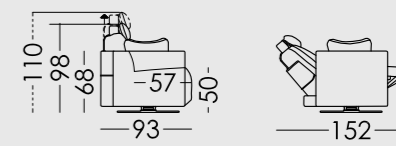
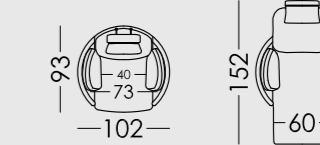

Komba

pag. 192-193

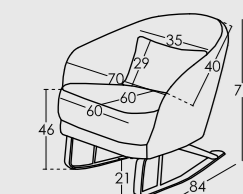
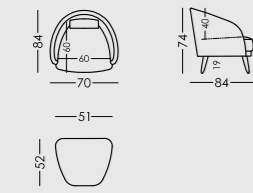

Pie Balancín (con bloqueo)
Rocking Base (with block)
Pied Balancier (avec frein)
Schaukelbare Basis (Mit Bremse)



Pata Madera
Wood Legs
Pieds Bois
Holzbein



Pie Giratorio
Swivel Base
Pied Pivotant
Drehbare Basis

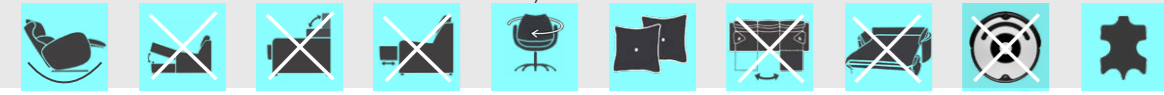

Lenny

pag. 198-201

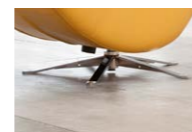
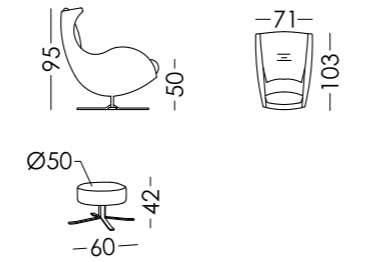

Base Giratoria
Swivel Base
Pied Pivotant
Drehbare Basis

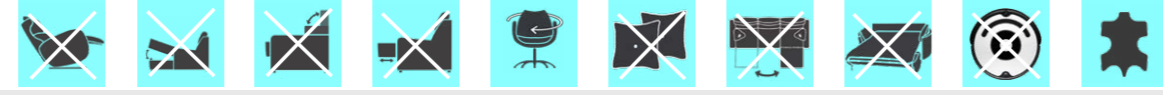
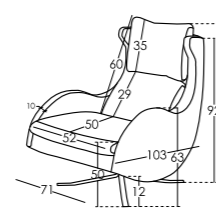

Miranda

pag. 206-207

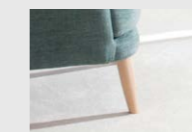
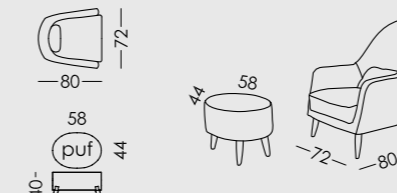

Pata Madera
Wood Legs
Pieds Bois
Holzbein

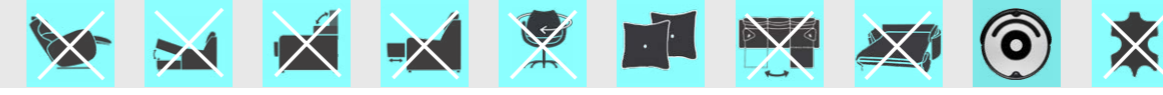
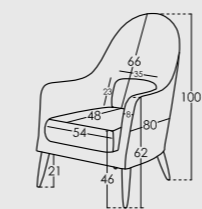

Moonrise XL

pag. 214-215

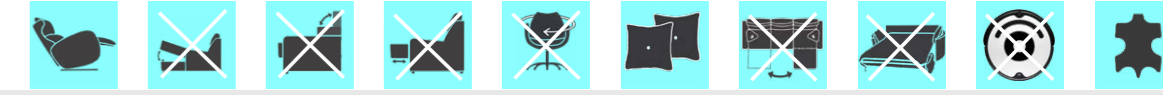
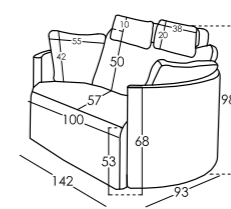
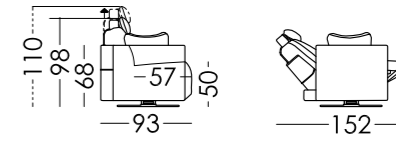
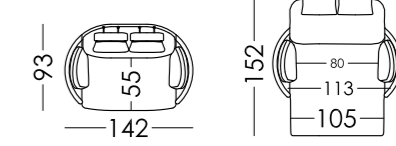

Kylian

pag. 194-195

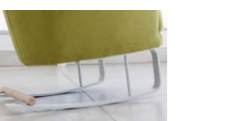
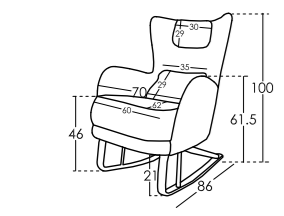
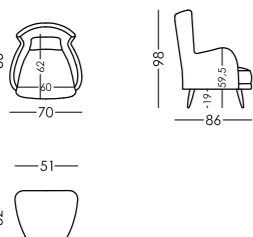

Pie Balancín (con bloqueo)
Rocking Base (with block)
Pied Balancier (avec frein)
Schaukelbare Basis (Mit Bremse)



Pata Madera
Wood Legs
Pieds Bois
Holzbein



Pie Giratorio
Swivel Base
Pied Pivotant
Drehbare Basis



Magno

pag. 202-203

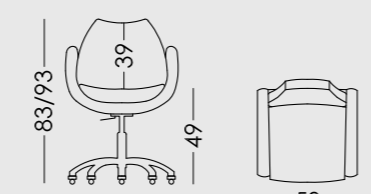

Pie Giratorio (con ruedas)
Swivel Base (with castors)
Pied Pivotant (avec roulettes)
Drehbare Basis (mit Räder)

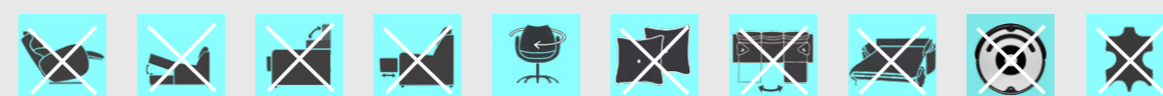
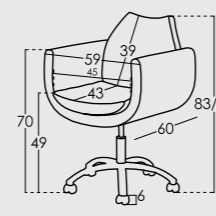

Moon

pag. 208-209

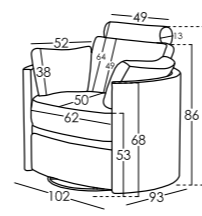
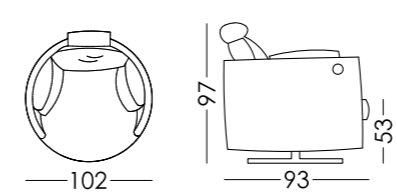

Myclub

pag. 216-217

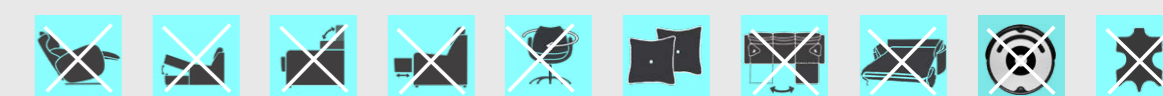
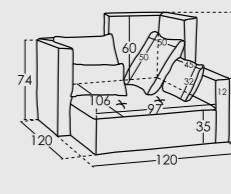
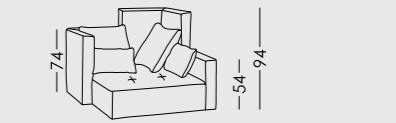
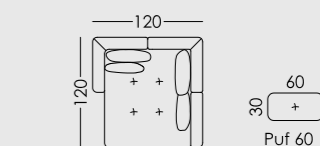

Mynest

pag. 218-219

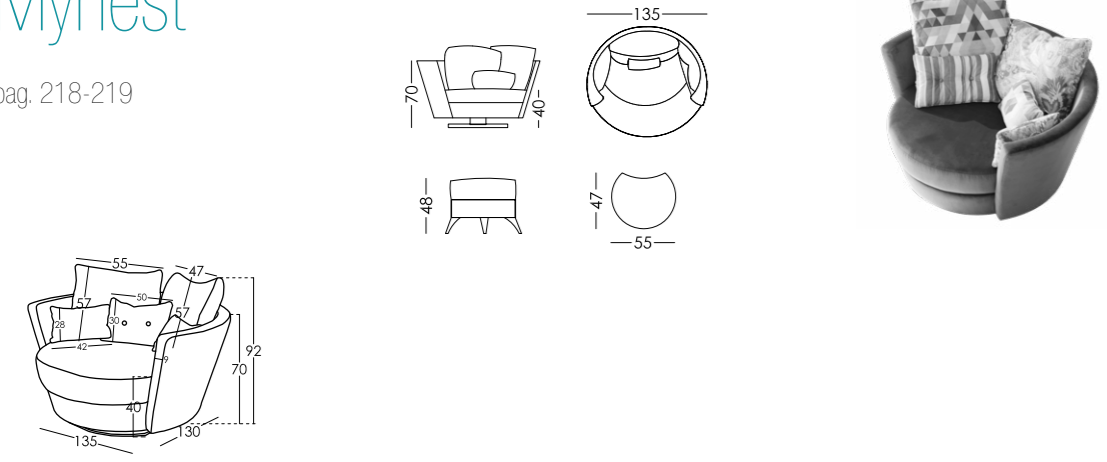

Oscar

pag. 226-227

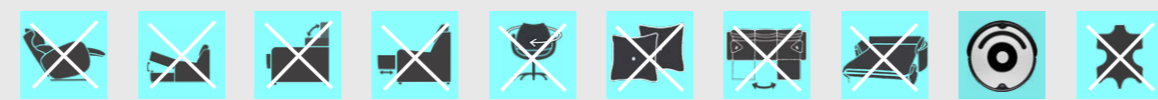

Romeo

pag. 232-233

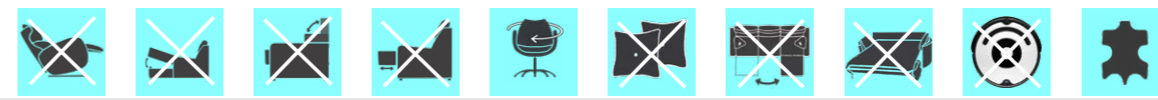

Sun

pag. 238-239

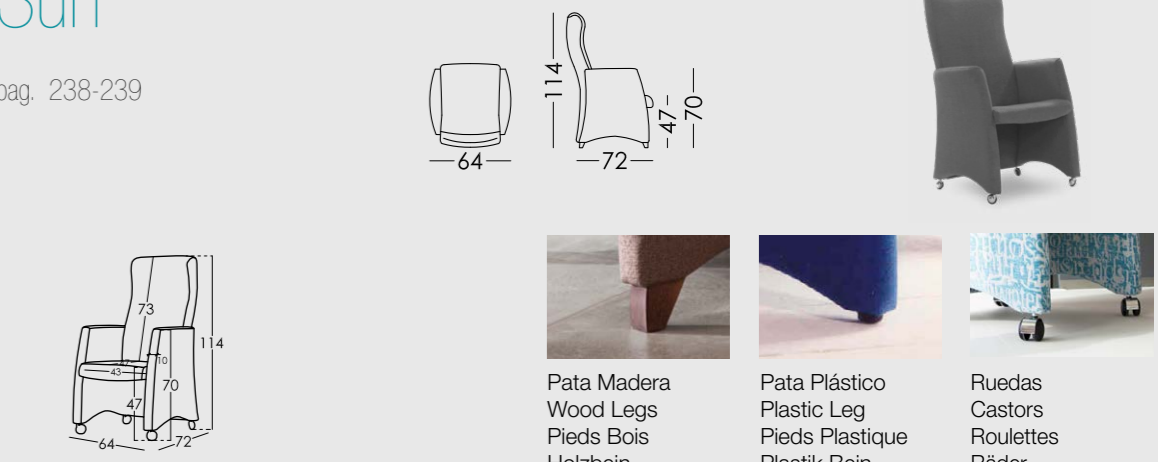

Nadia

pag. 220-223

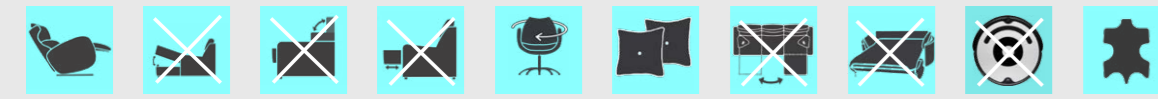
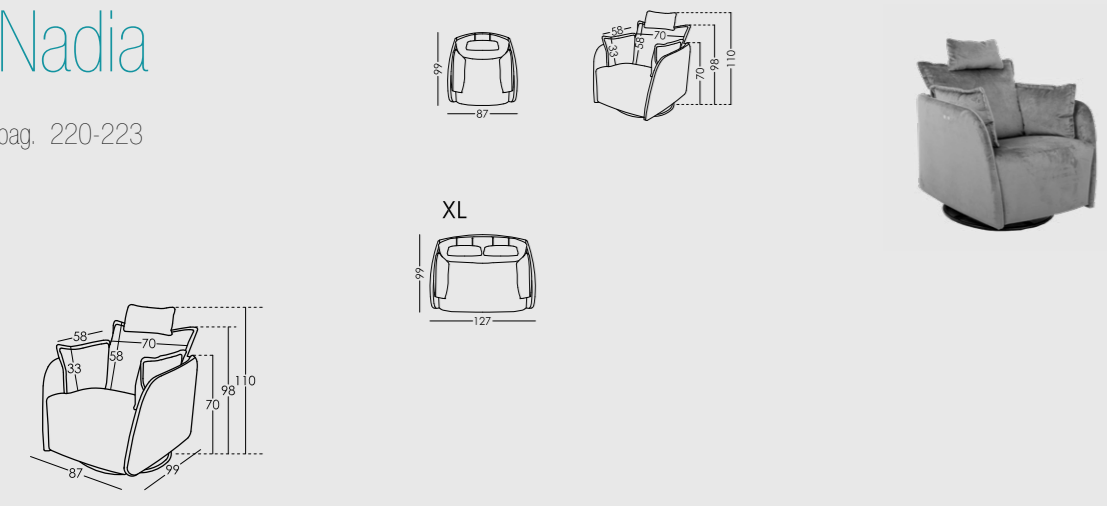

Pacific "O"

pag. 228-229

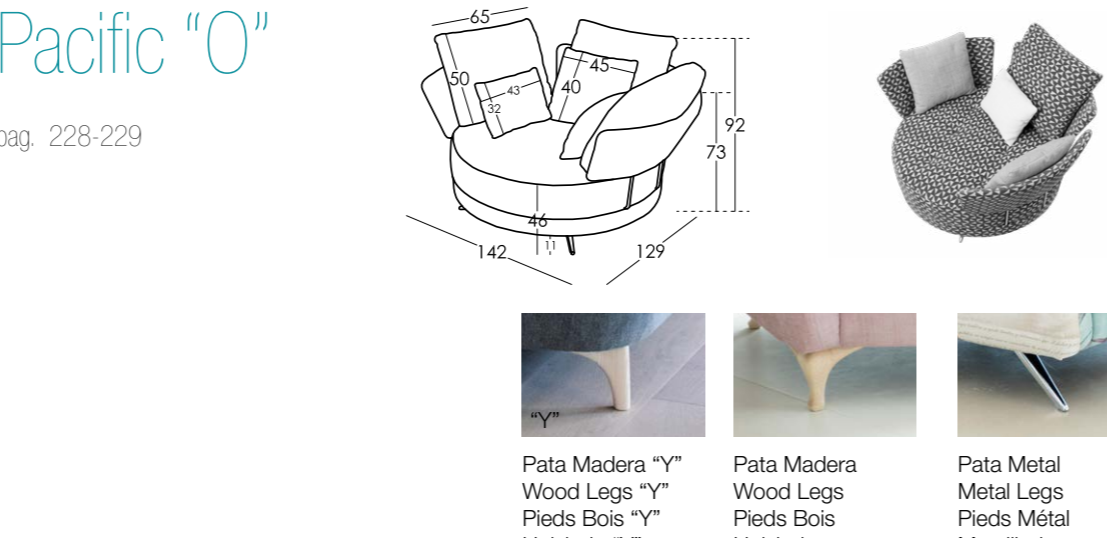

Roxane

pag. 234-235

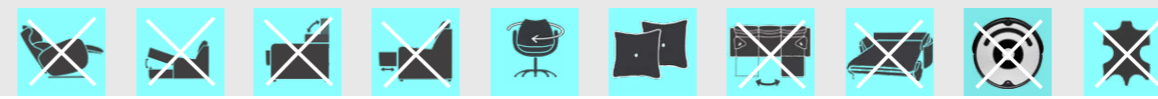
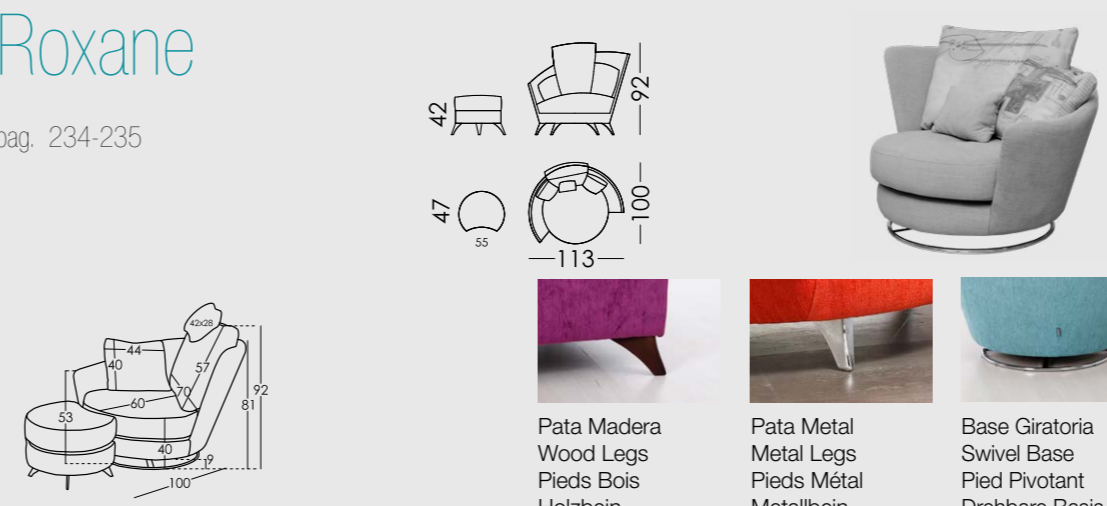

Swing

pag. 240-241

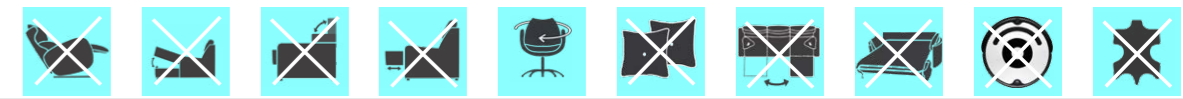
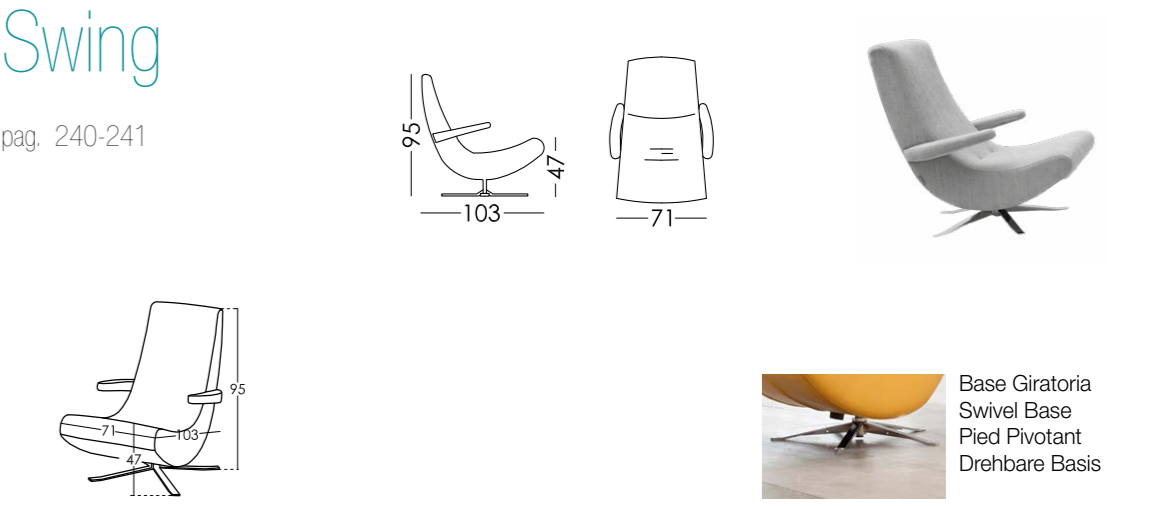

Nina

pag. 224-225

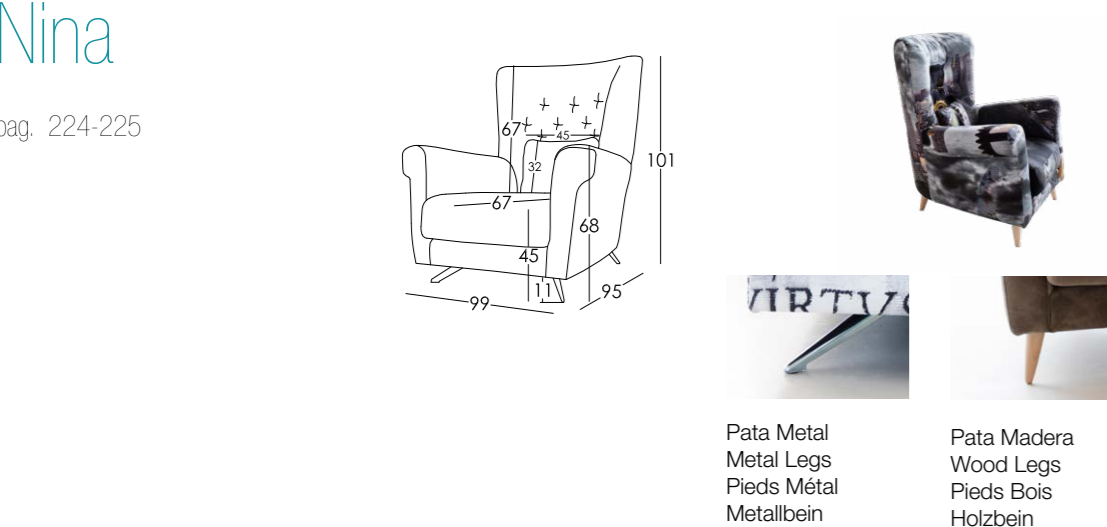

Pauline

pag. 230-231

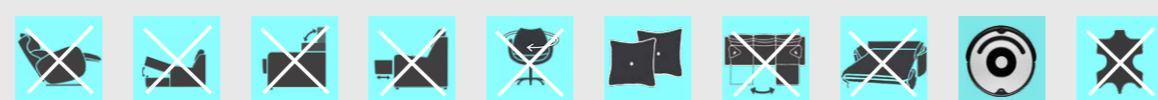
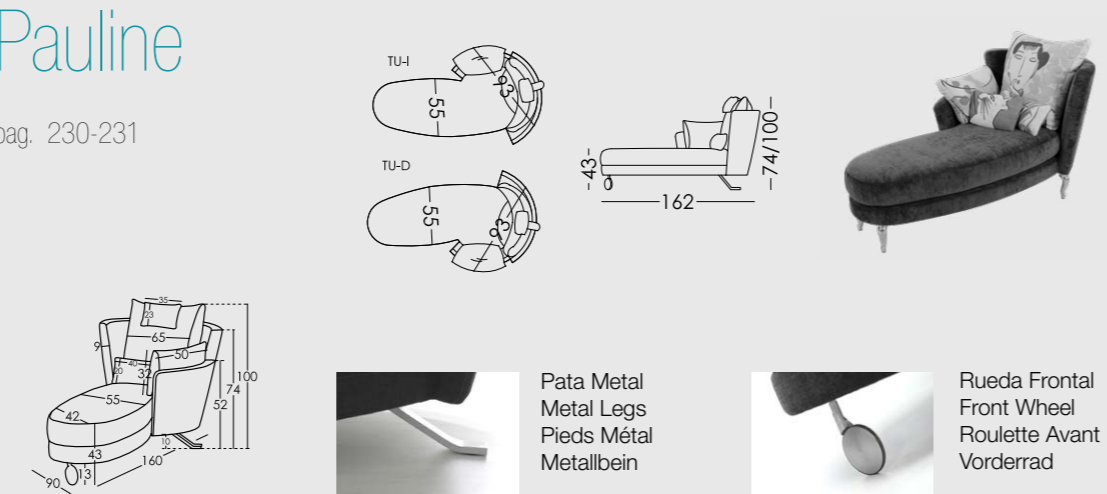

Simone

pag. 236-237

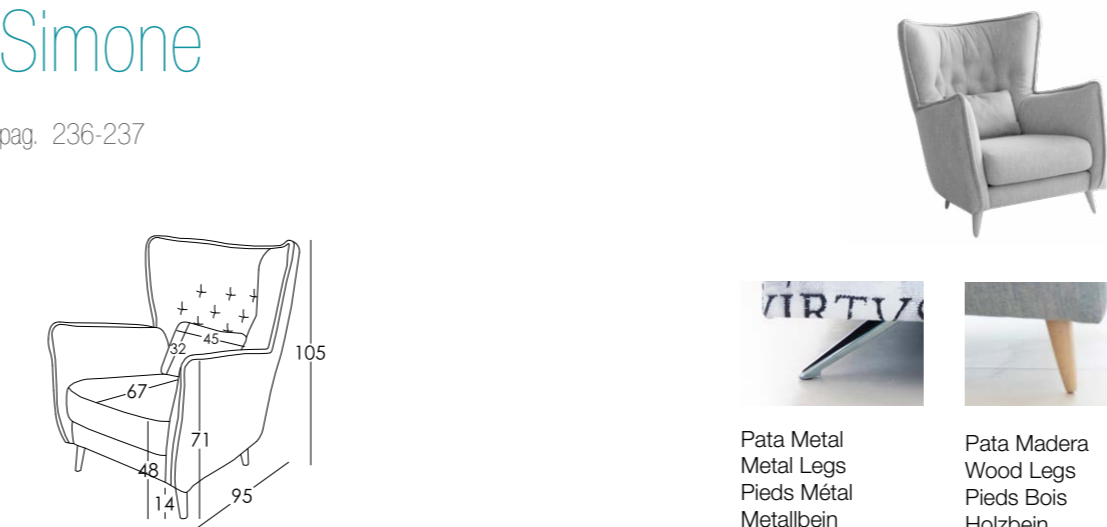

Tomy

pag. 242-243

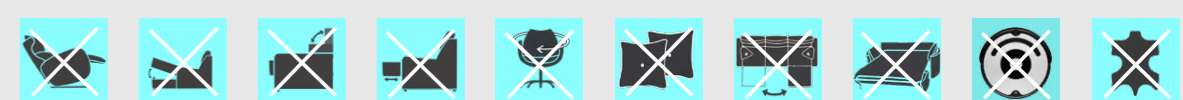

Toscana

pag. 244-245

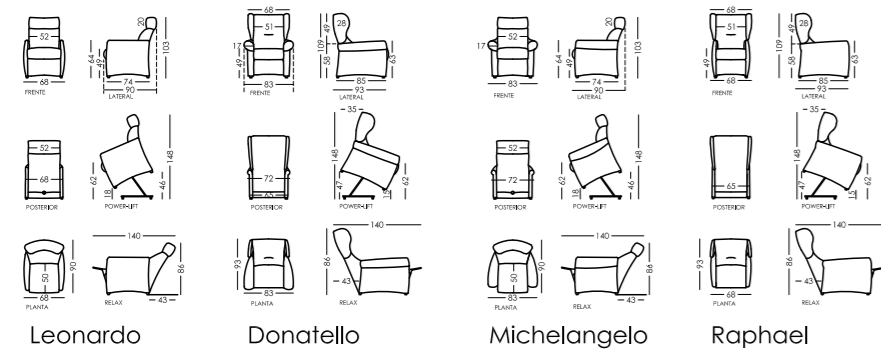

Leonardo Donatello Michelangelo Raphael



Pata Madera
Wood Legs
Pieds Bois
Holzbein



Zoe

pag. 250-251

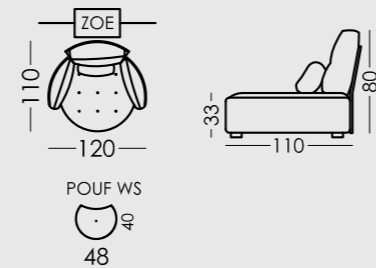
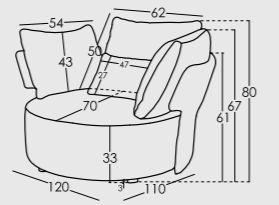

POUF WS
48



Base Giratoria
Swivel Base
Pied Pivotant
Drehbare Basis

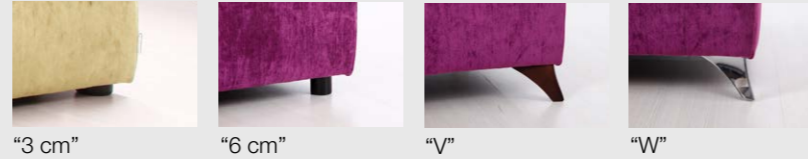

"3 cm" "6 cm" "V" "W"

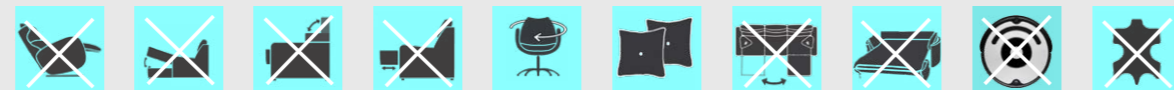

Denzel

pag. 258-259

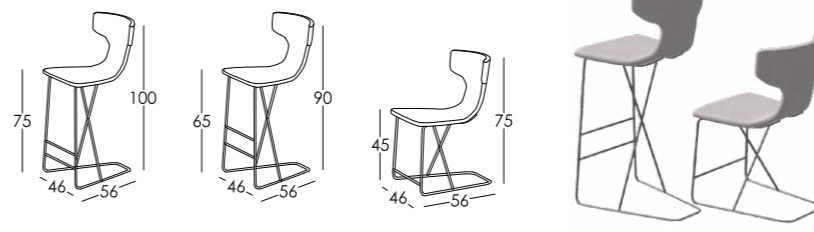

Marlon

pag. 266-267

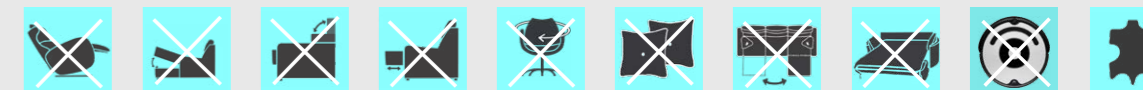
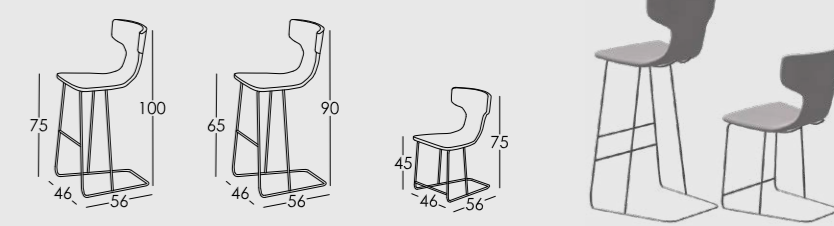

Volta

pag. 246-247

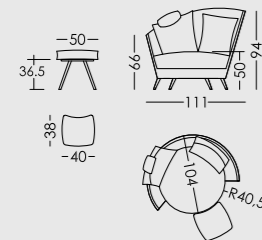
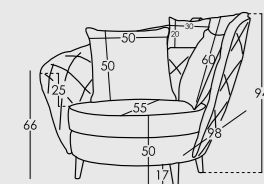

Pata Madera
Wood Legs
Pieds Bois
Holzbein

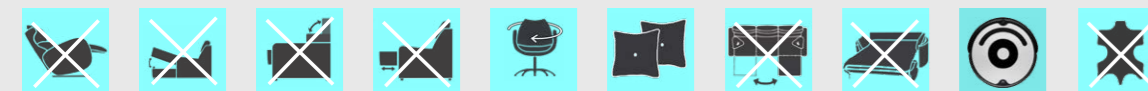

Betty

pag. 254-255

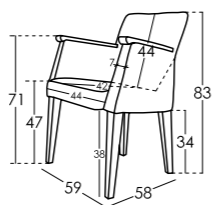
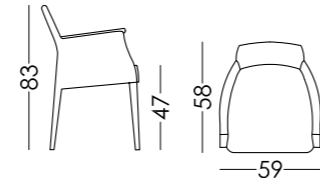

Pata Madera
Wood Legs
Pieds Bois
Holzbein



Ginger&Fred

pag. 260-261

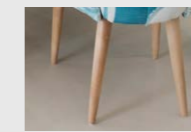
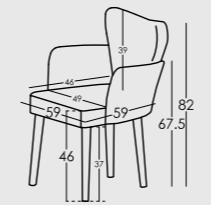
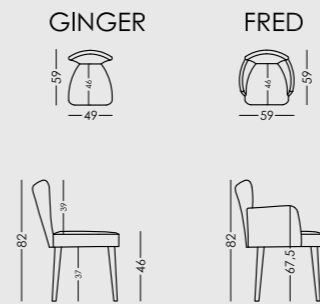

Pata Madera
Wood Legs
Pieds Bois
Holzbein

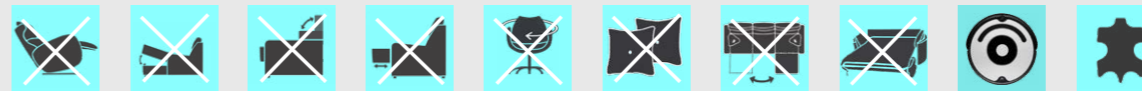

Marilyn

pag. 264-265

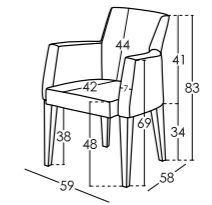
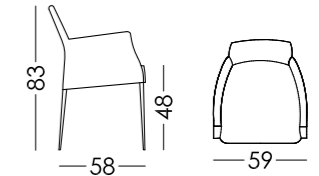

Pata Madera
Wood Legs
Pieds Bois
Holzbein



Zipi&Zape

pag. 248-249

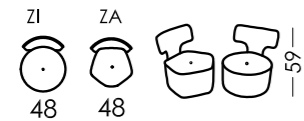
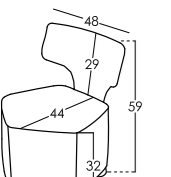

Base Giratoria
Swivel Base
Pied Pivotant
Drehbare Basis



"3 cm" "6 cm" "V" "W"

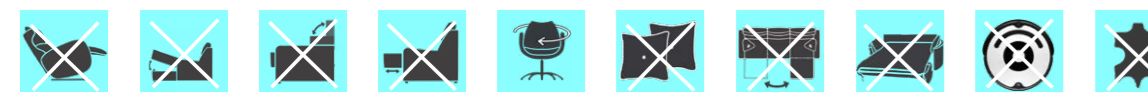

Burt

pag. 256-257

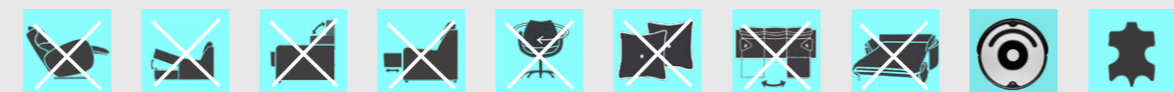
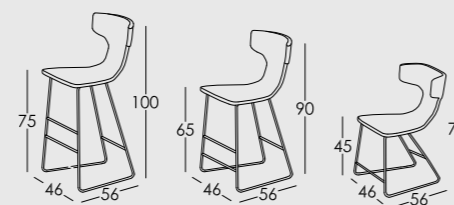

Helga

pag. 262-263

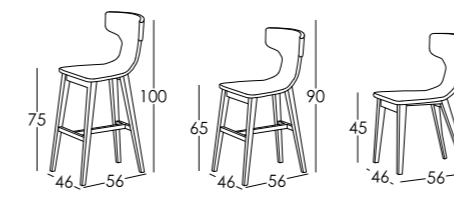

Pata Madera
Wood Legs
Pieds Bois
Holzbein



Mili&Lalo

pag. 268-271

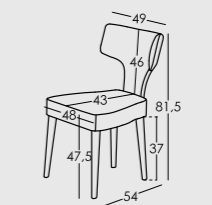
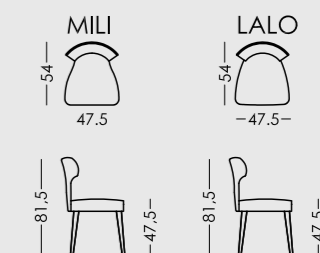

Pata Madera
Wood Legs
Pieds Bois
Holzbein



Torico

pag. 272-273

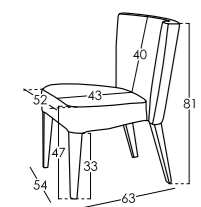
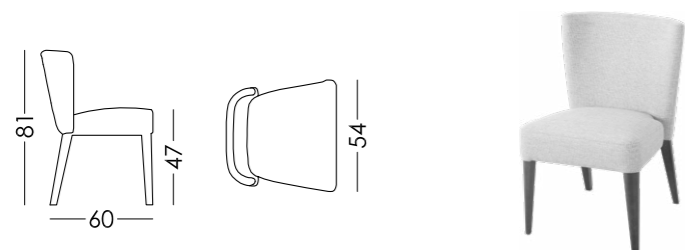

Pata Madera
Wood Legs
Pieds Bois
Holzbein



Ariane Garden

pag. 280-281

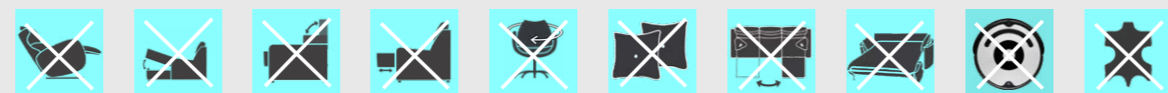
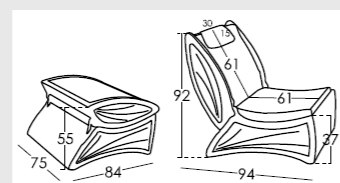

Sole&Luna

pag. 290-291

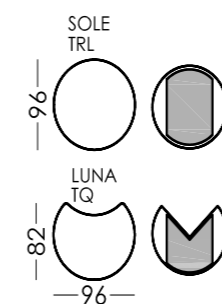

"3 cm" "6 cm" "V" "W"



Aston-Marcel-Luke

pag. 296-297

ASTON

otis

elsa

MARCEL

otis

elsa

flavio

LUKE

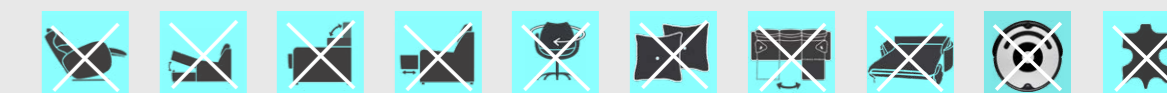

Toro

pag. 274-275

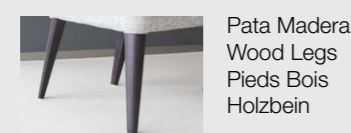
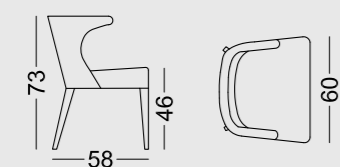

Pata Madera
Wood Legs
Pieds Bois
Holzbein

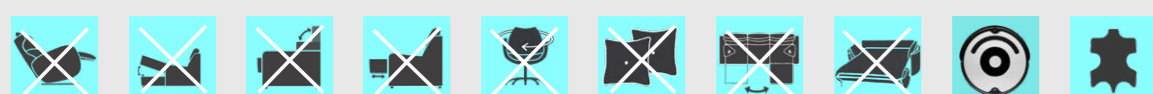

La Siesta

pag. 282-283

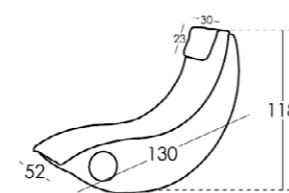
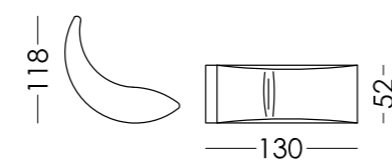

Nordik

pag. 292-293

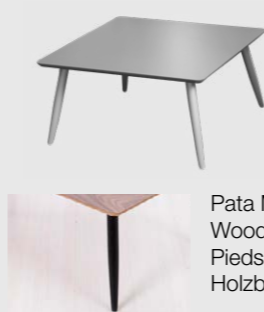

Pata Madera
Wood Legs
Pieds Bois
Holzbein

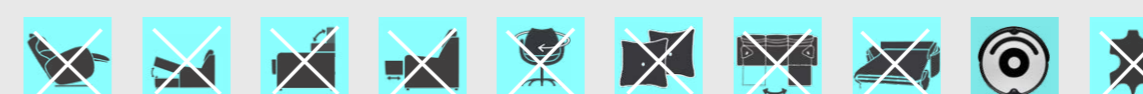
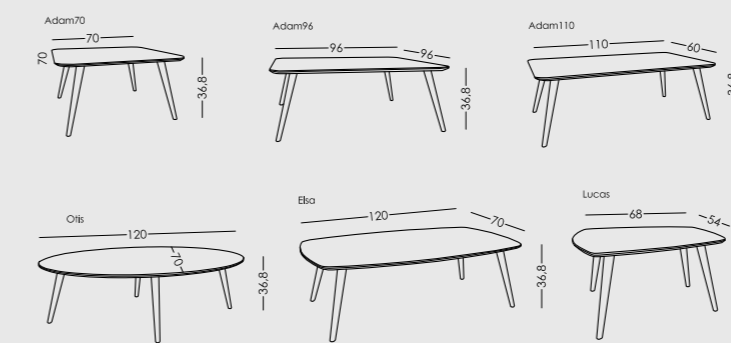

Conec-Table

pag. 300-301

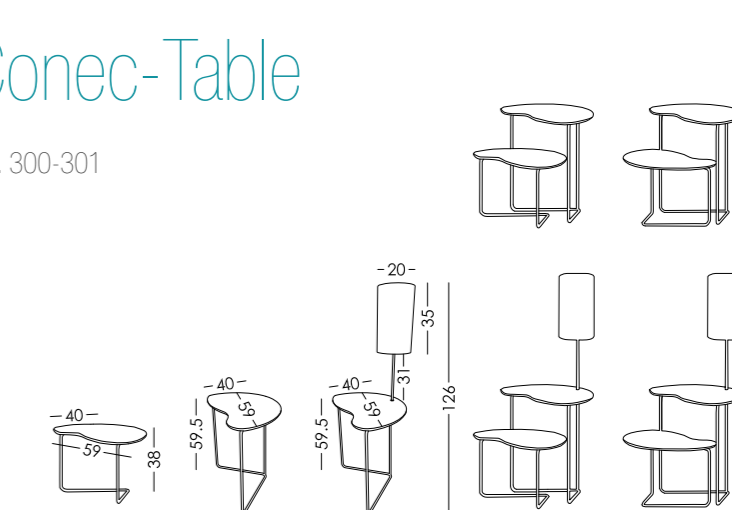

Pie Varilla Metalica
Base with metal bars
Pied en tige metallique
Basis von Metallstäbe

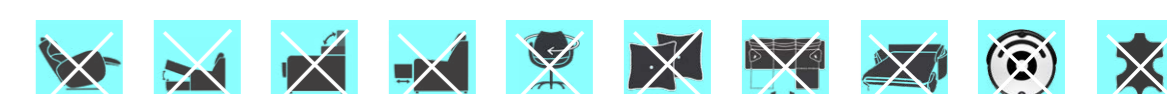

Twindy

pag. 276-277

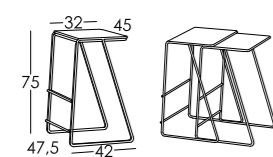

Famatab

pag. 288-289

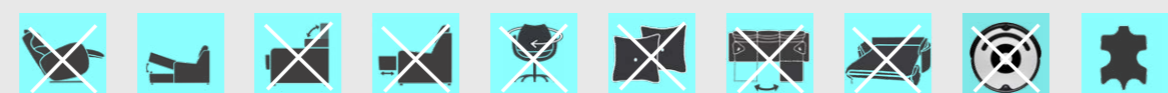
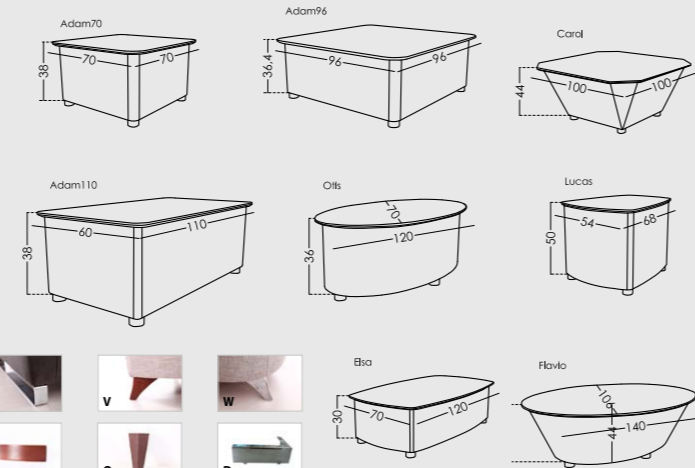

Nexus

pag. 294-295



Pata Madera
Wood Legs
Pieds Bois
Holzbein

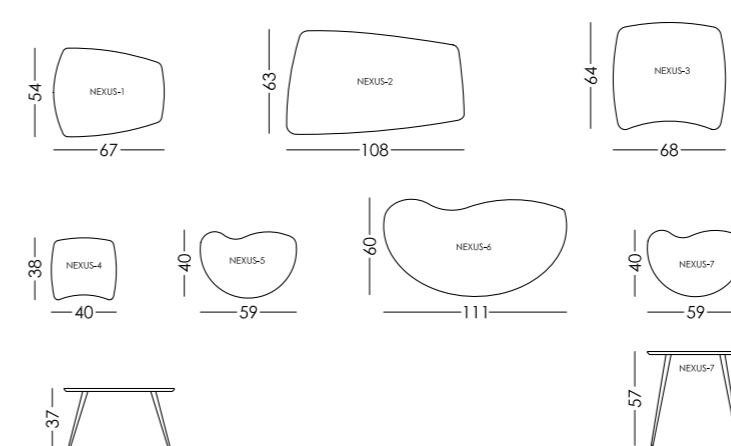

AdapTable

pag. 302-303



POP

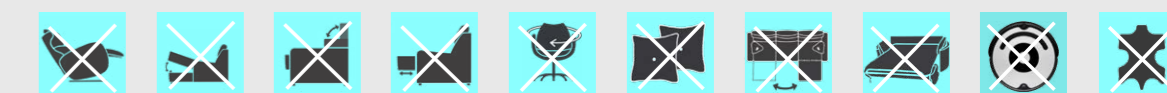

LuciPop

pag. 298-299

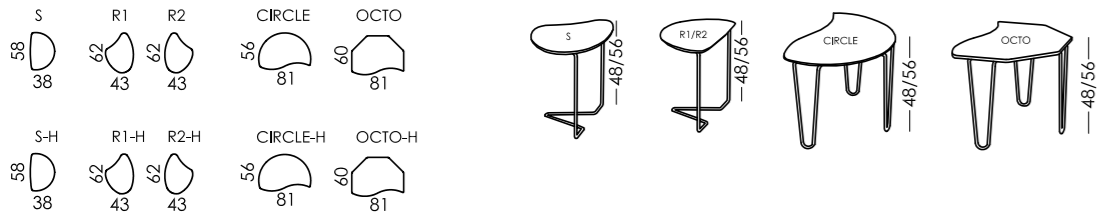

Galan

pag. 318-319

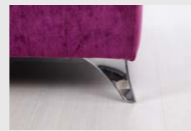
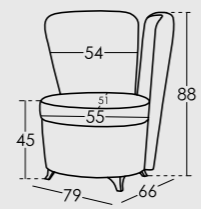
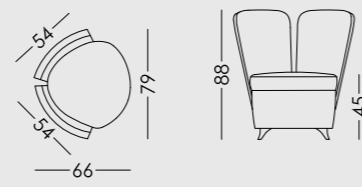

Pata Metal
Metal Legs
Pieds Métal
Metallbein

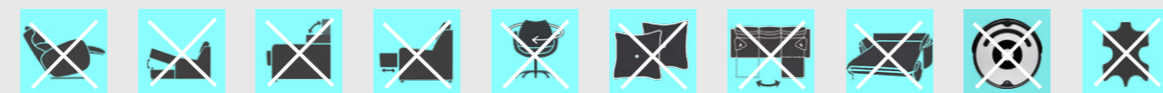

Cabezales

pag. 320-325

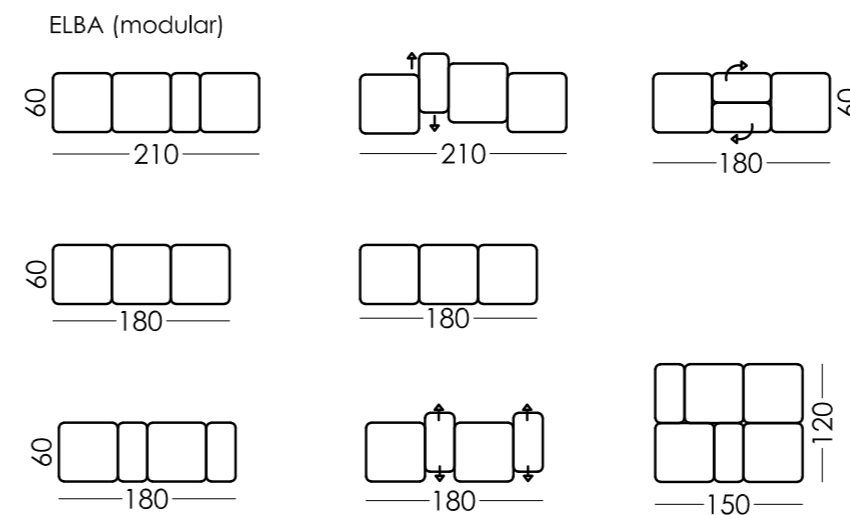
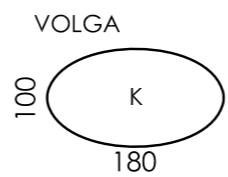
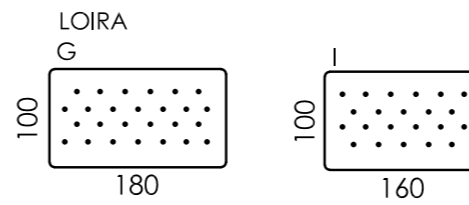
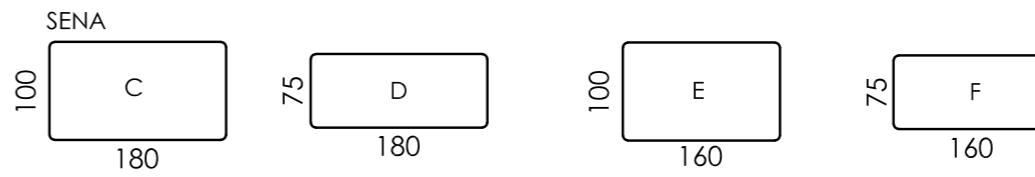
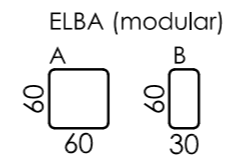

Triovo

pag. 304-305



Caballette / Support
Trépied / Stative

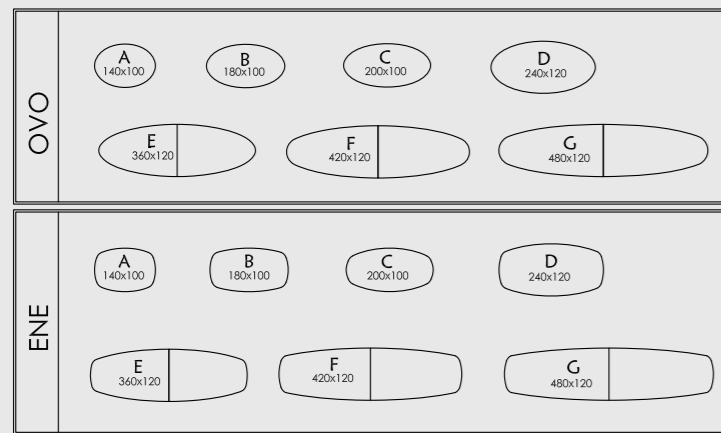

Alfombras

pag. 314-317

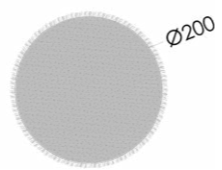
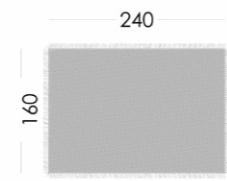
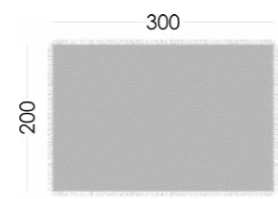





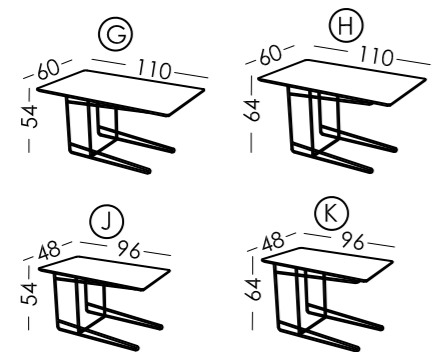

Klee&Klever

pag. 306-307











DATOS TÉCNICOS - TECHNICAL INFORMATION - INFORMATION TECHNIQUE - TECHNISCHE DETAILS

<p>Armazón Frame Structure Gestell</p>  <p>Madera de pino y tablero / Pine wood and MDF / Bois de sapin massif et panneau d'aggloméré / Gestell aus Kieferholz und MDF</p>	<p>Suspensión Asiento Seat Suspension Suspension de L'assise Sitz Sattelgurt</p>  <p>N.E.A. N.E.A. N.E.A. N.E.A.</p>	<p>Suspensión Respaldo Back Suspension Sanglage du Dossier Rücken Sattelgurt</p>  <p>Cincha 80mm. / Webbing 80mm. / Sangles de 80mm. / Sattelgurt 80mm.</p>	<p>Almohadas Asiento Seat Cushions Coussins D'assise Sitzkissen</p>  <p>Poliuretano 35 kg. + guata compact / Polyurethane 35 kg. + compact fibre / Polyurethane 35 kg. + ouate compactée Schaum 35 kg. + Dichte Faser Version FR 36/41 kg</p>	<p>Almohadas Brazo Arm Cushions Coussins D'accoudoirs Armlehne Kissen</p>  <p>Fibersilk 100% Fibersilk 100% Fibersilk 100% Fibersilk 100%</p>	<p>Almohadas Respaldo Back Cushions Coussins du Dossier Rückenlehne Kissen</p>  <p>Fibersilk 100% Fibersilk 100% Fibersilk 100% Fibersilk 100%</p>	<p>Alm.Respaldo Mixta Combined Back Cushions Cousin Dossier Mixte Gemischtes Rück. Kissen</p>  <p>Goma + Fibra Foam + Fibre Mousse + Fibre Schaum + Faser</p>
---	---	--	---	--	---	--

<p>Garantía Armazón Frame Guarantee Garantie Structure Garantie des Gestells</p>  <p>De por vida Lifetime À vie Lebenslang</p>	<p>Garantía Suspensión Suspension Guarantee Garantie Suspension Garantie des Sattelgurtes</p>  <p>De por vida Lifetime À vie Lebenslang</p>	<p>Garantía Resto Sofa Guarantee Rest Sofa Garantie Reste Canapé Garantie Rest des Sofas</p>  <p>2 Años 2 Years 2 Ans 2 Jahre</p>	<p>Garantía relax-motor Guarantee relax-motor Garantie relax-moteur Garantie des Relax-Motors</p>  <p>5 Años 5 Years 5 Ans 5 Jahre</p>	<p>Bateria Battery Batterie Batterie</p>  <p>1 Año 1 Year 1 Année 1 Jahr</p>	<p>Polietileno Polyethylene Polyéthylène Polyäthylen</p>  <p>Por rotomoldeo By Rotational Molding Fabriqué avec rotomoulage Durch Rotationsforme</p> <p>Mod. LA SIESTA</p>
---	--	--	--	---	---

 <p>Balancín Rocking Balancier Schaukelbar</p>	 <p>Relax Recliner Relax Relax</p>	 <p>Con Arcón With Storage Avec Coffre Mit Speicherung</p>	 <p>Reclinable Tip-up Bolster Reclinables Verstellbar</p>	 <p>Extraible Extending Seats Coulissante Herausnehmbar</p>	 <p>Giratorio Swivel Pivotant Drehbar</p>	 <p>Cojines Incluidos Cushions Included Coussins Inclus Inklusive Kissen</p>	 <p>Chaise intercambiable Chaise interchangeable Chaise interchangeable Austauschbare Chaise</p>	 <p>Sofa-Cama Sofa-Bed Canapé-Lit Schlafsofa</p>	 <p>Robot Aspirador Cleaning Robot Robot aspirateur Saubere Roboter</p>	 <p>Piel Leather Cuir Leder</p>
---	---	---	--	--	---	---	---	---	--	--

ACABADOS DE METAL METAL FINISHES FINITIONS MÉTAL METALL-FINISHS

 <p>Negro Black Noir Schwarz</p>	 <p>Gris Claro Light Grey Gris Clair Hell Grau</p>	 <p>Gris Oscuro Dark Grey Gris Foncé Dunkel Grau</p>
 <p>Nube</p>	 <p>Marrón Brown Brun Braun</p>	 <p>Acabado Mate Matt Finish Finition Mate Mattes Finish</p>
 <p>Cromo Chrome Chromé Verschromte</p>	 <p>Blanco White Blanc Weiß</p>	 <p>Antracita Anthracite Grey Gris Anthracite Anthrazit Grau</p>

Consultar modelos disponibles en tarifa
Check available models in price list
Consultez les modèles disponibles dans le tarif
Siehe verfügbare Modelle in der Preisliste





Nuestra historia / Our history / Notre histoire / Unsere Geschichte

Desde España para el mundo / From Spain to the world / De l'Espagne au monde / Von Spanien in die Welt entier.

Fundada en 1970, hoy Fama se ha convertido en uno de los fabricantes de sofás más avanzados tecnológicamente del mundo. Con una planta de producción de más de 20.000 m², realizamos el proceso productivo completo, desde el diseño al servicio postventa, fusionando la más avanzada tecnología con la sabiduría y manos expertas de nuestros artesanos.

Founded in 1970, Fama has become nowadays one of the most technologically advanced sofas manufacturers worldwide. We carry out the complete production process in a production plant of more than 20.000 m², from the design to the after-sales, combining the most advanced technology with the great knowledge and craftsmanship of our workers.

Internacionalización / Internationalisation / Internationalisation / Internationalisierung

El 75% de las ventas de Fama son exportación / 75% of Fama sales are destined to export / Chez Fama, 75% des ventes proviennent de l'exportation / Wir exportieren 75% unserer herstellung

Fama es el mayor productor de sofás de España. El 75% de la producción se destina a la exportación y nuestros productos se venden en más de 60 países en los cinco continentes. Pertenece al Foro de Marcas Renombradas de España.

Fama is the leading sofa manufacturer in Spain. 75% of the total production is destined to export and our products are present in more than 60 countries all over the world. Fama belongs to the Leading Brands of Spain Forum.

Société fondée en 1970, aujourd'hui Fama se consolide comme un des fabricants de canapés le plus avancé technologiquement du monde. Avec une surface de production supérieure à 20.000 m², nous réalisons le procès productif complet depuis la conception jusqu'au service après-vente, fusionnant technologie avancée avec la sagesse et l'expérience de nos artisans.

Das Unternehmen wurde 1971 gegründet und hat sich heute in einem der fortschrittlichsten Hersteller von Sofas entwickelt. Mit einer Werkfläche von über 20.000 m², führen wir bei Fama das gesamte Herstellungsverfahren durch, von der Planung an bis zur Kundenbetreuung, in Zusammenarbeit der neuesten Technologie, der Weisheit und geschickten Händen unserer Handwerker.

Fama est le plus grand producteur de canapés en Espagne. 75% de la production est destinée à l'exportation et nos produits sont vendus dans plus de 60 pays sur les cinq continents. Nous appartenons au Forum des Marques Renommées d'Espagne.

Fama ist an der Spitze von Sofa Firmen Spaniens. Wir exportieren 75% unserer Herstellung und wir verkaufen unsere Produkte in mehr als 60 Ländern in fünf Kontinente. Wir gehören zu dem „Forum der renommierten Firmen Spaniens“. Eine Vereinigung, deren Hauptzweck die Internationalisierung von spanischen Marken mit einem starken internationalen Potenzial zu unterstützen ist.



Nuestra filosofía / Our philosophy / Notre philosophie / Philosophie

Diseñamos sofás no solamente para agradar a la vista / We design attractive sofas, but their main feature is the comfort / Nos canapés ne sont pas seulement dessinés pour plaire esthétiquement / Wir designen nicht nur visuelle attraktive Sofas.

En el mercado nos encontramos sofás muy cómodos para sentarse, pero horribles en el diseño, y sofás con un diseño excepcional, pero en los que la comodidad no se ha tenido en cuenta. Además, casi nadie tiene en cuenta que son muy pocas las personas que utilizan los sofás para sentarse, la mayoría los utilizan para tumbarse. Muchos de nuestros diseños parten de esta premisa y son verdaderas "máquinas" creadas para disfrutar en casa. El objetivo principal es que sirvan para poder disfrutar en casa, solos, con la pareja o con la familia entera.

In the market we can find very comfortable sofas whose design is not very nice, and on the other hand we can also find beautiful designs where comfort has no importance at all. In Fama we design attractive sofas, but their main feature is the comfort. Also, while very few companies bear in mind that most people don't sit on sofas, but actually lay on them, we can say that most Fama designs have been created with this in mind and they are perfect to enjoy at home. They are created to be enjoyed at home, on your own, in couple or with the whole family.

Dans le marché actuel, nous trouvons des canapés très confortables pour s'asseoir, mais qui ne sont pas très jolis et d'autres qui sont très beaux mais très inconfortables au niveau de l'assise. La plupart du temps, personne ne tient en compte qu'il y a très peu de gens qui utilisent les canapés pour s'asseoir, la majorité l'utilise pour s'allonger. L'objectif principal est que le canapé soit utilisé chez nous dans la solitude, avec notre copine ou copain, même avec toute la famille.

Auf dem Markt finden wir viele Sofas die bequem zum sitzen sind, aber mit einem schrecklichen Design; und Sofas mit einem außergewöhnlichen Design aber nicht sehr bequem. In diesem Fall merkt fast niemand, dass man normalerweise das Sofa zum Liegen benutzt und nicht zum Sitzen. Unsere Designs gehen von dieser Voraussetzung aus und es werden wahre "Maschine" für das Genießen erschaffen. Das Hauptziel ist diese Designs alleine, im Paar oder in Familie zu genießen.



Decálogo de Responsabilidad Social Corporativa

No solo fabricamos sofás, también intentamos mejorar el mundo.

1. Honestidad

Es la actitud por la que se rige toda nuestra organización, y de la que emanan todas nuestras decisiones. Evitar utilizar materias primas, productos y servicios creados bajo condiciones de trabajo inhumanas.

2. Medio Ambiente

Contribuir a la conservación de la naturaleza, adaptando todos los procesos de fabricación para **minimizar al máximo el impacto en el medio ambiente.**



3. Cultura y deporte

Promover los aspectos más importantes de la sociedad, como pueden ser **la cultura y el deporte.**

4. Formación

Formar continuamente a nuestro personal que compone la empresa, considerando la formación como pieza clave para conseguir los objetivos de la empresa.



5. Economía local

Contribuir a dinamizar la situación económica de **la zona, creando puestos de trabajo estables y de calidad.**



6. Salud laboral

Cuidar de todos los aspectos relacionados con la salud de nuestros trabajadores, **creando puestos de trabajo dignos en un ambiente agradable.**

7. Igualdad

Valorar a las personas de **una forma equitativa** por encima de sus condiciones de sexo, nacionalidad, edad o condición.

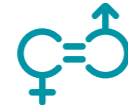

8. Transmisión de conocimiento

Colaborar con organismos públicos y privados **aportando conocimientos de mejora** generados en nuestra actividad diaria.

9. Producto

Crear productos de **calidad**, con un diseño pensado para ser disfrutado, cumpliendo siempre las normativas y requisitos legales de cada país.



10. Felicidad

Intentar contribuir a la **felicidad** de todas las personas afectadas directamente por nuestra actividad. Trabajadores, proveedores, distribuidores y clientes finales.



Corporate Social Responsibility

We not only produce sofas, we also try to make a better world.

1. Honesty

It is the attitude that runs our company, and in which all our decisions are based. Avoiding the use of raw materials, products and services created under inhumane working conditions.

2. Environment

Caring and contributing to the conservation of nature, adapting all manufacturing processes **to minimise the impact on the environment** as much as possible.



3. Culture and sports

Supporting the most important aspects of society such as **Culture and Sports.**

4. Training

Continuous staff training in **the company**, considering training as fundamental to achieve the company's objectives.



5. Local economy

Helping boost the economic situation of the area, **creating stable jobs.**



6. Occupational health

Taking care of all aspects related to the health of our employees by **creating decent and safe jobs in a friendly atmosphere.**

7. Equality

Valuing people in an equitable way regardless of their sex, nationality, age or condition.



8. Knowledge transfer

Collaborating with public and private agencies, providing knowledge about improvements generated in our daily activities.

9. Product

Creating quality products designed to be enjoyed, always complying with the legal requirements in each country.



10. Happiness

Trying to contribute to the **happiness** of all people directly affected by our business.



Décatalogue de Responsabilité Sociale Corporative

Nous ne fabriquons pas seulement des canapés, nous essayons de faire un monde meilleur.

1. Honnêteté

Éviter d'utiliser des matières premières, produits et services créés dans des **conditions de travail inhumaines.**

2. Environnement

Contribuer à la conservation de la nature, en adaptant les procédés de fabrication afin de **minimiser l'impact sur l'environnement.**



3. Culture et sport

Favoriser les aspects les plus importants de la société comme **le sport ou la culture.**

4. Formation

Former **continuellement le personnel de notre entreprise**, en considérant la formation comme un instrument essentiel pour atteindre les objectifs de l'entreprise.



5. Economie locale

Contribuer à dynamiser la situation économique de la zone, à travers de la **création d'emploi stable et de qualité.**



6. Santé au travail

La prise en compte de tous les aspects liés avec la santé de nos travailleurs, **en créant des emplois dignes dans une ambiance agréable.**

7. Igualdad

Évaluer les personnes de façon **équitable** au-delà de leurs conditions de sexe, nationalité, âge ou condition.



8. Transmission de connaissances

Collaborer avec les organismes publics et privés, en y **apportant des connaissances** pour améliorer notre activité quotidienne.

9. Produit

Créer des produits de **qualité**, avec un design pensé pour profiter, en suivant toujours les normes et exigences légales de chaque pays.



10. Bonheur

Contribuer au **bonheur** de toutes les personnes affectées directement par notre activité: travailleurs, collaborateurs, fournisseurs, distributeurs et clients finaux.



Dekalog der sozialen Unternehmen Verantwortung

Wir stellen nicht nur Sofas her, wir versuchen auch die Welt etwas zu verbessern.

1. Ehrlichkeit

Ist vielleicht das wichtigste Wörter für **unseres Unternehmen**, das Konzept führt alle unsere Entscheidungen. Wir vermeiden die Verwendung von Rohstoffen, Produkten und Dienste, die unter unenschlicher oder erniedrigender Behandlung kriert werden.

2. Umwelt

Wir tragen zum Umweltschutz bei, und wir adaptieren alle unsere Herstellungsprozesse, **um die Auswirkungen auf die Umwelt maximal zu minimieren.**



3. Kultur und Sportes

Wir fördern wichtige Aspekte der Gesellschaft **wie Sport und Kultur.**

4. Ausbildung

Wir schulen unsere Mitarbeiter **ständig**, da wir die Schulung für den Schlüssel halten, um die Zwecke des Unternehmens zu erreichen.



5. Lokale Wirtschaft

Wir fördern das wirtschaftliche Dynamisieren des Gebietes bei der **Schaffung** neuer hochwertigen und **stabilen Arbeitsplätze.**



6. Gesundheitsschutz am Arbeitsplatz

Wir schützen alle Aspekte, die Beziehung mit der Gesundheit unseren Mitarbeitern haben. Dafür kreieren wir **menschenwürdige Arbeitsplätze in einer angenehmen Atmosphäre.**

7. Gleichheit

Wir schätzen alle Menschen **in gleicher und gerechter Weise**, egal ihre Geschlecht, ihre Staatsangehörigkeit, ihr Altern oder ihre soziale Lage.

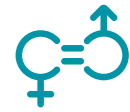

8. Weitergabe von Kenntnissen

Wir kollaborieren mit öffentlichen und privaten Organisationen durch Beitrag unseren **Verbesserungskennnisse**, die von unserer täglichen Tätigkeit generiert werden.

9. Produkt

Wir kreieren **Produkte mit hoher Qualität**, mit ein Design für das Genießen designt, das immer die Regelungen und die rechtliche Anforderungen erfüllen.

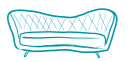

10. Glück

Wir versuchen alle mit unserer Tätigkeit in irgendeiner Form **befassten Menschen glücklich zu machen.**



Garantía de nuestros sofás / Sofas guaranty / Garantie de nos canapés / Garantie unserer Sofas

Desde España para el mundo / From Spain to the world / De l'Espagne au monde / Von Spanien in die Welt entier.

Armazón:
Garantía de por vida

Suspensión asiento:
Garantía de por vida

Relax-motor:
Garantía 5 años

Baterías:
Garantía 1 año

Resto del sofá:
Garantía 2 años

Frames:
Lifetime Guarantee

Seat Suspension:
Lifetime Guarantee

Relax-motor:
5 Years Guarantee

Battery:
1 Year Guarantee

Rest of sofa:
2 Years Guarantee

Carcasse:
Garantie à vie

Suspension d'assise:
Garantie à vie

Relax-moteur:
Garantie 5 ans

Batterie:
Garantie 1 année

Reste du canapé:
Garantie 2 ans

Gestell:
Lebenslang

Sitzfederung:
Lebenslang

Relax-Motor:
5 Jahre

Akku:
1 Jahr

Rest des Sofas:
2 Jahre Garantie

Un sofá es un producto que se fabrica utilizando la más alta tecnología en algunos de sus procesos, pero incluye procesos auténticamente artesanos.

Todo nuestro proceso de producción está certificado en la ISO 9001 por AENOR-IQNET, desde 1998. Esto garantiza que todos los procesos están controlados y auditados. Todas las materias primas son de primera calidad y cumplen con los más altos estándares de calidad.

A sofa is manufactured using the highest technology in some processes, but it also requires authentic craftsmanship in other processes.

Our complete production process is certified since 1998 by AENOR-IQNET in the ISO 9001 quality regulation. This guarantees that all the processes are controlled and audited. All the raw materials are high quality and do comply with the highest quality standards

Un canapé est un produit qui se fabrique en utilisant la plus haute technologie dans certains de ses processus, mais qui a aussi besoin de l'élaboration de processus provenant de l'artisanat.

Tout notre processus de production est certifié ISO 9001 par AENOR-IQNET, depuis 1998. Cela garantit que tous nos procédés sont contrôlés et audités. Toutes les matières premières sont de première qualité et répondent aux normes de qualité les plus strictes.

Ein Sofa ist ein Produkt, das in einigen Prozesspunkten mit der höchsten Technologie hergestellt wird, aber es erfordert auch die Entwicklung authentischer handwerklicher Prozesse.

Alle unsere Produktionsprozesse sind seit 1998 nach ISO 9001 von AENOR-IQNET zertifiziert. Dies garantiert, dass alle Prozesse kontrolliert und auditiert werden. Alle Rohstoffe sind von höchster Qualität und erfüllen die höchsten Qualitätsstandards.



¿Sabías qué? / Did you know? / Savez-vous que...? / Wussten Sie, dass...?

Creando empleo / Generating employment / Création d'emploi / Création d'emploi / Schaffung von Arbeitsplätzen

Creamos empleo de calidad. A pesar de ser tiempos difíciles, seguimos creciendo y creando nuevos empleos estables año tras año.

We create quality employment, despite the difficult economic situation we are growing and creating new and stable jobs every year.

Innovando / Innovation / Innovation / Innovation

Cada día realizamos una media de 5 innovaciones: unas 1.000 innovaciones al año.

We have an average of 5 little innovations every day: about 1000 innovations every year.

Un gran equipo humano / A great human team / Une grande équipe humaine / Ein großes Mensch-Team

Lo más importante de Fama es el equipo humano que formamos la empresa, personas implicadas en la satisfacción total de nuestros clientes.

The best feature of Fama is the human team that forms the company. People 100% involved and committed with the final customer's satisfaction.

Nous créons de l'emploi de qualité, bien que les temps soient difficiles, nous continuons à grandir et créons de nouveaux emplois stables chaque année.

Wir schaffen hochwertige Arbeitsplätze, trotz der schwierigen wirtschaftlichen Situation, wachsen wir noch und schaffen neue und stabile Arbeitsplätze jedes Jahr.

Chaque jour qui passe, nous réalisons en moyenne 5 innovations: 1000 innovations par an.

Wir haben durchschnittlich 5 kleine Innovationen pro Tag: zirka 1000 Innovationen pro Jahr.

Le plus important chez Fama, c'est l'équipe humaine que nous formons dans l'entreprise, les gens s'impliquent pour la satisfaction totale de nos clients.

Die beste Eigenschaft Fama ist das Mensch-Team, dass das Unternehmen bildet. Menschen, die sich 100% beteiligen und sich in dem Endkunden Zufriedenheit engagieren.

Comodidad por encima de todo / Comfort above all / Commodité au dessus de tout / Komfort vor allem

Hay muchas piezas de diseño que son muy bonitas, pero que son muy incómodas. Nuestros sofás no están pensados solo para decorar, están pensados para disfrutar en casa.

There are many nicely designed pieces of furniture which are really uncomfortable. For us, comfort is the main thing: our sofas are not only designed to decorate, but also to enjoy at home.

Il existe beaucoup de modèles très jolis, mais qui sont très inconfortables. Nos canapés ne sont pas faits seulement pour décorer, ils sont faits pour profiter chez soi.

Es gibt viele schön gestaltete Möbelstücke, die wir wirklich unangenehm finden. Für uns ist Komfort die Hauptsache: unsere Sofas sind nicht nur zur Dekoration entworfen, sondern auch zu Hause zu genießen.

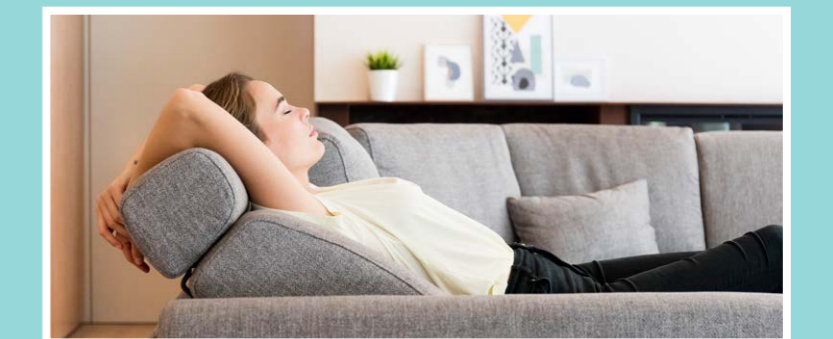

Un sofá cada 1 minuto / A sofa every minute / Un canapé toute les minutes. / Ein Sofa je Minute

Tenemos una de las plantas más modernas del mundo, fabricamos un sofá cada minuto.

Fama has one of the most technologically advanced production plants in the world. We manufacture a sofa every minute.

Notre usine est l'une des plus modernes au monde, nous fabriquons un canapé toutes les minutes.

Fama hat eine der technologisch fortschrittlichsten Produktionsanlage der Welt. Wir herstellen ein Sofa alle je Minute.

innovaciones: 5 x día	 calidad 100% garantizada	 x min	innovations: 5 par jour	 qualité garantie 100%	 x min
innovations: 5 x day	 100% Quality guaranteed	 x min	Innovations: 5 x Tag	 100% Garantierte Qualität	 x Min



Cuidamos del Medioambiente / We look after the environment / Nous protégeons l'environnement / Wir achten auf die Umwelt

Certificado ISO 14001 / Certified by ISO 14001 / Certificat ISO 14001 / ISO 14001 Zertifikat

Nosotros nos preocupamos por el Medioambiente, nos lo tomamos en serio, pero también nos preocupamos de la salud de las personas. Así, nuestros sofás están libres de PFC, nuestros tableros no emiten formaldehído a la atmósfera, y de paso, tampoco dentro de las casas de nuestros clientes.

Recientemente nos hemos Certificado con el ISO 14001. Innovamos cada día para mejorar estos aspectos, lo que nos produce una sensación de enorme satisfacción al cumplir con nuestro deber tanto hacia nuestros clientes como hacia el medioambiente. Aportamos nuestro grano de arena para intentar dejar a nuestros hijos un planeta mejor.

We look after the environment, and we take this very seriously. As well as that, we look after people's health. Therefore, our sofas are PFC free, our wood planks do no release formaldehyde in the atmosphere and neither do they in our customers' homes.

Recently, we have been certified with ISO 14001. We love innovating every day in order to improve every single aspect of our company. This gives us a great feeling of satisfaction, as we try to accomplish our customers and environment needs. We do our best to leave a better world for our children.

Nous nous préoccupons de l'environnement, nous le prenons au sérieux et il nous inquiète aussi la santé des gens. Nos canapés sont exempts de PFC, nos panneaux n'émettent pas de formaldéhyde dans l'atmosphère, ni dans les maisons de nos clients.

Nous avons récemment été certifiés ISO 14001. Nous innovons chaque jour pour améliorer ces aspects, ce qui nous donne un sentiment d'énorme satisfaction dans l'accomplissement de notre devoir vers nos clients et vers l'environnement. Nous apportons notre pierre pour essayer de conserver une meilleure planète pour nos enfants.

Wir achten auf die Umwelt und nehmen es uns ernst, aber wir kümmern uns auch um die Gesundheit der Menschen. Deswegen sind unsere Sofas frei von PFC, unsere Platten stoßen keine Formaldehyden in die Atmosphäre aus, beiläufig auch nicht in die Häuser unserer Kunden.

Wir wurden vor kurzen mit dem ISO 14001 zertifiziert. Wir arbeiten jeden Tag an Innovationen, um diese Aspekte zu verbessern. Dies gibt uns ein Gefühl der großen Zufriedenheit bei der Erfüllung unserer Verpflichtung gegenüber unseren Kunden und der Umwelt. Wir tragen mit unserem Sandkorn dazu bei, es zu versuchen, unseren Kindern einen besseren Planeten zu hinterlassen.



Estamos invadiendo el mundo de Famalovers.../ We are invading the world with Famalovers... / Nous envahissons le monde de Famalovers... / Wir füllen die Welt mit Famalovers...



...y queremos seguir conquistando corazones en todo el mundo / ...and we want to keep on winning people's hearts all over the world / ...et nous voulons continuer à conquérir les cœurs dans le monde entier / ...wir möchten weitermachen und Herzen aus aller Welt gewinnen.

Diseño sencillo, diseño inteligente / Lovely design, smart design / Design simple, design intelligent / Einfaches design, intelligentes design



Félix López & "Lasiesta Design"

Desde hace más de 30 años, nuestro equipo de diseño "LaSiesta Design" liderado por Félix López Gil, ha ido creando diseños de sofás y sillones con un "toque" especial. Son diseños con el sello de Fama, diseños que tienen un denominador común: están pensados para disfrutar en casa.

For over 30 years, our design team "LaSiesta Design" led by Felix Lopez Gil, has created designs of sofas and armchairs with a "special touch". They are designs with the Fama essence, designs that have a common feature: they are designed to enjoy at home.

Depuis plus de 30 ans, notre équipe de design "LaSiesta Design" dirigé par Félix López Gil, continue avec la création des dessins de canapés et fauteuils avec une "touche" spéciale. Ce sont des dessins avec le cachet de Fama, des dessins qui ont un dénominateur commun: Ils ne sont pensés que pour profiter à la maison.

Seit mehr als 30 Jahre schafft unseres Design-Team "LaSiesta Design" mit ihrem Leiter Félix López Gil neue Sofa- und Armsesseldesigns mit einem ganz besonderen Stil. Sofas, um zu Hause zu genießen.

Colecciones de telas especiales / Special Fabric Collections /
Collections de Tissus Spéciaux / Kollektion von Sonderstoffe

Limited Edition

La Ligne 29 es una colección que no va a dejar a nadie indiferente, nacida de la imaginación de la artista Bénédicte Piccolillo, e inspirada en el mundo del Tattoo, jugando con pinturas del Renacimiento o imágenes industriales para transformarlas y crear un mundo propio, onírico, que traspasa los límites de nuestra imaginación. El resultado impresiona por la valentía de sus planteamientos y el espectacular colorido que se desprende de sus creaciones.

La Ligne 29 is a collection that will not leave anyone indifferent, born from the imagination of the artist Bénédicte Piccolillo, and inspired by the world of Tattoo, combining Renaissance paintings and industrial images to transform them and create a world of their own, oneiric, that goes beyond the limits of imagination. The result does impress, especially because of the courage of her approaches and the spectacular colour that emerges from her creations.

La Ligne 29 est une collection qui ne laissera personne indifférent, né de l'imagination de l'artiste Bénédicte Piccolillo et inspiré par le monde du Tattoo, jouant avec des peintures de la Renaissance et des images industrielles pour les transformer et créer leur propre univers, onirique, qui dépasse les limites de notre imagination. Le résultat impressionne par la bravoure de leurs approches et la couleur spectaculaire qui se dégage de leurs créations.

La Ligne 29 ist eine Kollektion, die niemanden gleichgültig lassen wird, ins Leben gerufen aus der Einbildungskraft der Künstlerin Bénédicte Piccolillo, inspiriert von der Welt der Tattoos in Zusammenstellung mit Renaissancefarben oder industrielle Bilder, um diese zu umstellen und eine eigene Welt zu kreieren, traumhaft, es übertrifft die Grenze unserer Vorstellung. Das Ergebnis beeindruckt wegen dem Mut ihrer Darstellung und der spektakulärsten Farbigkeit ihrer Kreationen.

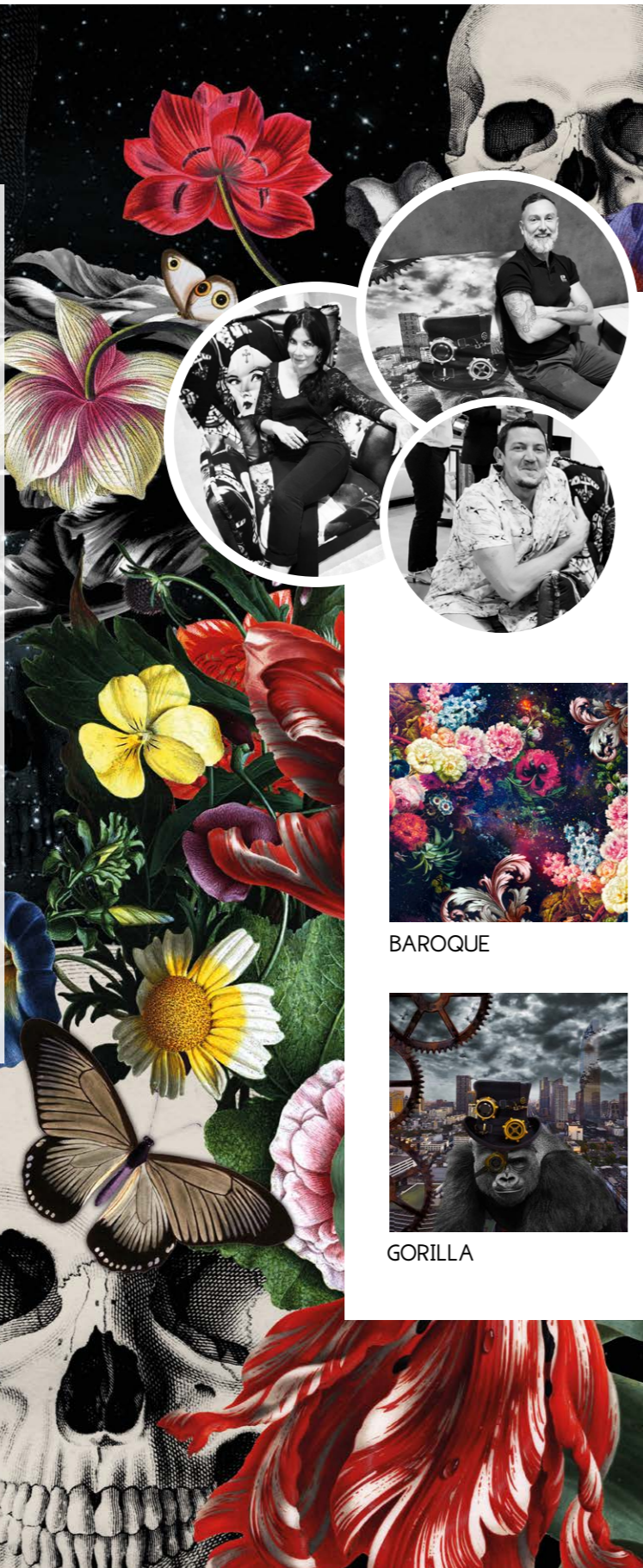

CUPIDO



FLOWERSKULL



BAROQUE



PAPILLON



SUPERNATURAL



GORILLA

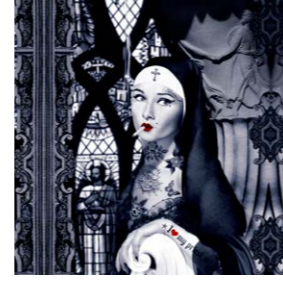

NONNE



Wander Edition est une collection née du génie JM Azorin (Cocotte Minute, 27P8 Studio), un graphiste de renommée internationale. Les designs de cette édition spéciale s'inspirent des souvenirs de ses voyages autour du monde, fusionnant de manière magistrale des souvenirs, des billets, des cartes et des brochures de différentes métropoles du monde d'où le nom de la collection: Wander (débambuler). Le résultat est fort et impressionnant, il vous fera voyager à Londres, Rome, Paris ou New York.

Wander Edition es una colección nacida del genio JM Azorin (Cocotte Minute, 27P8 Studio), un diseñador gráfico de renombre internacional. Los diseños de esta edición especial están inspirados en recuerdos de sus viajes alrededor del mundo, fusionando de una manera magistral recuerdos, tickets, mapas y folletos de distintas metrópolis del mundo. De ahí el nombre de la colección: Wander (deambular). El resultado es fuerte, impactante, pero con un encanto que te atrapa como si estuvieras deambulando por Londres, Roma, Paris o New York.

Wander Edition ist eine Kollektion vom Genie JM Azorin (Cocotte Minute, 27P8 Studio), ein bekannter internationaler Grafikdesigner. Die Designs dieser speziellen Edition sind inspiriert von seinen Erlebnissen in seinen Reisen um die Welt, perfekt kombiniert Erinnerungen, Tickets, Stadtkarten, Flyers verschiedenen Metropolen der Welt. Daher der Name der Kollektion: Wander. Das Ergebnis ist großartig, beeindruckend, aber mit Charm, das umfesselt, als würde man durch London, Rom, Paris oder New York wandern.

Wander Edition is a collection designed by the genius JM Azorin (Cocotte Minute, 27P8 Studio). An internationally well-known graphic designer. The designs of this special edition are inspired by memories of his trips around the world, merging in a proficient way memories, tickets, maps and leaflets of different metropolises from all around the world. Hence the name of the collection: Wander. The result is powerful, impressive, but with a charm that catches you as if you were wandering around London, Rome, Paris or New York.



fama



fama

FAMA SOFAS S.L.U.

C/ Dr. Jiménez Díaz s/n

30510 YECLA (Murcia) Spain

Tel: +34 968 75 10 50 - 902 10 10 37

Fax: 968 79 34 51

fama@fama.es - info@fama.es

www.fama.es

Diseño y Maquetación: Fama

Fotografía e infografía: Fama

Impresión: Artes Gráficas Alcoy, S.L.U.



Enjoy the new design
 made in
Spain